

Arq. Francisco Haroldo Alfaro Salazar

Director de la División

Ciencias y Artes para el Diseño

UAM Xochimilco

INFORME FINAL DE SERVICIO SOCIAL

Museo de Arte Carrillo Gi

Periodo: 27 de febrero al 28 de agosto de 2023

Proyecto: Museo de Arte Carrillo Gil: Espacio de mediación, exposición, producción y difusión

Clave: XCAD000929

Responsable del Proyecto: Mariana Salazar Alva

Asesor Interno: Mtro. Pablo Quintero Valladares

David Emmanuel Robles Toledo Matricula: 2172036978

Licenciatura: arquitectura

División de Ciencias y Artes para el Diseño

Tel: 5516009145

Correo electrónico: 2172036978@alumnos.xoc.uam.mx

Índice

Introducción.....	2
Objetivo General	2
Actividades Realizadas	3
Metas alcanzadas.....	4
Resultado y conclusiones	5
Recomendaciones.....	7
Bibliografía	8
Anexos (imagenes).....	9

1. Introducción

Mi participación en el servicio social realizado en el Museo de Arte Carrillo Gil ha representado una etapa fundamental en mi formación profesional y académica. Este período de colaboración me ha permitido adentrarme en el mundo de la museografía y ha contribuido significativamente a mi desarrollo en el ámbito cultural, artístico y como arquitecto. Durante el tiempo invertido en este servicio social, tuve el privilegio de sumergirme en diversas tareas relacionadas con la preparación y presentación de exposiciones temporales, ampliando considerablemente mi conocimiento teórico y brindándome la oportunidad de aplicar habilidades prácticas en un entorno real de gestión cultural. La importancia de esta experiencia radica no solo en la adquisición de destrezas específicas en museografía, sino también en la comprensión más profunda de la relevancia social y educativa de la difusión cultural a través de exposiciones artísticas. Mi involucramiento en este servicio social ha sido una experiencia enriquecedora que ha profundizado mi aprecio por el arte y la cultura, al mismo tiempo que ha fortalecido mi compromiso con la preservación y divulgación del patrimonio cultural de nuestra sociedad. En resumen, este informe detallará las diversas actividades desempeñadas, los logros obtenidos y las reflexiones resultantes de mi servicio social en el Museo de Arte Carrillo Gil, ofreciendo una visión integral de mi contribución a este importante ámbito cultural.

2. Objetivo general

Durante mi participación en el servicio social en el Museo de Arte Carrillo Gil, el objetivo fundamental se centró en adquirir una comprensión práctica y profunda del proceso museográfico. Se buscaba no solo comprender los aspectos teóricos, sino también involucrarse activamente en la realización de tareas concretas relacionadas con el diseño, montaje y preparación de exhibiciones temporales. Este objetivo se enfocó en desarrollar habilidades específicas, como la capacidad para contribuir en la creación de dibujos arquitectónicos de planos museográficos. Esta tarea no solo implicaba el trazado técnico de los espacios expositivos, sino también comprender

la disposición espacial de las obras para lograr una experiencia significativa para el espectador. Además, se aspiraba a ser parte del proceso de montaje y desmontaje de exhibiciones, entendiendo la logística y el criterio de disposición de las obras en las salas. El objetivo general se orientó hacia la adquisición de competencias prácticas y experiencia directa en el diseño y preparación de espacios expositivos, reconociendo la importancia de la museografía en la presentación efectiva del patrimonio artístico y cultural del museo. Esta búsqueda por un entendimiento práctico y operativo en la gestión museográfica fue esencial para obtener una visión integral del proceso, desde la concepción hasta la presentación final de las exposiciones temporales.

3. Actividades realizadas

Durante mi tiempo en el Museo de Arte Carrillo Gil, mi participación se centró en una variedad de actividades cruciales para el desarrollo y la presentación de exposiciones temporales, contribuyendo significativamente al flujo operativo del museo y al proceso creativo de las exhibiciones. Una de mis responsabilidades principales fue la colaboración en la realización de planos arquitectónicos destinados a los planos museográficos. Esta labor involucró el análisis detallado de las obras a exhibir, comprendiendo su relevancia y disposición espacial dentro de las salas de exposición. Trabajar en esta etapa del proceso me permitió entender la importancia del diseño y la organización en la presentación de obras de arte para su óptima apreciación por parte del público visitante. Además, participé activamente en el montaje y desmontaje de múltiples exhibiciones temporales. Esta tarea demandaba precisión y meticulosidad para garantizar la correcta disposición y seguridad de las piezas artísticas. Trabajar en equipo para asegurar la armonía visual y temática de cada exposición fue un desafío enriquecedor que me permitió entender la importancia de la cohesión y narrativa en la presentación de las obras. Otra área en la que brindé apoyo fue en el diseño y preparación de salas de exposición para exhibidores temporales. Esto incluyó la disposición estratégica de las piezas, la creación de un entorno visualmente atractivo y la atención meticulosa

a los detalles para garantizar la coherencia y la correcta exhibición de las obras. Esta labor me permitió comprender la importancia de la disposición espacial y la iluminación en la percepción y apreciación de las obras por parte de los visitantes. Mi participación en el Museo de Arte Carrillo Gil abarcó actividades esenciales en el desarrollo de exposiciones temporales, desde la fase inicial de diseño y planificación hasta la ejecución y presentación final. Estas experiencias han fortalecido mi comprensión de la museografía y su impacto en la presentación artística, enriqueciendo mi perspectiva sobre la importancia del diseño museográfico en la comunicación efectiva del arte al público.

4. Metas alcanzadas

Durante la duración de mi servicio social en el Museo de Arte Carrillo Gil, me propuse objetivos específicos que contribuyeran al desarrollo de habilidades y al cumplimiento de tareas fundamentales en el ámbito de la museografía. Estas metas planteadas se tradujeron en logros significativos que enriquecieron mi experiencia y consolidaron mi comprensión de las dinámicas involucradas en la presentación de exposiciones artísticas. Una de las metas fundamentales fue mi participación en la creación de dibujos arquitectónicos para los planos museográficos. Este proceso implicó una inmersión profunda en la comprensión del espacio expositivo, la disposición estratégica de las obras de arte y la interacción visual con el entorno arquitectónico. Al colaborar en esta etapa, logré comprender la importancia crítica del diseño espacial en la presentación efectiva de las obras de arte y su impacto en la percepción del espectador. Además, otro hito relevante fue mi contribución al montaje y desmontaje de varias exhibiciones temporales. Este involucramiento práctico no solo me permitió aplicar mis conocimientos teóricos en un entorno real, sino que también me otorgó una comprensión más profunda de los procesos logísticos y creativos necesarios para la exhibición exitosa de piezas de arte. Participar en la disposición y exhibición adecuada de las obras, considerando aspectos de iluminación, espacio y narrativa visual, amplió mi perspectiva sobre la importancia del contexto y la presentación en la apreciación artística. Otro objetivo

alcanzado fue mi contribución al diseño y preparación de salas para exhibiciones temporales específicas. Esta tarea me brindó la oportunidad de aplicar mis habilidades adquiridas en la confección de planos y en el montaje, permitiéndome formar parte activa en la creación de espacios expositivos visualmente atractivos y funcionales para diferentes tipos de obras y exposiciones. En resumen, el logro de estas metas durante mi servicio social no solo fortaleció mi conjunto de habilidades prácticas en la museografía, sino que también profundizó mi comprensión sobre la importancia del diseño espacial, la disposición estratégica de las obras de arte y la presentación efectiva de las exhibiciones temporales en un entorno museográfico. Estos hitos alcanzados han sentado las bases para mi crecimiento profesional en este campo y han reforzado mi aprecio por el arte como medio de expresión cultural y social.

5. Resultados y Conclusiones

Durante el período de mi servicio social en el Museo de Arte Carrillo Gil, los resultados obtenidos han sido profundamente enriquecedores y han impactado significativamente mi comprensión y habilidades en el campo de la museografía.

Adquisición de Habilidades Técnicas

Una de las áreas donde he experimentado un crecimiento notable ha sido en el desarrollo de habilidades técnicas específicas para la museografía. El trabajo práctico en la elaboración de dibujos arquitectónicos para planos museográficos me ha permitido entender en detalle la importancia de la disposición espacial de las obras en una exposición. Esta experiencia me brindó una perspectiva detallada sobre cómo el diseño espacial influye en la experiencia del espectador, aspecto crucial en la presentación exitosa de exposiciones temporales.

Colaboración en Equipos Multidisciplinarios

Mi participación en el montaje y desmontaje de múltiples exhibiciones temporales me ha enseñado la importancia de la colaboración efectiva en equipos

multidisciplinarios. Trabajar junto a profesionales con diferentes especialidades me permitió comprender la complejidad logística y creativa detrás de la presentación artística en un entorno museográfico. Esta interacción diversificada enriqueció mi perspectiva sobre el proceso colaborativo y su relevancia en el éxito de proyectos museográficos.

Impacto en la Apreciación del Arte

Una de las conclusiones clave ha sido el impacto directo de la museografía en la apreciación del arte por parte del público. El diseño y la presentación de las obras influyen enormemente en cómo el espectador interactúa y comprende la narrativa artística. Esta comprensión me ha llevado a apreciar aún más la importancia del diseño museográfico en la transmisión efectiva de mensajes culturales y artísticos.

Reflexiones sobre la Experiencia

En retrospectiva, este servicio social ha sido una etapa fundamental para mi desarrollo profesional. Ha consolidado mi interés en la museografía y reafirmado mi compromiso con el campo cultural. La combinación de habilidades técnicas adquiridas y la comprensión del impacto social y educativo de la museografía me ha motivado a seguir explorando esta área y buscar oportunidades para contribuir de manera significativa al ámbito cultural. El servicio social en el Museo de Arte Carrillo Gil ha sido una experiencia transformadora que ha fortalecido mis habilidades técnicas, enriquecido mi comprensión del diseño museográfico y consolidado mi interés en contribuir al campo cultural a través de proyectos significativos.

6. Recomendaciones para Estudiantes de Arquitectura

1. **Programas de Formación Específicos:** Crear programas adaptados para estudiantes de arquitectura, incorporando prácticas relacionadas con el dibujo arquitectónico enfocado en planos museográficos y diseño de espacios expositivos.
2. **Alianzas Universitarias:** Establecer acuerdos con facultades de arquitectura para ofrecer oportunidades de prácticas o pasantías en museos, integrando la museografía como parte del plan de estudios.
3. **Mentorías Especializadas:** Implementar programas de mentoría con arquitectos especializados en museografía, proporcionando orientación específica sobre cómo aplicar conocimientos arquitectónicos en el diseño de exposiciones.
4. **Seminarios y Eventos Específicos:** Organizar seminarios o talleres que destaquen la intersección entre la arquitectura y la museografía, destacando la importancia del diseño espacial en la presentación de arte y patrimonio cultural.
5. **Proyectos de Investigación Colaborativos:** Fomentar proyectos de investigación conjunta entre estudiantes de arquitectura y equipos de museografía para explorar nuevas tendencias en diseño de espacios expositivos.
6. **Prácticas Profesionales Integradas:** Ofrecer oportunidades para que estudiantes de arquitectura realicen prácticas profesionales en museos, permitiéndoles aplicar sus conocimientos teóricos en contextos prácticos de museografía.
7. Estas recomendaciones están orientadas a brindar a los estudiantes de arquitectura una visión más amplia y práctica sobre la museografía, integrando esta disciplina en su formación académica y profesional.

7. Bibliografía y/o Referencias Electrónicas

Durante mi servicio social en el Museo de Arte Carrillo Gil, se utilizaron diversas fuentes bibliográficas y electrónicas para fundamentar las decisiones tomadas en el diseño y montaje de exposiciones. Entre las principales referencias consultadas se encuentran:

- Ramírez, J. A. (2010). *Museos y Diseño de Exposiciones*. Editorial Nerea.
- Karp, I., & Lavine, S. D. (Eds.). (1991). *Exhibiting Cultures: The Poetics and Politics of Museum Display*. Smithsonian Institution Press.
- Duncan, C., & Wallach, A. (Eds.). (1980). *Museums and Their Publics*. John Wiley & Sons.

Estos textos proporcionaron una base teórica sólida para comprender los principios del diseño museográfico y la exhibición cultural desde diversas perspectivas. Además de estas referencias impresas, se recurrió a plataformas electrónicas especializadas:

- Smith, J. (Ed.). (2015). *The Routledge Companion to Museum Ethics: Redefining Ethics for the Twenty-First-Century Museum*. Routledge.
- Bennett, T., & Frow, J. (Eds.). (2013). *The SAGE Handbook of Cultural Analysis*. SAGE Publications.
- Pérez, B., & Rother, L. (Eds.). (2020). *Digital Transformation in Museums: Opportunity and Risks*. Springer.

8. Anexos

La inclusión de anexos, específicamente imágenes que evidencien la realización del servicio social, se justifica como un respaldo visual y complementario al informe presentado. Estas imágenes funcionan como elementos de apoyo que enriquecen y respaldan las actividades descritas en el informe principal. Permiten una comprensión más completa y tangible de las labores realizadas durante el servicio social en el área de museografía en el Museo de Arte Carrillo Gil. Estas evidencias visuales ofrecen una perspectiva más concreta y permiten a los lectores visualizar directamente las actividades, proyectos o contribuciones realizadas durante el período de servicio.

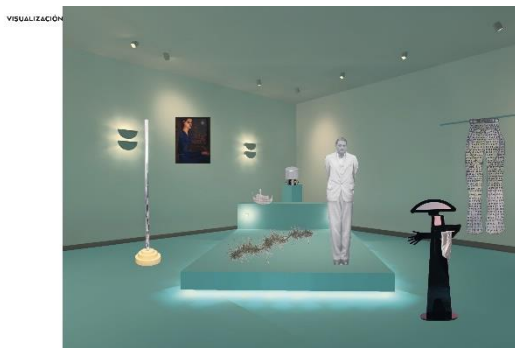

PROYECTO CONSTRUCTIVO

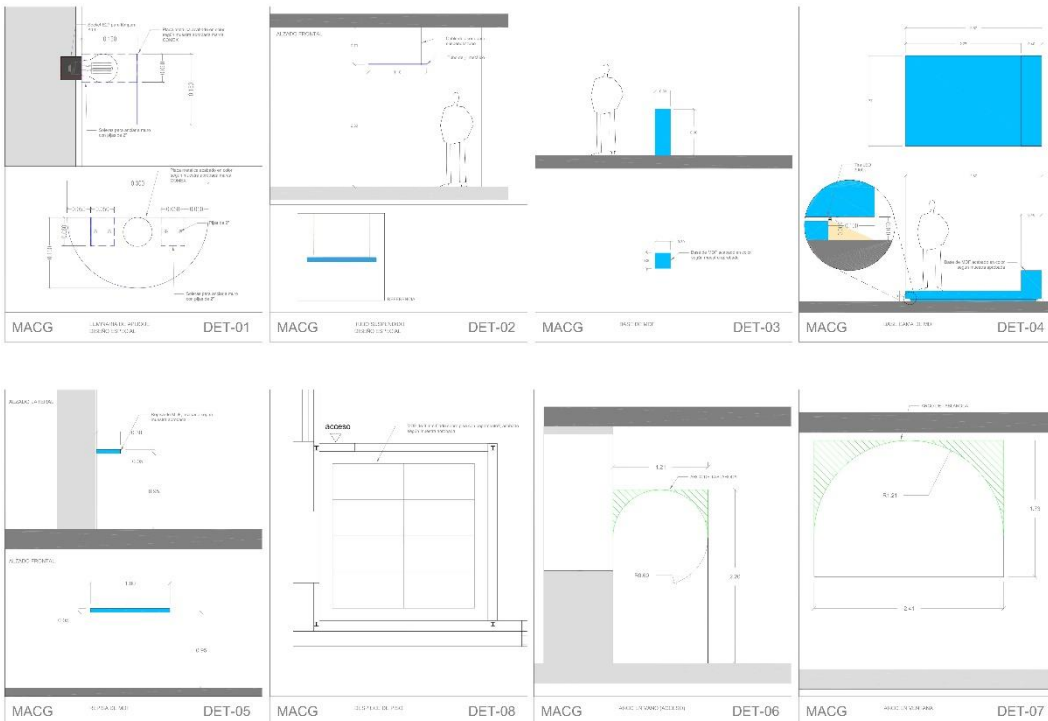

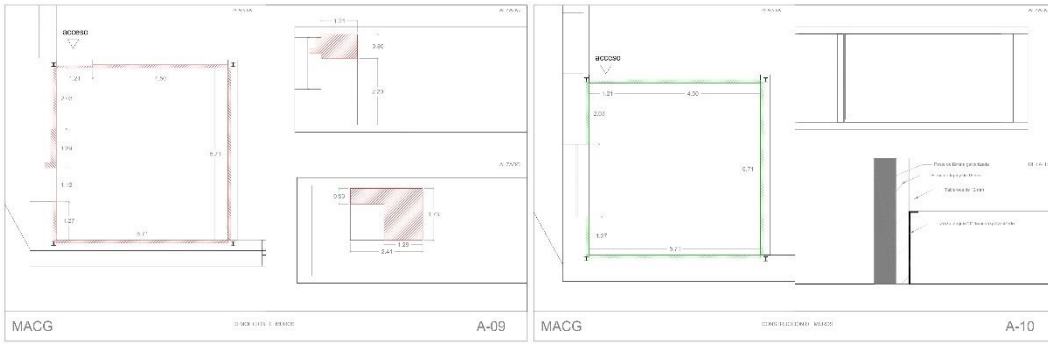

DES-MONTAJE ANTONIA ALARCÓN 05 DE JUNIO
ADECUACIONES DE SALA 05-16 DE JUNIO
MONTAJE SAMUEL NICOLLE 18-23 DE JUNIO
APERTURA SAMUEL NICOLLE 24 DE JUNIO

ILUMINACIÓN



- INFERIOR 17'
 - SUPERIOR 17'
 - ADHESIVOS
 - PROXIMIDAD
- TUBO PROFUNDO
 17' x 17' x 17' (0,40 x 0,40 x 0,40)
 LUMINARIAS DE PARED (2,00 x 0,30)
 0,30 x 0,30 x 0,30 (0,30 x 0,30 x 0,30)



DISEÑO DE LUMINARIA / MURO

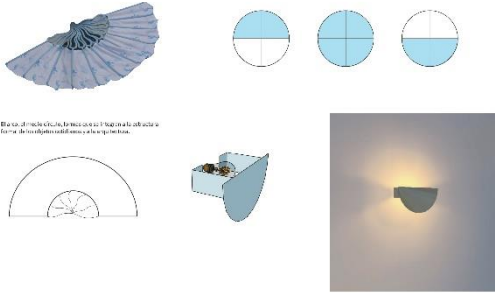

VISUALIZACIÓN

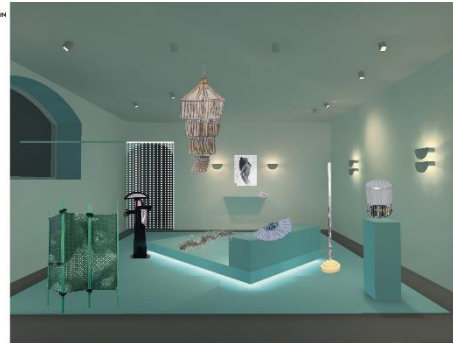

LISTA DE OBRA

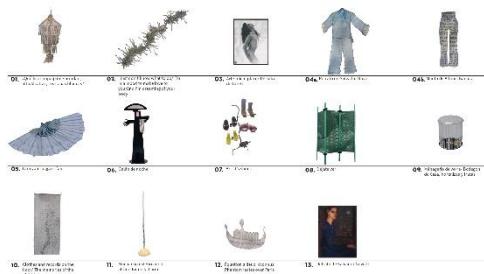

GUÍA MUSEOGRÁFICA

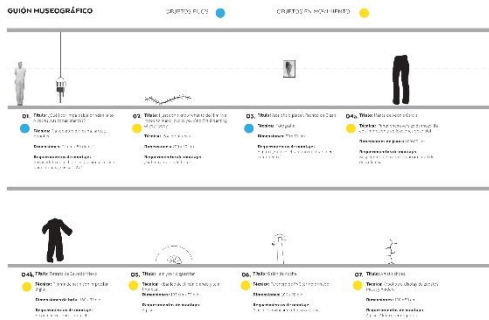

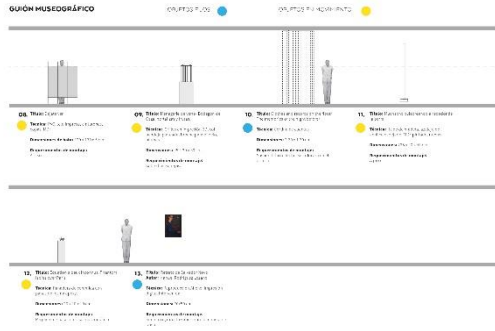

CONCEPTO MUSEOGRÁFICO

Desde la gran ciudad a través de la historia, desde la antigüedad, se muestran las mejores obras de arte.

El espacio interior es un espacio de transformación. Cambia la percepción, crea una nueva identidad.

A través de la transformación del espacio doméstico, se genera un espacio de transformación. Cambia la percepción, crea una nueva identidad.

OBJETOS

Los objetos museográficos se integran en el espacio de la exposición y se convierten en un elemento de transformación.

Una silla, una lámpara, una alfombra, una planta, una silla, una silla.

Todos ellos se convierten en elementos de transformación.

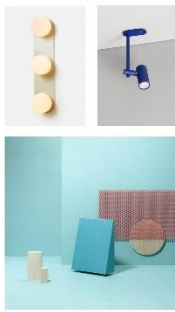

CRROMÉTICA



CRROMÉTICA

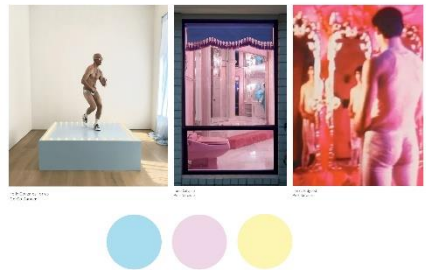

PLANTA DE DISTRIBUCIÓN

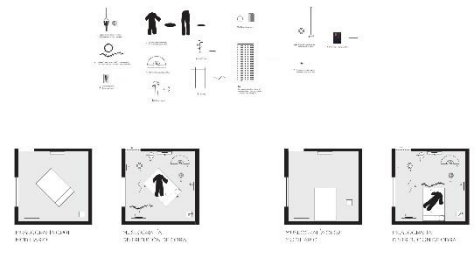

ACABADOS

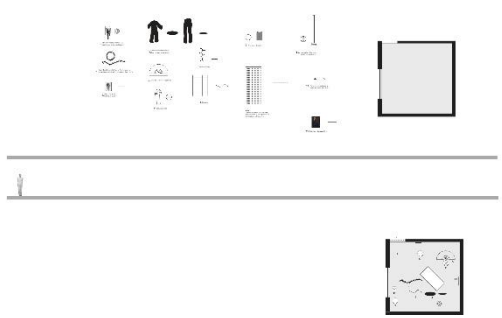
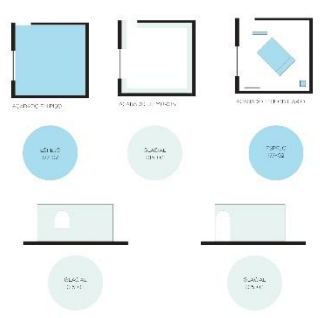

Item	Location	Material	Color	Quantity	Notes
1
2
3
4
5
6
7
8
9
10
11
12
13
14
15
16
17
18
19
20
21
22
23
24
25
26
27
28
29
30
31
32
33
34
35
36
37
38
39
40
41
42
43
44
45
46
47
48
49
50
51
52
53
54
55
56
57
58
59
60
61
62
63
64
65
66
67
68
69
70
71
72
73
74
75
76
77
78
79
80
81
82
83
84
85
86
87
88
89
90
91
92
93
94
95
96
97
98
99
100

Item	Location	Material	Color	Quantity	Notes
1
2
3
4
5
6
7
8
9
10
11
12
13
14
15
16
17
18
19
20
21
22
23
24
25
26
27
28
29
30
31
32
33
34
35
36
37
38
39
40
41
42
43
44
45
46
47
48
49
50
51
52
53
54
55
56
57
58
59
60
61
62
63
64
65
66
67
68
69
70
71
72
73
74
75
76
77
78
79
80
81
82
83
84
85
86
87
88
89
90
91
92
93
94
95
96
97
98
99
100

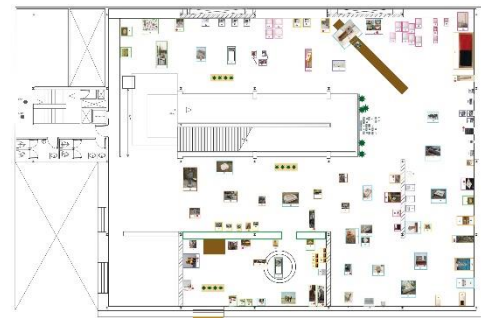
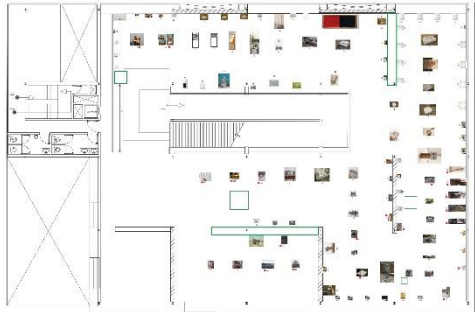

NÚCLEOS



