

**Arq. Francisco Haroldo Alfaro
Salazar
Director de la División
Ciencias y Artes para el Diseño UAM
Xochimilco**

INFORME FINAL DE SERVICIO SOCIAL

CASA ESTUDIO LUIS BARRAGAN

**PERIODO: 20 DE FEBRERO
DE 2023 AL 10 DE AGOSTO
DE 2023**

**PROYECTO: PROMOCIÓN,
DIFUSIÓN Y RESTAURACIÓN
DE LA OBRA DE LUIS
BARRAGÁN**

**CLAVE: XCAD000017
RESPONSABLE DEL**

**PROYECTO: ARQ. ADRIANA
GARRIDO NERI.**

**Maria Fernanda Hernández Alonso
Matrícula: 2193074085**

Licenciatura: Diseño Industrial

División de Ciencias y Artes para el Diseño

Tel: 5483 7126 Cel.: 5565014303

Correo electrónico: fergerty4@gmail.com



Mi servicio social se llevó a cabo en la casa estudio del arquitecto Luis barragan, al iniciar el servicio se me indicó que la principal actividad que desarrollaría sería la de dar visitas guiadas en inglés y español de todo el complejo, se me dio una guía de los espacios, esta guía tenía la información apenas básica para dar recorridos, después se me proporcionó un libro que contenía datos más privados, debido a que era una entrevista, el libro se llama “CONVERSACIONES CON BARRAGAN”, terminando de leer estos dos elementos prácticamente estaba lista para dar las visitas guiadas, una semana después sucedió mi primer tour, fue en inglés, los nervios y la emoción apenas si me dejaban caminar, a continuación relataré la forma en la que daba mi tour, visitaremos espacio por espacio en estas páginas, la visita comenzaba fuera de la casa, ya que todos los visitantes estaban fuera, lo primero que debía hacer es presentarme; “Mi nombre es Mafer, un gusto conocerlos, voy a ser su guía el día de hoy, si tienen alguna duda con gusto yo la respondo, ahora, lo primero que me gustaría saber es ¿De donde nos visitan?, ¿Qué los trae a casa Barragán? Y ¿Qué es lo que saben de Barragán?; Antes de entrar a la casa, témalos que hablar un poquito sobre quién es Barragan, el nació en 1902 en Guadalajara, Jalisco, creció en una hacienda, en 1919 comenzó a estudiar Ingeniería civil y mientras cursaba la carrera, se enamoró completamente de la arquitecta así que decidió seguir con ella, en 1923 viaja a Europa y aprende mucho de la arquitectura, después de un segundo viaje a Europa, barragan regresa a Mexico e intenta mezclar todo lo que aprendió en Europa con la arquitectura tradicional mexicana, es por eso que el estilo de barragan cambia tanto a lo largo de los años, en 1947 comienza a construir esta casa, dentro de la misma vamos a poder apreciar mucha nostalgia, distintos usos de colores, la luz natural y distintas alturas, barragan también fue uno de los primeros arquitectos en implementar la arquitectura emocional, el buscaba crear una emoción en cada habitación a la que entraba, con ese propósito va a poner ciertos elementos que le ayuden a lograrlo, espero que todos lo puedan sentir; ya que había dado la introducción podíamos entrar a la casa.

Bienvenidos a la casa, estás es la entrada principal de la casa, es llamado zaguán y Barragan toma de inspiración la arquitectura Mediterránea para hacer este espacio, está parte serviría como un filtro sensorial, es por eso que la gente dice que cuando Barragan recibiera a sus visitas, el los dejaría sentados aquí como por 5 min para que pudieran refrescarse y olvidarse de la ruidosa ciudad, cuando estaban listos, pasarían a la casa; cuando las visitas llegaban de noche no habría luz natural, así que me gustaría que adivinaran donde puso la luz artificial (ustedes también lectores), claro, la puso en la parte de arriba, barragan solía poner las luces de medios a techo, esto porque a el le gustaba crear ambientes románticos, además que le gustaba el juego de luces y sombras que se hacían lo cual jugaba con nuestra percepción del espacio, haciendo sentir más largo el camino hacia la puerta, si no hay alguna duda y ya nos olvidamos de la ruidosa ciudad, podremos pasar al siguiente espacio.

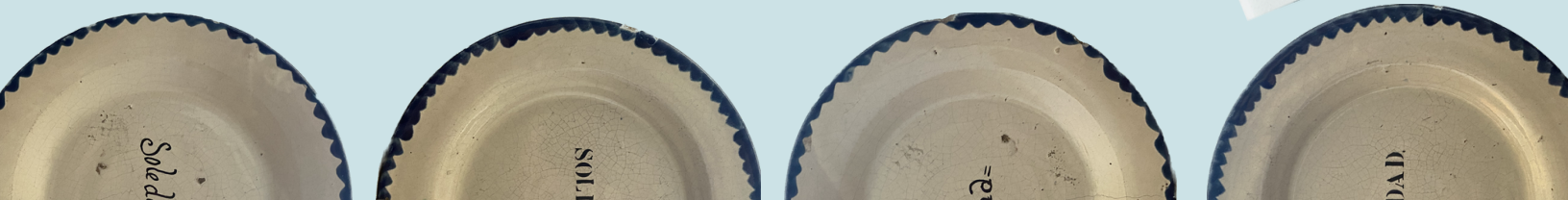

Bienvenidos al vestíbulo, y ¿qué es lo primero que podemos apreciar cuando entramos?, lo primero que podemos notar es el color rosa en este espacio, algo curioso de este espacio es que barragan vivió los primeros dos años de esta casa en cuartos completamente blancos, esto es porque barragan tenía una forma muy peculiar de elegir el color, el entraría distintas horas del día para ver cómo la luz que entraba por la ventana transformaba el espacio, cada vez que entraba, el visualizaría un color en su cabeza, cuando tenía el color visualizado, buscaría en libros y pinturas de arte para encontrar el color exacto que el visualizó, de ahí lo pondría en un pedazo de cartón y lo dejaría colgando por varios días en la pared, si le gustaba, pintaría toda la habitación, es por eso que la gente dice que está habitación primero fue naranja, después amarilla y al último rosa; otra cosa que podemos ver es el cuadro de Matías guerits, Barragan la puso ahí por dos razones, el solía decir que la pintura era más como un elemento arquitectónico, así que cuando la luz le pegaba al cuadro, este la reflejaba e iluminaba el espacio, otra cosa, es que el era alguien sumamente religioso, así que solía decir que el dorado era una representación de Dios, cuando la luz le pegaba a dios, dios bendecía el espacio con su luz, pregunta rápida, ¿Saben que tan alto era barragan ? (¿ustedes lo saben lectores?), Pues si nadie lo sabe, yo lo digo, barragan media 192cm, esto es algo que no nos imaginariamos, debido a que Barragán en esta casa coloco las puertas de alturas más cortas que el, esto es porque dos razones, la primera es que el tendría que agachar la cabeza cada vez que entrará haciendo una reverencia para alabar al nuevo espacio visitado, la segunda es porque, cuando ya estuvieras completamente dentro del espacio, tendrías que regresar tu cabeza y eso te permitiría descubrir el espacio desde el suelo, hasta el techo. Otra cosa que se puede notar es el hecho de que Barragán decide poner

puertas de distintos tamaños, esto lo hace porque el quería reflejar que tan privado era el espacio al que ibas a entrar.

Ya que conocimos esta parte, continuaremos a la siguiente, la sala de estar, lo primero que podemos notar es el hecho de que barragan nos pone una pared blanca justo enfrente de la puerta, para no darnos la vista general del espacio inmediatamente, nos redirige con la misma para despues descubrir la habitacion, una de las cosas que si nos pone de inmediato es una esfera de cristal soplado, que ayuda a darnos una pequeña pista de lo que descubriremos dentro, pero no completamente, cuando ya entramos a la habitacion, podemos descubrir un maravilloso ventanal, este ve al jardin y esto es porque barragan solia decir que una buena arquitectura tendria que invitar a la naturaleza dentro, la cancelleria de la misma asemeja a a una cruz, esto es porque el queria bendecir el interior y el exterior del espacio, otra cosa que podemos notar es que barragan pone vigas de madera, estos elementos los pone por pura nostalgia, ya que no tienen relevancia arquitectonica, el las coloca porque quiere recordar a la hacienda donde crecio; podemos tambien apreciar todos los muebles que se diseñaron junto con Clara Porset, tales como las lamparas,el biombo y la mas relevante, la silla Miguelito, esta silla nace de la necesidad que tenia Barragan de un asiento comodo y que se adaptar a su gran altura.

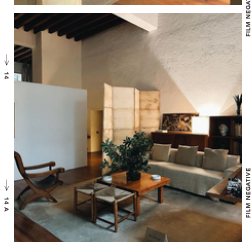
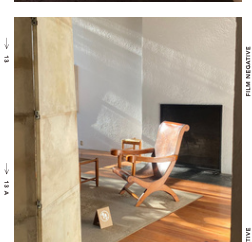
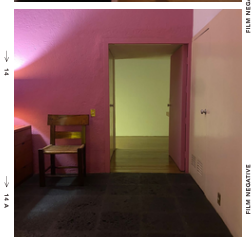
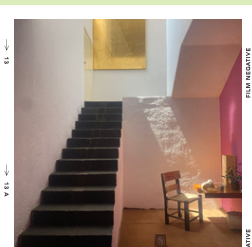

Otro elemento unico que podemos encontrar en esta habitacion es el fasistol, este objeto normalmente es utilizado en las iglesias para facilitar la lectura de los sacerdotes y monjas, Barragan lo compro de una iglesia y el comenzo a colocar fotos de cosas qwue le parecian hermosas o que lo inspiraran, es por eso que podemos apreciar fotos de el artista plastico Chucho Reye, Pablo Picasso, entre otros, tambien podemos encontrar un cuadro de Joseph Albers, barragan solia decir que este espacio no seria el mismo sin esa pintura, porque por los tonos naranjas y amarillos, traia calides al espacio y hacia sentir mas comodo el pasar el tiempo aqui con amigos.

Ya que todo esta explicado y si nos parece, podremos pasar a explicar el siguiente espacio.

Este espacio fungia de oficina privada, en este

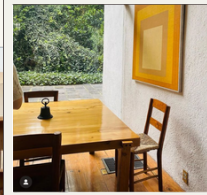
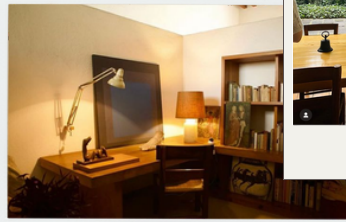

espacio Barragan no pasaria mucho tiempo, en este espacio el vendria a tomar inspiracion para sus siguientes proyectos, aqui podemos tener una vista media de su coleccion de libros, barragan era alguien sumamente curiosa, el no solo leeria sobre arquitectura sino tambien de arte, poesia y otras culturas, tambien en distintos idiomas, las personas han visto, ingles, español, frances, aleman italiano y japones, algo gracioso es que el solo hablaba español y frances, lo cual nos hace suponer que en los demas libros el solo veria las fotos; por otro lado podemos observar que en este espacio tine otra pintura de Joseph Al bers que a diferencia de la que tiene en la sala, esta es mas de tonos frios, que ayudan a facilitar la concentracion, es por eso que Barragan lo coloca; algo muy importante a recalcar es que Barragan es el primer Mexicano en ganar un premio Pritzker y fue el segundo en la historia de los premios, es por eso que le dan una escultura especial, esta hecha de cobre y fue realizada por Henry Monroe, Lectores ¿Se imaginan que forma tiene?.



De aqui podemos ir la siguiete parte, la biblioteca, en este espacio Barrgan pasaria mas tiempo, ya que tenia asientos mas comodoss, cuando a Barragan le gustaba un libro, compraria varias copias para darle a sus amigos, asi que aqui nos podemos imaginar que barragan tendria un club de lectura; otra cosa que podemos notar es la ventana, Barragan la extrulle porque el queria crear la ilucion de que las paredes eran mucho mas anchas de lo que en verdad eran, esto es porque el queria sentir queestaba protegido, el estaba

en un fuerte y nada pasaria por estos muros, otra cosa que podemos notar es la pintura amarilla, llamada "los tres amigos" y justo se llama asi porque se dice que esta hecha por Mathias, Chucho y Barragan, el la mantenia aqui porque el solia decir que esta pintura era mas como una oda a el color, con esto podemos aprciar que Barragan intenta hacerle un altar al color que tanto amaba.

Si estamos de acuerdo, podemos pasar a la planta de arriba, tenemos que regresar por los espacios hasta a llegar a el vestibulo, de ahi vamos a subir las escaleras.

Este siguiente espacio es llamado el cuarto blanco, este cuarto era utilizado para recibir a visitas, aunque Barragan tenia muchos conocidos, a pocos consideraba amigos, estos eran los unicos que tenian acceso a quedarse en esta habitacion, junto con los familiares de Barragan, cuando nadie se quedaba en este espacio, Barragan usaria este espacio para poder escuchar musica, aqui podemos notar que tiene otra pintura hecha por Mathias Goeritz, justo al lado de esta encontramos una pintura hecha por Chucho Reyes, esta pintura es especial porque las pinturas de Chucho no solian ser asi, sus pinturas normalmente eran mucho mas coloridas y hechas en papel para envolver regalos, pero solo por Barragan, Chucho hizo ese estilo; podemos ver que Barragan intenta traer la naturaleza dentro de nuevo, al poner una alfombra rugosa, casi imitando la textura del pasto, podemos apreciar que Barragan pone una esfera de vidrio, para iluminar la habitacion, otra cosas que podemos ver es la una de las ventanas, esta ventana da al jardin de la casa vecina, como no queria interrumpir la privacidad, decide poner la ventana tan alta, ademas de que la forma en la que esta hecha, permite regular la entrada de luz, para ayudar a transformar el espacio.



Si gustan podemos pasar al siguiente espacio, pasaremos al cuarto de Barragan, lo primero que se puede notar es el hecho de que Barragan pone dos puertas en la entrada de su cuartos, estas siendo tapadas por el closet que pone enfrente, closet que diseño el mismo, podemos notar que esta diseñado por el, porque pone agarraderas de forma cubica, cuando ya entramos de lleno al cuarto lo primero que podemos notar es una cama individual, que parece ser muy chica para alguien tan alto como Barragan, esto no siempre fue asi, Barragn solia tener una cama mas ancha y larga, lo que pasa es que, cuando tenia al rededor de 70 años, Barragan se enferma de Parkinson, asi que decide contratar enfermeras para que se encargen de el, para darles mas espacio de trabajra, Barragan decide remplazar su cama por una mas pequeña.



Otra cosa que podemos apreciar es el baño, Barragan toma inspiracion de los saunas japoneces para hacer el mobiliario; otra cosa que podemos apreciar es la ventana, lo curioso de esta habitacion es que al incio, la ventana estaba desde el suelo hasta el techo, el decide subir un poco los muros, el no deja explicado el porque, digo, el nunca penso que su casa se convertiria en un museo asi que no se preocupo en explicar este tipo de cosas, a mi me gusta pensar que los subio porque el solia decir que las ventanas eran pinturas vivientes, asi que el queria su propia pintura enmarcada, pero supongo que era para mas privacidad; un detalle curioso escondido en esta habitacion, es el hecho de que Barragan relaizo un biombo mini para poder ahi colocar varias fotos de su crush Iman.

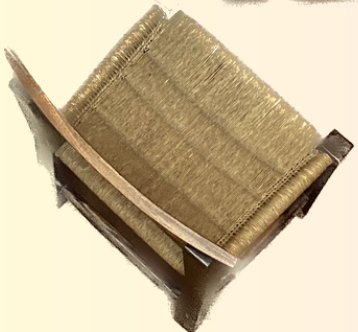

Este lo coloca justo al lado de un cuadro, lo cual nos muestra la forma tan curiosa como pensaba Barragan.

El siguiente espacio que visitamos, es denominado “Cuarto del cristo”, lectores ¿Para que creen que este cuarto?, este cuarto fungia de cambiador, Barragan vendria aqui para poder cambiarse e iniciar su dia, en esta habitacion resalta la nostalgia ya que barragan coloca su equipo de equitacion solo para recordar los tiempos en la hacienda cuando lo podia hacer, tambien coloca un banquito que toma de la hacienda, este banquito originalmente era usado para ordeñar vacas, pero el lo usaria aqui para poder recargarse y ponerse los zapatos de forma mas comoda, se cree que Barragan coloca el banco justo enfrente de la figura de cristo, por que el queria que cada vez que tuviera que agacharse para ponerse los zapatos, seria una forma de venerar a dios y recibir su bendicion para iniciar el dia. Por ultimo, Barragan solia decir que el amarillo era el color de la luz, asi que el colocaria este color en todos los espacios de trancicion, es por eso que podemos notar que en esta parte hay amarillo, y si gustan pueden ir a averiguar que es lo que esta haciendo el color, ustedes no pueden lectores, pero no se preocupen, pondre una foto.

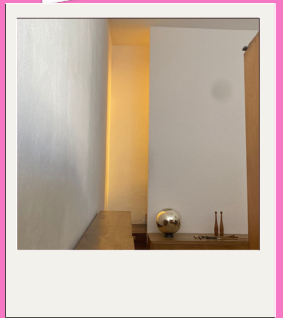

Subiendo las escaleras, entramos a la Terraza, a la cual nos gusta llamar “Barragan’s Heaven” y me gustaria que adivinaran para que era utilizado este espacio, bueno, aunque este lugar parece perfecto para realizar fiestas, Baragan tomaria este espacio



para meditar, aqui vendria a disfrutar su comunion con el cielo, esta casa sufrio de muchos cambios, Barragan experimento mucho aqui, puso cosas, quito cosas y uno de los mejores ejemplos de eso es esta terraza, al inicio estos muros eran muchos pequeños y se podia ver toda la ciudad, lo que paso fue que la ciudad comenzo a crecer y a Barragan eso no le gusto para nada, asi que decidio crecer sus muros, el solia decir que no importaba que tan grande se pusiera la ciudad, el no lo veria porque estaba en sus grandes muros, otra cosa que solia decir es que estos muros eran una forma de de enmarcar el cielo. El siguiente espacio que se visitara es el comedor para esto tenemos que volver a ir a el vestibulo, bienvenidos al comedor, lo gracioso de este espacio



es que Barragan no comeria aqui si se encontraba solo, cuando el estaba solo comeria en desayunador, el toma inspiracion de la hacienda donde crecio para crear este espacio, que es un espacio mucho mas privado, al fondo del desayunador se encuentra unos platos con la palabra soledad escrita en ellos, esto es porque Barragan solia decir que su trabajo era mucho respecto a la soledad y si alguien no podia aguantar estar solo, no podria estar en alguna de sus obras, ademas de que Barragan solia decir que solo en la soledad alguien podria conocerse verdaderamente.



Otra cosa que podemos ver en el comedor es la pintura que Chucho Reyes hizo especialmente para él, Barragán y Chucho muy cercanos y lo podemos notar por el hecho de que la pintura tiene todos los colores que se pueden encontrar dentro de la casa desde el rosa que vemos en muchas partes de la casa el amarillo hasta el azul que podemos encontrar en el cielo de la terraza o el verde que se puede encontrar en el jardín, hablando de esto Barragán tomó inspiración de la arquitectura japonesa para tomar parte de la vista del exterior como decoración en el interior; otra cosa que podemos notar es como otra vez el uso de luces divide el espacio y en este caso hace sentir que la mesa es el espacio principal y busca hacerlo sentir más cómodo para poder platicar con sus invitados, si estamos de acuerdo podemos pasar a el siguiente espacio que es el jardín.

Bienvenidos al magnífico jardín lo que más se resalta de él es el hecho de que Barragán lo diseñó sólo ya que en cierto momento estuvo más inclinado hacia el paisajismo que a la arquitectura, podemos notar como le gusta otra vez jugar con nuestra percepción del espacio porque pone plantas grandes al inicio plantas de hojas más chicas al final para que así no podemos adivinar qué tan profundo es el espacio además de que pone paredes de naturaleza para darle privacidad a el jardín, algo que Barragán solía decir es que un jardín tendría que contener nada menos que el universo entero dentro de él, pone puras plantas verdes en este espacio esto es por qué él solía decir que el verde era para la naturaleza, otra cosa curiosa del espacio es que todas las plantas que se encuentran en el jardín, son endémicas de México.

Del jardín podemos pasar a el otro espacio que es llamado el patio de las ollas. Bienvenidos a este espacio algo curioso es que ya no estamos en la casa como tal, ahora estamos en el estudio arquitectónico de Barragán y bueno lo primero que tenemos que saber es que normalmente la puerta a este espacio suele estar cerrada, algo a resaltar es que Barragán sabía que para realizar

un buen trabajo se debe tener una mente tranquila, es por eso que decide poner un cuerpo de agua con caída para ayudar a relajar a sus trabajadores, para eso se ayuda con el sonido constante de la caída de agua, además de que el cuerpo de agua es incorporado en forma de espejo, para poder reflejar la vegetación del espacio, como notamos, en toda la casa hay demasiados elementos de nostalgia y este espacio no se salva, aquí Barragán coloca algunas ollas que originalmente se utilizan para poder hacer tequila en Guadalajara, Jalisco, él solo los pondría aquí para poder recordar el estado donde creció, lo que decide hacer es colocar muros altos para crear la sensación de que se encuentra seguro y protegido en este espacio, pero está abierto y se puede escuchar el exterior para crear la sensación de libertad.

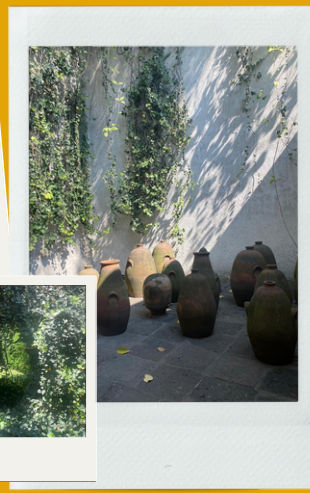
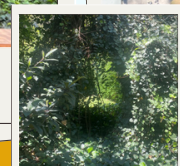
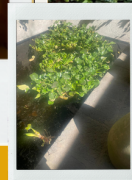
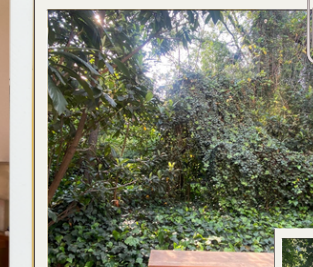
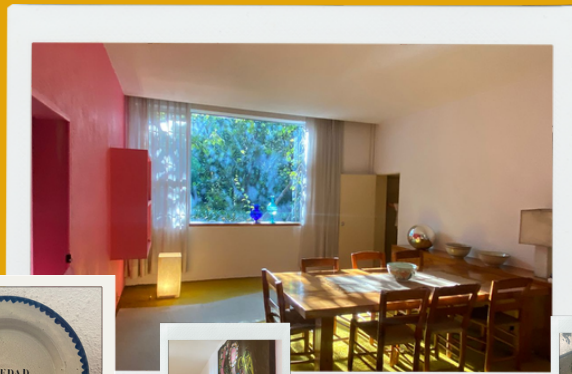

El siguiente espacio que vamos a visitar es el estudio, y es curioso porque en esta habitación podemos notar como Barragán implementa las luces y el espacio en un lugar de trabajo, lo primero que podemos ver es que pone un tragaluz que si vemos de cerca tiene un sistema para abrir y cerrarse no sabemos como lo hacía porque a pesar de que Barragán es muy alto pues no alcanzaba los techos de este espacio, al fondo de la habitación podemos ver esta ventana que para mí muestra como Barragán solía pensar en todo, en México el sol se mete por el lado derecho entonces lo que va a hacer es poner dos paredes blancas detrás de una ventana del lado izquierdo para que las paredes pueden recibir los rayos del sol cuando se está metiendo y poder seguir iluminando el espacio de forma natural, al fondo podemos ver una línea del tiempo para que podamos tener un poquito de idea de lo que está pasando alrededor de la vida tenemos desde que nació en 1902 hasta que murió en 1988 a lo largo de toda su vida tenemos todas las obras que tuvo que son los textos que están en rosa y los textos que están alrededor son puro contexto para que vamos a ver un poquito de lo que estaba pasando artistas contemporáneos por ejemplo en 1936 llega Clara Porset a México, cuando Barragan Gano el premio Pritzker en 1980, por cierto si tienen oportunidad de leer el discurso que dio, es precioso.

este es el último espacio que se visita por lo tanto, después de explicar eso y dejarlos un momento que disfruten la habitación y de la línea del tiempo salimos por un pasillo que tiene puertas quedan también hacia la sala de estar en la casa la oficina privada de Barragán y un baño privado para el estudio, la oficina privada y el baño no se puede administración sí que pasamos directo al lobby de el estudio donde los guió hacia la oficina de la secretaria que a pesar de que tenemos mobiliario original ahora se utiliza para vender souvenirs o libros de arquitectura en general, ahí es donde termina el Tour damos nuestra despedida y lo dejamos ver la tienda de souvenirs.

Actividad se realizaba de dos a tres veces por día tenía una duración de una hora cada recorrido bastante para practicar el segundo idioma, tratar a las personas y en cuestión a mi carrera me servía porque tenía que saber los materiales y los procesos con los que se habían hecho ciertos muebles diseñados por Barragán y por Clara Porset ya que a la casa van muchos aficionados al diseño y arquitectura y son cosas que me preguntaban seguido.

Otra cosa que se me puso a realizar en mi estancia en la casa fue fotografiar, medir y realizar un informe del Estado de las lámparas de pergamino que se encuentran a lo largo de toda la casa en tomar medidas específicas de las lámparas informar del material y informar los procesos que se necesitarían usar para reparar estas lámparas.

Otra actividad que se me encargó realizar fue la reconstrucción de una banca encontraba en la terraza de Casa estudio , al momento de entregarme el proyecto los únicos recursos con los que se contaba para recrear esta banca eran fotos y un Render básico, lo que yo me encargaré hacer fue crearles un manual paso a paso con materiales especificados blanco hasta tipos de maderas aptas para el ambiente donde se iba a manejar, las medidas y proporciones se sacaron a partir de Fotos donde por medio de los azulejos se fueron calculando cuantos abarcaba y de ahí se sacaron medidas a continuación agregaré fotos de las imágenes que se me proporcionaron..

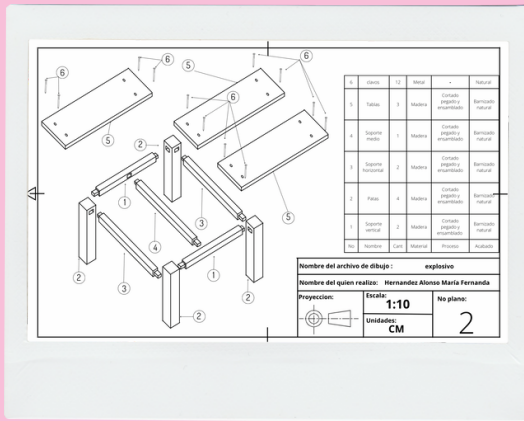

En conclusión Casa estudio Luis Barragán es un espacio lleno de aprendizaje, lo bonito de la casa es que no sólo se queda en una parte arquitectónica técnica Barragán nos puede enseñar muchísimo a bastantes disciplinas, yo aprendí muchísimo en este espacio y no sólo sobre estética composiciones colores aprendí también sobre el factor humano que es mucho con lo que tratamos en la casa aprendí saber cómo expresar mis ideas más claramente saber cómo poder construir un diálogo y pueda transmitir la emoción que es estar en la casa y todo lo que tiene detrás con gente difícil tanto como visitantes como en administración aprendí a regular mis emociones y ser empática.

Cómo muchas personas dicen la casa es mágica pero más allá de qué sea mágica por todas las cosas tan bonitas que tiene y estás fotografías impactantes que se pueden sacar de este espacio junto con como en la casa se transforman dependiendo de la estación del año la hora del día y el clima creo que lo mejor que me llegó es los aprendizajes personales porque al final de cuentas si bien aprendemos mucho en la carrera y son cosas técnicas que se necesitan saber lo primordial para mí y saber cómo tratar a la gente.

Aunque mi última etapa en Casa Barragán no fue la mejor me voy muy feliz y me voy muy satisfecha con lo que aprendí con lo que viví en esa casa y con las amistades que conseguí