



Casa abierta al tiempo

Dirigido al Arq. Francisco Haroldo Alfaro Salazar
Director de la División
Ciencias y Artes para el Diseño
UAM Xochimilco

INFORME FINAL DE SERVICIO SOCIAL

Prestador del servicio: Angélica Jhoselin Galicia Arrieta de la división Ciencias y Artes para el Diseño de la licenciatura de Arquitectura con matrícula 2142036488 con correo electrónico meds93@hotmail.com con número telefónico fijo 5510570339 y teléfono celular 5576153182.

Lugar de prestación de mi servicio: Alcaldía Benito Juárez en el área de Dirección ejecutiva de planeación y participación para la infraestructura, movilidad y proyectos especiales. Con fecha del 06 octubre de 2021 al 06 de abril de 2022 en un horario de 14:00 a 18:00 horas.

Nombre y clave del proyecto: Construcción, Conservación y Mantenimiento de Edificios Públicos y de la Vivienda con clave XCAD000281.

Responsable del proyecto: Ing. José Alberto Islas Labastida

Asesor interno: Guillermo Nagano Rojas

INDICE

Introducción	: Pág. 3
Objetivo General	Pág.3
Objetivos particulares	Pág.3
Actividades realizadas	Pág. 4,5,6
Metas alcanzados	Pág. 7
Resultados y conclusiones	Pág. 7
Recomendaciones	Pág. 7
Anexos	Pág. 8,9

Introducción

Dentro del periodo del servicio social se trabajó en la alcaldía Benito Juárez en el programa el cual lleva por nombre; Construcción, Conservación y Mantenimiento de Edificios Públicos y de la Vivienda, llevándose acabo proyectos urbanos como arquitectónicos para recuperar espacios y mejorar la calidad de vida de los ciudadanos que habitan dentro de la alcaldía como las aledañas, ya que de esta forma se pusieron en practica los conocimientos adquiridos durante la carrera.

En la primera etapa de este proceso se restauraron espacios públicos como: parques, calles, y escuelas, para recuperar y fomentar el apoyo a los ciudadanos y así puedan realizar sus actividades físicas, económicas, recreativas y sobre todo tener un lugar de vivienda digno. Por otra parte, también se realizaron estudios sociales para comprender de mejor manera las necesidades de la alcaldía todo esto recopilando información en plataformas o bien realizando encuestas a los ciudadanos y realizar proyectos que se adapten a sus necesidades de los ciudadanos.

Este tipo de actividades y proyectos busca que el alumno o egresado demuestre sus habilidades que tiene y que de igual manera siga aprendiendo de problemas reales que surgen en la vida cotidiana para así poder resolver problemas futuros tanto de diseño como urbanos.

Objetivo

Contribuir socialmente en la alcaldía y desarrollar proyectos para poner en práctica los conocimientos adquiridos y así crear experiencia para el ámbito profesional. Desarrollando proyectos arquitectónicos como urbanos en equipo para responder de la mejor manera a las necesidades y mejorar la calidad de vida de los ciudadanos. Incentivando proyectos de mejoramiento como programas sociales.

Objetivos particulares

Realizar actividades en el área de dirección de obras junto con los que conforman ese equipo para lograr llevar a cabo en tiempo y forma los proyectos solicitados. Creando desde levantamientos, proyectos arquitectónicos, presupuestos, cuantificaciones de materiales, programas sociales y de sustentabilidad para el medio ambiente.

Actividades realizadas.

Levantamiento y creación de planos.

Dentro de las primeras actividades se realizaron levantamientos de las calles de la alcaldía para el mejoramiento del pavimento y banquetas. Se realizó el levantamiento entre cinco personas de diferentes ramas desde arquitectos como ingenieros algunos participamos haciendo levantamientos fotográficos, medidas y otras dos personas se encargaron de verificar medidas de calles primarias, secundarias, de acceso controlado y vialidades locales en Google Earth para trabajar en el programa de AutoCAD e Illustrator. Este mejoramiento es de gran importancia ya que el asfalto o concreto se va deteriorando con el paso del tiempo y puede ocasionar accidentes tanto para ciclistas como automovilistas.

Revisión de conceptos y costos.

En el segundo periodo se trabajó dentro de las instalaciones de la alcaldía para realizar la revisión de diferentes carpetas donde se verifico los números generadores de diferentes obras desde áreas, volúmenes y cantidades que se han realizado en la alcaldía para el correcto manejo de datos de las obras y así contar con las estimaciones y verificar el pago adecuado por los trabajos ejecutados en tiempo y forma. Realizar números generadores es importante ya que de ahí obtendremos un presupuesto de toda la obra y se tendrá un control desde principio. Se llevo a cabo esta actividad durante un mes donde se realizaron las cuantificaciones en Excel una hoja de cálculo que ayudo a realizar esta actividad mejorar el uso de esta herramienta.

Levantamiento de parques.

Otra de las actividades fue realizar el levantamiento de las explanadas de los parques: Alfonso Esparza Oteo, Parque de los venados, Parque hundido y Parque José refugio todos estos ubicados dentro de la alcaldía. El proyecto consistió en el mejoramiento del área de convivencia (explanada) ya que es el lugar más grande de convivencia dentro del parque. El proyecto se llevó a cabo en equipos de cuatro personas donde algunos tomaron medidas, niveles y ángulos de los parques, todo esto se dibujó en AutoCAD.

Levantamiento del deportivo Vicente Saldivar

Se realizo el levantamiento del deportivo Vicente Saldívar que está ubicado en Fernando Montes de Oca 287, San Simón, Benito Juárez, CDMX. Donde se llevo acabo el levantamiento entre cinco personas de diferentes carreras para así juntar ideas y tener un mejor resultado. Por lo que se asistió al sitio y se realizaron medidas, toma de fotografías, para así repartir el trabajo entre las personas asignadas a realizar el proyecto para la mejora y creación de nuevas áreas.

Por lo que se definió los alcances y el presupuesto para facilitar el desarrollo del proyecto, dentro de los alcances es mejorar acabados en su mayoría y proponer nuevos materiales que se adecuen a las áreas como: canchas de basquetbol, gimnasio, box, spinning.

Se hizo un análisis de la demanda que tiene el deportivo y es por eso que se busca mejorar las instalaciones para satisfacer las necesidades de los ciudadanos de la alcaldía. Por lo que se realizaron las propuestas en AutoCAD y un render en REVIT.

Festival de la gastronomía

Otro de los proyectos que se realizo fue la propuesta de un festival gastronómico el cual el objetivo era reactivar y fortalecer la economía local a través de un espacio que vincule el arte culinario con actividades culturales, apoyando a establecimientos y personas que se encuentren dentro de la alcaldía BJ, donde otro de los objetivos era fomentar la convivencia de los habitantes mediante una experiencia innovadora y sostenible que deleite los sentidos de toda la población, junto con actividades recreativas.

Este proyecto se derivó debido a la pandemia COVID- 19 y al plan de emergencia sanitaria decretada en la Ciudad de México el 23 de marzo de 2020, la actividad económica y social se vio seriamente afectada en la restricción de movilidad con la finalidad de reducir los contagios. Esta emergencia sanitaria ha traído graves pérdidas, dado que hasta el mes de febrero del año 2022 estamos en una reapertura gradual con el objetivo de regresar a una nueva normalidad.

Como consecuencia de este fenómeno surgió la necesidad de expandir el radio de influencia de los establecimientos que se encuentren dentro de la alcaldía ofreciendo alternativas reales en temas de fomento económico y de consolidación, así mismo se busca regenerar la armonía social que se perdió debido al confinamiento respetando las medidas de seguridad y aprovechando el espacio público.

Con este proyecto damos a conocer a los habitantes de la Alcaldía algunas de las opciones gastronómicas que esta nos ofrece, así mismo se pretende exponer los talentos artísticos y

culturales que ofrecen los habitantes de la demarcación buscando difundir, crear y fomentar la cultura en la ciudadanía, haciéndola más atractiva para el público con la propuesta de un festival, el cual se realizará en la vía pública para una experiencia efímera, donde el actor principal será el sentido del gusto; se ofrecerá un espacio amplio con diferentes actividades y servicios que sean atractivos, con la oportunidad que el público en general realice actividades que fomenten la interacción, convivencia y el intercambio cultural alentando la economía local y la colaboración entre ciudadanos.

Propuesta: El Festival Benito Juárez se llevará a cabo sobre el arroyo vehicular de la calle Diagonal San Antonio entre la Av. José María Vertiz y la calle Zempoala, en la colonia Narvarte Oriente, contando con un área de 2.960 m² donde se instalarán Food Trucks para la venta y degustación de alimentos.

La colonia Narvarte cuenta con una población aproximada de 30.000 personas con un promedio de 37 años de edad, por lo cual se estima que el festival tenga un aforo de 2.000 personas en el transcurso del horario propuesto.

En el festival se propuso con diferentes zonas con el propósito de mejorar la experiencia de los visitantes, estas se clasificaron de la siguiente forma:

Zona uno: Oferta Gastronómica y Consumo de alimentos, como principal atracción en el Festival Gastronómico se propuso el servicio de 20 Food Trucks locales los cuales son conocidos por ser innovadores al trabajar en un espacio reducido, estos comercializaron productos, desde comida típica hasta comida rápida para obtener como beneficio mayor publicidad e interacción con la población.

Zona dos: Área recreativa infantil

Un área de niños que se delimito con vallas ya que es importante que el infante esté en el exterior conviviendo con la naturaleza y a la vez protegido, por este motivo se impartieron diversas actividades que permitan desarrollarse de tal modo que fomenten el uso de la imaginación e incluso el de la creatividad para expresarse por medio de diferentes artes como la música, el teatro, la pintura, entre otras.

Se impartieron talleres atractivos para los infantes donde se les explique la importancia de la naturaleza y el medio ambiente acompañado de actividades como reciclaje de basura, cuidado de plantas, entre otras. Esto con el fin de crear una cultura más ecológica.

Zona tres: Se propone una zona comercial en el acceso del festival donde se pretende incentivar y fomentar el comercio local.

Metas alcanzadas

En el periodo del servicio social fue de gran aprendizaje ya que se desarrollaron diversas actividades para mi experiencia profesional desde aprender a tener contacto con gente de diversas áreas y jerarquías como el desarrollo de proyectos reales que surgen en la sociedad. Se llevo acabo tareas que realice en la universidad, pero esta vez de manera laboral.

Se logro tener más cercanía con los proyectos que surgieron por COVID 19 y buscar propuestas que ayuden a la sociedad, buscar nuevas formas de vivir, conocer cuales son las nuevas necesidades que surgen por la pandemia y que serán útiles para las nuevas generaciones.

Resultados y conclusiones

Concluyo con una experiencia de medio año que fue muy aprovechada ya que en la alcaldía existen diferentes proyectos donde puedes participar y aprender de diferentes ámbitos, me ayudo en diferentes aspectos tanto personales como profesionales. Es importante reconocer que es un buen proyecto el que nos ofrece la alcaldía “Construcción, Conservación y Mantenimiento de Edificios Públicos y de la Vivienda” ya que para los estudiantes de arquitectura ayuda a desarrollar los temas vistos en la universidad. Y sobre todo fortaleces el trabajo en equipo que te enseñan.

Recomendaciones

Considerando lo vivido en esta etapa una de las recomendaciones seria participar en la mayor cantidad de proyectos que te asignen ya que siempre aprenderás algo nuevo y socializaras con gente nueva.

Otra de las recomendaciones es el trabajo en equipo ya que facilita los tiempos de entrega, surgen distintas ideas y se logra más rápido el objetivo. Es importante aprender a integrarte y adaptarte a los distintos proyectos que asigna la alcaldía.

A la institución le recomendaría que desde un principio tuvieran organizado quien realizara los proyectos como también definan quien realizara el proyecto para que se eviten tiempos muertos ya también tener un mayor control de las personas que presten su servicio ya que



Imagen 7. Segundo Nivel deportivo Vicente Saldívar



Imagen 8. Tercer Nivel deportivo Vicente Saldívar

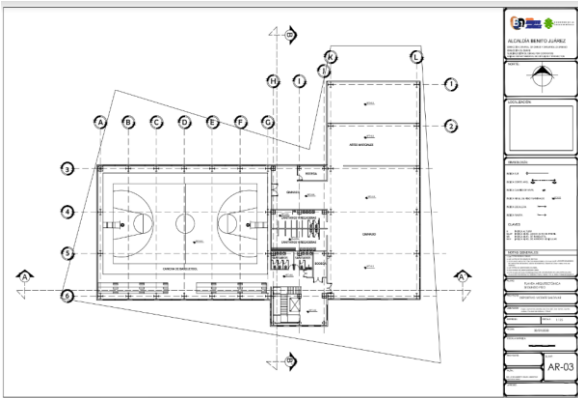

Imagen 9. Fachadas

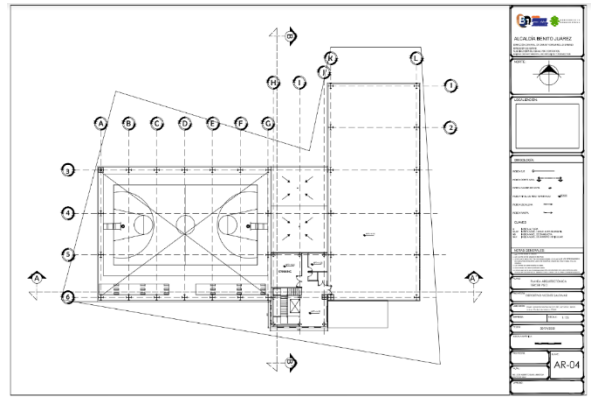

Imagen 10. Render

Festival de gastronomía

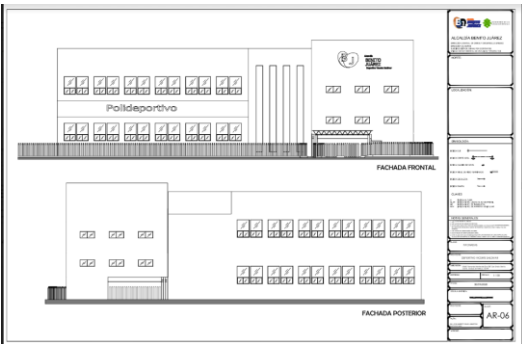

Imagen 11. Render Festival Gastronómico

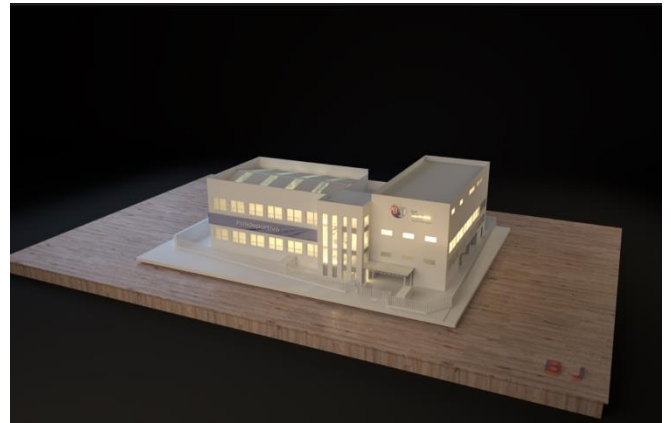

Imagen 12. Render Festival Gastronómico