

Asesor de tesis:

Dr. Javier Esteinou Madrid

Sinodales

Mtro. Rogelio Martínez Flores.

Dr. José Manuel Juárez Núñez.



UNIVERSIDAD AUTONOMA METROPOLITANA
Unidad Xochimilco

División de Ciencias Sociales y Humanidades
Maestría En Desarrollo y Planeación
De la Educación

La actitud docente que causa el Diplomado “Didáctica de los Medios de Comunicación para Educación Básica” en un grupo de profesores del Centro de Actualización del Magisterio en el D.F.

TESIS
QUE PARA OPTAR AL GRADO DE MAESTRA EN
DESARROLLO Y PLANEACIÓN DE LA EDUCACIÓN

Presenta:

Mónica Ibarra González.

Director de tesis:

Dr. Javier Esteinou Madrid.

México D.F.

Marzo de 2011.

Agradezco su ayuda y colaboración para la realización de esta investigación a:

Mtro. Enrique Morales Beristain

Prof. Pablo Vázquez

Ing. Alberto Rosales Lima

Dr. Eduwiges Torres Sánchez

Profra. Zafira Paula Meza Mongue

Y a todos mis compañeros y amigos del CAMDF

Cada obstáculo superado,
es un triunfo asegurado para la grandeza de tu vida.

Para mi amado hijo Emilio Francisco Ibarra González

El poder del docente es el discurso,
darle sentido su función,
y la práctica docente es la
oportunidad que tenemos de transformar el mundo.

Para mi madre Sra. Ma. Teresa González Razón

ÍNDICE

| | |
|---|----------|
| INTRODUCCIÓN | 8 |
| Capítulo 1 Entorno a: actitud, mensaje, mediación, herramienta social y proceso de comunicación | 16 |
| 1.1 Las Actitudes una Aproximación Conceptual | 19 |
| 1.2 Comunicación, Herramientas Sociales y Mediación | 23 |
| 1.3 Los Mensajes y el Proceso Docente | 25 |
| 1.4 Proceso de Comunicación, Signos y Símbolos | 28 |
| Capítulo 2 Diplomado Didáctica de los Medios de Comunicación para Educación Básica en un contexto de realidades comunicativas | 35 |
| 2.1 Generalidades del Diplomado Didáctica de los Medios de Comunicación para Educación Básica | 36 |
| 2.1.1 Orientación filosófica. Marco jurídico-normativo del Diplomado | 38 |
| 2.1.2 El marco teórico epistémico-psicopedagógico del Diplomado | 40 |
| 2.1.3 Características generales del Diplomado | 43 |
| 2.1.4 Propósitos generales | 44 |
| 2.1.5 Organización y estructura curricular del Diplomado | 46 |
| 2.1.6 Desarrollo de itinerarios | 46 |
| A) Itinerario de Audio | |
| B) Itinerario Visual | |
| C) Itinerario Medios Impresos | |
| D) Itinerario Audio Visual | |
| E) Itinerario de Múltiples Medios | |
| 2.1.7 Estrategias metodología del Diplomado Didáctica de los Medios de Comunicación para Educación Básica | 49 |
| 2.1.8 Algunos datos de la población inscrita en la generación 2004-2005 y 2006-2007 | 50 |

| | |
|---|-----|
| 2.1.9 Los siete objetivos del Diplomado | 51 |
| 2.2. Comunicación y Aprendizaje | 52 |
| 2.2.1 Las competencias audiovisuales necesarias para el docente actual | 57 |
| 2.2.2 El profesor-CAM y las tecnologías de la información y la comunicación (TICS) | 60 |
| | |
| CAPÍTULO 3 Las TICS en el ámbito educativo de nivel básico, necesidades de capacitación y actualización docente. | 67 |
| | |
| 3.1 El profesor-CAM su historia, sus competencias y las TICS. Contextualización de la función docente en el CAMDF. | 78 |
| 3.1.1 Función docente | 80 |
| 3.1.2 Misión | 81 |
| 3.1.3 Objetivos | 81 |
| 3.1.4 Los servicios que ofrecen | 81 |
| 3.1.5 Proyecto | 81 |
| | |
| 3.2 Las competencias audiovisuales y su relación con su práctica docente del profesor CAMDF | 83 |
| 3.2.1 Competencias Comunicativas | 92 |
| | |
| CAPÍTULO 4 La investigación de campo realizada en el Centro de Actualización del Magisterio del Distrito Federal | 96 |
| | |
| 4.1 La Metodología | 97 |
| 4.1.1 El instrumento y su estructura | 99 |
| 4.2 Ponderación de los objetivos | 103 |
| 4.3 Alcances y limitaciones | 107 |
| 4.4 Resultados | 107 |

| | |
|---|-----|
| CONCLUSIONES | 117 |
| BIBLIOGRAFÍA | 124 |
| Anexo 1 Instrumento aplicado a profesores CAMDF | 130 |
| Anexo 2 Instrumento no aplicado a profesores CAMDF | 138 |
| Anexo 3 Lista de profesores | 142 |
| Anexo 4 Cuadro de población de maestros activos en las generaciones 1990, 1991, 2008 y 2009 | 144 |
| Anexo 5 Ponderación de los objetivos | 145 |
| Anexo 6 Cuadro Global | 146 |
| Anexo 7 Red Edusat | 148 |

INTRODUCCIÓN

A modo de contextualizar el planteamiento del problema se dice que en las últimas décadas la escuela de educación básica ha sostenido una relación elemental con los medios de comunicación social. Este vínculo se ha movido más en la competitividad, que en la aceptación y el reconocimiento del uno con el otro. Los medios de comunicación social al igual que las tecnologías de la información y comunicación, desempeñan, ahora, un papel central en la vida de los alumnos. El alumno actual ha modificado la manera de construir el saber, el modo de aprender y de conocer, afirman algunos autores como Giovanni Sartori en su libro “El Homovideos” o Laura Frade en su libro “Desarrollo de Competencias en Educación Básica”. Los medios de comunicación social han conformado una cultura de masas que ha determinado el transcurrir de las sociedades en sus aspectos económico, político, cultural y social, generando la necesidad de obtener beneficios a través de ellos y propiciando tendencias monopólicas que reducen fuentes independientes de producción, marginando sectores minoritarios y de bajo nivel adquisitivo y educativo, define Marcuse en su libro “El Hombre Unidimensional”. Los medios audiovisuales han trabajado a favor del grupo o grupos hegemónicos de poder, modificando sus formas de expresión, sus sistemas de significación y los mecanismos a través de los cuales la clase oprimida, sobrevive en aparente conformidad, puesto que su conciencia se halla invadida y apta para la manipulación. Herbert Marcuse, afirma que la gente y la clase se subordinan a la determinación de las imágenes, los modos y formas habituales del sistema dominante, en su teoría denominada “sociedad de masas”, Marcuse plantea que la sociedad es unidimensional y que su creación se debe a la industria cultural. Los medios de comunicación son pues, un poderoso mecanismo de cambio social que se vincula al modelo hegemónico en el poder, Marcuse sostiene que el contenido mismo de la conciencia humana ha sido fetichizado por los medios de comunicación y las tecnologías audiovisuales; las necesidades mismas que el hombre inmerso en esta sociedad reconoce, son necesidades ficticias, producidas por la sociedad industrial moderna y orientadas a los fines del modelo político, social, económico y cultural del grupo o grupos hegemónicos en el poder. En este contexto, se distingue entre las necesidades reales, las que provienen de la naturaleza misma del hombre y las necesidades ficticias, aquellas que provienen de la

conciencia alienada, que son producidas por la sociedad industrial. La distinción entre ambos tipos de conciencia sólo puede ser juzgada por el mismo hombre, puesto que sus necesidades reales solo él las conoce; sin embargo, como la misma conciencia está alienada, el hombre ya no puede realizar la distinción (MARCUSE, 1993).

La relación hombre y conocimiento en la actualidad, es un problema de mediaciones, en una visión vygotskyana decimos que aprendemos del mundo en primera instancia, a través de los otros y más tarde por medio de los sistemas simbólicos y de representaciones que hemos desarrollado. La experiencia directa se torna escasa y se confía cada vez más en las evidencias recogidas por los medios audiovisuales y las nuevas tecnologías. Esto conlleva una radical transformación en la manera en que nos relacionamos con el conocimiento; de prácticas orales y escritas hemos pasado a la posibilidad de acceder instantáneamente a masas informativas descomunales y a disponer de acervos de imágenes y sonidos inimaginables hace sólo algunos años; por ejemplo con la aparición en 1951 de las primeras computadoras, donde el hombre tuvo por primera vez, acceso a almacenar, a ordenar y a conocer información de manera diferente a como lo había venido haciendo. El contexto audiovisual en que se desenvuelven y se desenvolverán los niños y jóvenes de nuestras escuelas de Educación Básica mexicanas ya es diferente y la función y práctica docente también es diferente, el profesor se desempeña como coordinador, orientador y guía de la información recibida tanto por los medios audiovisuales como por las nuevas tecnologías. Y su obligación será capacitarse, actualizarse en el uso y manejo de estos medios de comunicación y de las tecnologías de la información y de la comunicación así como de los mensajes que se reciben de ellos para incluirlas en su clase y educar con ellos y para ellos.

Con base en lo anterior expuesto surge la pregunta para este trabajo de investigación:

¿Cuál es la actitud que el profesor-CAM tiene ante los medios de comunicación audiovisual después de haber cursado el Diplomado “Didáctica de los Medios de Comunicación para Educación Básica”?

Para lo cual se han planteado el siguiente objetivo general:

Conocer la actitud que el profesor tiene frente a los medios de comunicación en el desarrollo de su práctica docente después de haber cursado el Diplomado Didáctica de los Medios de Comunicación para Educación Básica para reconocer su efectividad.

Objetivos particulares:

1. Identificar qué tipo de tendencia, tendiente a lo positivo o a lo negativo, adquiere el profesor frente a la aplicación de los medios audiovisuales en su clase.
2. Identificar la tendencia positiva o negativa que el profesor tiene con respecto a los materiales y contenidos que trabajó en el Diplomado.
3. Reconocer la tendencia positiva o negativa que el profesor tiene ante las situaciones de aprendizaje adquiridas por él en el Diplomado.

Es un estudio transeccional descriptivo que por medio de una escala de likert se indagará sobre la actitud de 20 profesores del Centro de Actualización del Magisterio en el D.F. (CAMDF) en su práctica docente que están frente a grupo, en un periodo de tiempo único. Por medio de la aplicación de un instrumento en escala de Likert, se obtendrán datos que traten de responder a la pregunta de investigación y comprueben o refuten la hipótesis planteada. Esta investigación, transeccional descriptiva, su propósito es describir la variable y analizar la incidencia o interrelación en un momento dado (Sampieri, 2010).

Es necesario aclarar que para este trabajo de investigación la actitud es entendida como la forma de motivación social que impulsa y orienta la acción hacia determinados objetivos y metas. La actitud es una predisposición aprendida para responder de un modo consiente y consistente hacia un objeto social. (FRADE, 2004, 127). Es la disposición que expresa los valores, creencias y sentimientos fundamentales sobre el aprendizaje, el medio ambiente y las personas, Frade (2004).

La justificación o importancia del presente trabajo radica en saber qué tipo de actitud tiene el profesor trabajador del CAMDF después de haber cursado el Diplomado “Didáctica de los Medios de Comunicación para Educación Básica” ante estos, y comprobar si esta propuesta de actualización que ofrece el Centro de Actualización del Magisterio del Distrito Federal para docentes trabajadores del CAMDF activos influye en la actitud positiva o negativamente del docente en el proceso de actualizar en el uso, comprensión, reflexión, análisis y evaluación de los medios de comunicación y su mensaje como herramienta didáctica que le permita elevar la calidad en el proceso de enseñanza-aprendizaje a través del análisis crítico y reflexivo de sus diferentes lenguajes audiovisuales, que es su objetivo general. Al identificar la influencia que causa el Diplomado en la actitud del profesor-CAMDF dentro de su práctica docente con los medios se puede empezar a entender la pertinencia de éste, entendiendo que los principios de un conocimiento pertinente son: “desarrollar una actitud natural de inteligencia humana para ubicar todas sus informaciones en un contexto y en su conjunto” (MORIN, 1989:16). Por lo tanto empezar a hablar de pertinencia es mirar actitudes, como la capacidad para orientar en el tipo utilización y aplicación del conocimiento audiovisual en su conjunto y no como elementos aislados, sino como un cuerpo de elementos que aportan a la realidad social a partir de una aplicación estratégica (acciones) de dicho conocimiento; define Edgar Morín en los “Siete Saberes Necesarios para la Educación del Futuro”.

La actitud se mira como un indicador de la conducta, pero se aclara que, no la conducta en sí, dice Sampieri, la actitud se debe de interpretar como síntomas y no como hechos, y es así como se observarán en éste trabajo de investigación, como síntomas. (SAMPIERI, 1989).

Identificar los síntomas del docente ante los medios de comunicación es un aspecto importante ya que entendiendo esto se puede empezar a reconocer la efectividad del Diplomado en la práctica docente dentro de un contexto que demanda la capacidad de profesores y alumnos para resolver problemáticas de comunicación mediática cotidianas y desarrollar competencias audiovisuales necesarias que lo hagan ser competente en su

función como actualizador y capacitador de maestros de preescolar, primaria y secundaria del Distrito Federal. Este trabajo pretende aportar perspectivas reales que el Diplomado Didáctica de los Medios de Comunicación ofrece a los maestros-CAM frente a una realidad social comunicativa.

El profesor del CAMDF es el actualizador a nivel Distrito Federal de los profesores de Educación Básica, es él el responsable de aportar nuevas estrategias de enseñanza-aprendizaje audiovisual, de las cuales los profesores las retomarán para elevar la calidad de su práctica docente y desarrollar una postura crítica-constructiva ante el fenómeno mediático actual. La importancia de observar la actitud del profesor-CAM frente a los conocimientos aprendidos en el Diplomado como figura central del proceso de actualización a nivel Distrito Federal, nos acerca a comprender cómo probablemente se determina la acción de los medios de comunicación en su aula y cómo se aprende con ellos y de ellos. Cada uno de estos maestros actualizadores del CAMDF tienen, según el instrumento aplicado en escala de likert, para este trabajo, entre 3 o 4 grupos de 28 profesores-alumnos de Educación Básica promedio aproximado, de diferente nivel educativo por ciclo escolar, tanto de preescolar, primaria y/o secundaria, dependiendo del Programa en el que se encuentre adscrito, se habla de 2240 aproximadamente alumnos-profesores atendidos por los actualizadores profesores-CAM que cursaron el Diplomado por año, de un total de 1 156 505 profesores (un millón ciento cincuenta y seis mil quinientos cinco profesores) que trabajaron en el ciclo escolar 2008-2009 en preescolar, primaria y secundaria, que dieron clases, (datos obtenidos por el Instituto Nacional de Estadística y Geografía, INEGI 2009) esto le da al profesor-CAMDF una relevancia e influencia importante de su práctica profesional y de su quehacer educativo a nivel Distrital. Situación que nos permite acercarnos a comprender la influencia e importancia que tiene el Diplomado Didáctica de los Medios de Comunicación para Educación Básica en la labor de actualización audiovisual a nivel básico distrital.

Una vez que el docente-CAM cursó el Diplomado se piensa que su actitud frente a los medios de comunicación en su práctica se transforma positivamente, es por esto que el supuesto o conjetura que aquí se plantea es: El Diplomado Didáctica de los Medios de

Comunicación para Educación Básica propicia un tipo de actitud positiva en el profesor-CAM que se refleja en la manera de interactuar con los medios de comunicación audiovisual después de haberlo cursado.

Por lo tanto la variable relevante a observar es la actitud que el profesor-CAM tiene ante los medios de comunicación en relación con su práctica docente.

Este estudio se ha estructurado en dos partes, la primera parte corresponde al marco referencial teórico que abarca los tres primeros capítulos. En la segunda parte de la investigación se presenta el marco operacional aplicado que orientará el proceso del estudio realizado, capítulo cuatro. En la primera parte se reconstruye de manera general al Diplomado Didáctica de los Medios de Comunicación en relación con la historia del Centro de Actualización del Magisterio del Distrito Federal (CAMDF) y del docente CAMDF; objeto de estudio de ésta investigación, a modo de contextualizar al Diplomado “Didáctica de los Medios de Comunicación para Docentes de Nivel Básico” en el DF., impartido por el CAMDF, y así ubicarlo en un punto de la historia del propio Centro de Actualización y comprender su importancia en el proceso de actualización docente en el Distrito Federal y su función. Por último se presentarán los resultados y conjeturas a las que se llegó.

El capítulo uno plantea un panorama general del Diplomado y el proceso general de comunicación con el fin de comprender el contexto comunicativo actual en el que se desarrolla éste, en contraste con los objetivos generales planteados en el Diplomado para entender cómo aporta a la práctica docente esta actualización de medios audiovisuales, y reconocer la actitud del docente frente a este contexto mediático, revisando de manera general el efecto de la transformación del modelo de comunicación y cómo se debe replantear la función de la práctica docente en la actualidad. Abordar estos aspectos es ubicar al docente CAM en una realidad comunicativa en la cual él toma parte y acción, permeada por un tipo de actitud adoptada ante esta realidad audiovisual.

El capítulo dos se refiere de manera general a la interacción de la práctica docente en un contexto de realidades audiovisuales y bajo un modelo por competencias. Las necesidades

de capacitación y actualización para desarrollar habilidades en sus alumnos a través del uso pertinente de los medios audiovisuales en su salón de clases para poder ejercer una práctica docente profesional y actual de acuerdo a los requerimientos globales y específicamente referidos en los docentes del Centro de Actualización del Magisterio en el D.F. Revisar esto nos permite definir tipo de competencias audiovisuales docentes requeridas, habilidades de pensamiento a desarrollar, tipo de uso de las tecnologías de la información (TICS) en el proceso de enseñanza-aprendizaje, características del mensaje mediático, y en general nos da un panorama actual de la relación de contenido mediático frente a la construcción de un pensamiento, una actitud y tipo de conducta, tipos de acción social y por lo tanto tipo de actitudes aprendidas y adoptadas en esta realidad y en esta relación.

En el capítulo tres se refiere y aborda de manera general a la transformación que ha sufrido la práctica docente, y por lo tanto también la actitud del profesor CAMDF, basándonos en el componente cognoscitivo y afectivo, en un contexto de realidades audiovisuales y bajo un modelo por competencias. Las necesidades de capacitación y actualización docentes para desarrollar habilidades a través del uso, acción y tipo de actitud ante los medios audiovisuales, sus significados, lenguajes y elementos que los compone, ejercen una influencia en su práctica docente profesional y actual de acuerdo a los requerimientos globales.

En la segunda parte de la investigación, capítulo cuatro, se describe el procedimiento metodológico utilizado en la presente investigación de campo, delimitando los parámetros referenciales del marco teórico y el estudio transeccional no experimental realizado. Se presentan los resultados del instrumento en escala de Likert aplicado a un grupo de profesores-CAMDF y se describe de manera general cómo se llevó a cabo dicha investigación de campo.

Los resultados de este estudio nos permitirán de forma general describir la acción actitudinal y su tendencia de la práctica profesional del docente-CAM en relación con su interacción y aplicación de los lenguajes y elementos audiovisuales, y cómo convergen ciertos elementos, como el contexto; su participación en la toma de decisiones, sus

observaciones continuas en el aula y las posibles resistencias ante las variantes del suceso audiovisual aplicado en su aula de clases.

Población de interés o unidad de análisis: los maestros-CAM que cursaron el Diplomado y que actualmente se encuentran activos frente a grupo y aprobaron el diplomado. Es una muestra no probabilística ya que por ser un estudio con un diseño de investigación exploratorio, no concluyente, solo pretende documentar y generar datos e/o hipótesis que constituyan la materia prima para investigaciones posteriores más precisas y/o concluyentes.

Los Indicadores: favorable o desfavorable (totalmente de acuerdo, ni de acuerdo ni en desacuerdo y en total desacuerdo), y la intensidad (alta o baja).

Por último se dice que esta tesis aspira a permanecer con una actitud de apertura hacia las críticas y sugerencias que ella pueda suscitar. Busca promover una mayor profundización, comprensión y reflexión de la realidad en los aspectos desarrollados y un punto de partida a nuevas interrogantes e inquietudes para futuras investigaciones.

CAPÍTULO 1 ENTORNO A: ACTITUD, MENSAJE, MEDIACIÓN, HERRAMIENTA SOCIAL Y PROCESO DE COMUNICACIÓN

“Se puede definir una actitud como la tendencia o predisposición aprendida, más o menos generalizada y de tono afectivo, a responder de un modo bastante persistente y característico, por lo común positiva o negativamente (a favor o en contra), con referencia a una situación, idea, valor, objeto o clase de objetos materiales, o a una persona o grupo de personas”.

Kimball Young

Como primer acercamiento al objeto de estudio podemos empezar a decir que, el Diplomado Didáctica de los Medios de Comunicación para Educación Básica forma parte del proceso de actualización que la Secretaría de Educación Pública ejerce por medio del Centro de Actualización del Magisterio del Distrito Federal (CAMDF) y que ofrece y promueve la actualización y capacitación docente dirigida a profesores de Educación Básica en servicio y encaminada a poner al día a los profesores con respecto a los avances de los conocimientos psicopedagógicos y audiovisuales, de comunicación educativa y nuevas tecnologías, entre otros temas, y cuyo objetivo es favorecer al docente de educación preescolar, primaria y secundaria en la conformación de una plataforma de competencias audiovisuales, que incrementen el dominio de los contenidos escolares y sus diferentes enfoques y usos educativos, así como el empleo de los métodos de enseñanza propuestos en los planes y programas de estudio vigentes para la Educación Básica, por medio de cursos y diplomados de actualización.

La educación en México enfrenta grandes retos en calidad y equidad según el documento denominado “Correspondencia entre el Programa Sectorial de Educación 2007-2012 y las recomendaciones de la Organización para la Cooperación y el Desarrollo Económico, en su análisis del Sistema Escolar Mexicano a la luz de la evaluación de PISA 2006, (PISA es un proyecto comparativo de evaluación impulsado por la OCDE (Organización para la Cooperación y Desarrollo Económico), y cuyo objetivo general es evaluar las oportunidades o competencias que los estudiantes necesitan a lo largo de su vida; su grupo

de población observada es de 15 años, y se basa en conceptos clave como: Literacy, Alfabetización, y Competencia. En la evaluación PISA se plantea la idea de establecer un propósito de fondo para la reforma del Sistema Educativo Nacional y para lo cual plantea seis objetivos generales, dentro de los cuales, en el tercer objetivo dice: “Impulsar el desarrollo y utilización de tecnologías de la información y la comunicación en el sistema educativo para apoyar el aprendizaje de los estudiantes ampliar sus competencias para la vida y favorecer su inserción en la sociedad del conocimiento. (http://upepe.sep.gob.mx/prog_sec.pdf). Es por eso que el Centro de Actualización del Magisterio del Distrito Federal (CAMDF), bajo este panorama actual, y no exento de dicho objetivo, planea su formación e impartición de seminarios, talleres, cursos y diplomados en sus funciones de actualización, capacitación, superación profesional y recientemente en el campo de formación inicial, así como con diplomados, entre ellos el Diplomado Didáctica de los Medios de Comunicación para Educación Básica.

El compromiso del CAMDF es el desarrollo de sentimientos que impulsen en el educador el compromiso por una práctica educativa fundada en los principios legales y filosóficos que lo lleven a reconocer las potencialidades de sus alumnos y desarrollen la pasión por su labor docente diaria. La misión del CAMDF es elevar la calidad de la práctica profesional de los maestros de preescolar, primaria y secundaria en el Distrito Federal en servicio. Su objetivo es diseñar y operar programas de actualización y capacitación para el personal directivo y docente de Educación Básica, en este contexto es donde se desarrolla el Diplomado “Didáctica de los Medios de Comunicación para Educación Básica”.

Pero uno de los problemas a los que se enfrenta el profesor-CAMDF para desarrollar su trabajo en el ámbito audiovisual es la falta de infraestructura e instalaciones propias, necesarias para incorporarse de lleno al uso y manejo de las nuevas tecnologías y medios de comunicación audiovisuales; el poco presupuesto programado para tener actualizadas a las aulas con equipo de cómputo y cañones; y aunque existen áreas de apoyo como la Unidad de Tecnología Educativa (UTE) , o el área de de Audiovisual, así como la Sala de Medios; a pesar de ello no se logra incorporar de lleno al trabajo en las diferentes cedes todos los

elementos audiovisuales necesarios y de nuevas tecnologías, lo básico como computadoras, cañones e internet.

Otro de los problemas que superar aparte de los escasos recursos audiovisuales con los que se cuentan es la falta de un programa institucional de capacitación y actualización en el aspecto audiovisual para los docentes-CAM, que reoriente y defina el tipo de cursos de actualización que deben de ser tomados por el profesor de acuerdo a las necesidades mediáticas, tanto en sus funciones como en su práctica; los profesores tienen una postura personal y particular ante su propia capacitación y profesionalización, por tal motivo se ha observado de manera informal que el avance en la actualización en materia de comunicación audiovisual y nuevas tecnologías no se ha reflejado aún de manera importante en el proceso de actualización y capacitación magisterial que ofrece el CAMDF.

También se ha observado de manera informal que en los planes y programas de estudio de los diferentes bloques y/o módulos contenidos en los diferentes programas de actualización no existen materias de comunicación educativa que den elementos para poder entender, analizar, utilizar y comprender a los diferentes medios audiovisuales de comunicación. Y tampoco se cuentan con los elementos tecnológicos y audiovisuales suficientes para poder enfrentar los retos actuales necesarios para una educación de calidad.

El Centro de Actualización del Magisterio en el Distrito Federal es una institución que ha buscado desde sus orígenes una formación docente actualizada y de excelencia académica y bajo esta perspectiva y a pesar de los problemas ya planteados incorpora a sus diplomados el de “Didáctica de los Medios de Comunicación para Docentes de Nivel Básico”, cuyo propósito es actualizar y profundizar en los conocimientos en materia audiovisual y nuevas tecnologías, así como desarrollar las habilidades, actitudes y destrezas del docente de Educación Básica en función de un conocimiento específico en materia audiovisual, bajo modalidades sabatinas e intersemanales, con cursos que tienen una duración de 160 a 240 horas.

El Diplomado Didáctica de los Medios de Comunicación, forma parte del Programa Nacional para la Actualización Permanente de los Maestros de Educación Básica en Servicio (PRONAP) que busca integrar todas aquellas herramientas audiovisuales existentes para sistematizar su aplicación en el contexto educativo. Pretende actualizar a los profesores de educación normal y actualizadores de docentes, en el uso educativo de los medios de comunicación, como herramienta didáctica que permita elevar la calidad en el proceso de aprendizaje, a través del análisis crítico y reflexivo de sus diferentes lenguajes, bajo dos propósitos generales: a) Reconocer la importancia de los lenguajes: visual, sonoro y audiovisual en la aplicación didáctica del proceso educativo, para mejorar su labor docente y b) Reconocer las capacidades expresivas de los medios de comunicación, mediante diversas actividades para enriquecer la práctica educativa.

Los referentes teóricos que enmarcan el presente trabajo de investigación están determinados por el problema de investigación, el tipo de variable a observar y los objetivos a cumplir; y que a continuación se presentan. Las teorías y corrientes de pensamiento del presente trabajo se estructuran a partir de lo que se piensa son elementos que intervienen para provocar un tipo de actitud en el docente CAM y que lo hace de una manera particular ejercer su práctica bajo este tipo de actitud. También se aclara que estas corrientes de pensamiento se abordan de manera general utilizando solo los conceptos adecuados para lograr explicar el problema de investigación aquí planteado.

Primero para poder desarrollar este trabajo se explica qué es la actitud y se enfatiza en la idea de que la actitud se define como un indicador de la conducta, pero no la conducta en sí, es por esto que es necesario aclarar, como se mencionó anteriormente en la justificación, que las mediciones de actitudes se deben de interpretar como síntomas y no como hechos, y es así como se significará en éste trabajo (SAMPIERI, 1989).

1.1 Las Actitudes una Aproximación Conceptual

En la Psicología Social, las actitudes constituyen valiosos elementos para la predicción de conductas. La actitud se refiere a un sentimiento a favor o en contra de un objeto social, el

cual puede ser hacia una persona, un hecho social, o cualquier producto de la actividad humana.

Basándose en diversas definiciones de actitudes Rodríguez (1991) definió a la actitud como una organización duradera de creencias y cogniciones en general, dotada de una carga afectiva a favor o en contra de un objeto definido, que predispone a una acción coherente con las cogniciones y afectos relativos a dicho objeto. Las actitudes son consideradas variables intercurrentes, al no ser observables directamente pero sujetas a inferencias observables.

Para explicar los componentes de la actitud se retoma a F. H. Allport: que define: “Una actitud es una disposición mental y neurológica, que se organiza a partir de la experiencia que ejerce una influencia directriz o dinámica sobre las reacciones del individuo respecto de todos los objetos y a todas las situaciones que les corresponden”. (<http://es.wikipedia.org/wiki/Actitud>). Se distinguen tres componentes de las actitudes:

- Componente cognoscitivo: Para que exista una actitud, es necesario que exista también una representación cognoscitiva del objeto. Está formada por las percepciones y creencias hacia un objeto, así como por la información que tenemos sobre un objeto. En este caso se habla de modelos actitudinales de expectativa por valor, en referencia a los estudios de Fishbein y Ajzen. Los objetos no conocidos o sobre los que no se posee información no pueden generar actitudes. La representación cognoscitiva puede ser vaga o errónea, en el primer caso el afecto relacionado con el objeto tenderá a ser poco intenso; cuando sea errónea no afectará para nada a la intensidad del afecto.
- Componente afectivo: es el sentimiento en favor o en contra de un objeto social es el componente más característico de las actitudes. Aquí radica la diferencia principal con las creencias y las opiniones, que se caracterizan por su componente cognoscitivo.

- Componente conductual: es la tendencia a reaccionar hacia los objetos de una determinada manera. Es el componente activo de la actitud. Sobre este componente se establece la relación entre actitud-conducta (<http://es.wikipedia.org/wiki/Actitud>).

La actitud positiva está relacionada con pensar positivo, que es la actividad y creación de la mente tendiente a la creación y desarrollo, y la actitud negativa que es lo contrario. Con esto podemos definir que la actitud es la disposición mental y neurológica adecuada en cualquier situación ayudándonos a resolver los problemas que puedan aparecer en nuestro camino, es una habilidad de pensamiento, ésta es la postura que se define para el trabajo de investigación.

La actitud está relacionada con un contexto, el contexto mediático que lo conforman los medios de comunicación y los mensajes que emiten, así como el poder de un grupo que los utiliza para su propio beneficio. Para poder conocer y comprender qué son los medios de comunicación y cuál es su acción social y por lo tanto, qué efectos producen en la actitud social y por tanto en el docente del Centro de actualización del Magisterio, se revisa una de las teorías críticas de la comunicación que surge de la escuela de Frankfurt que es la de Herbert Marcuse quien plantea que la sociedad de consumo está esclavizada por el mismo poder liberador que posee, la técnica, cuando ésta sólo se utiliza como instrumento de lucro y de masificación del espíritu humano. La esperanza de una liberación debe depositarse en las capas de marginados sociales, que son los únicos que perciben la carga y el carácter insostenible de este orden, ya que la clase de poder adquisitivo bajo se encuentran profundamente integrada a este tipo de sistema. Propone, la ruptura del sistema tecnológico represivo y la utilización de la razón para hacer de la técnica un instrumento liberador de las necesidades humanas y de las relaciones sociales de los individuos dentro de la sociedad. Con un enfoque que postula una visión realista de los productos de la cultura de masas en tanto que pretenden comprender el significado y el lugar que ocupa la sociedad popular dentro de las vivencias de los diferentes grupos sociales, la juventud, las minorías étnicas, la clase obrera, las clases marginales, etc.

Esta idea la rescataremos para darle el peso real que tiene la práctica docente en la sociedad mediatizada como la manera de alcanzar esta desalienación del pensamiento por medio de la razón, en la función específica del profesor-CAM. Un cambio de actitud en su función cognitiva, afectiva y conductual. La Teoría de Herbert Marcuse que desarrolla en su libro “El Hombre Unidimensional”, dice que el sujeto es unidimensional porque es víctima de su propia impotencia y de la opresión continua de un método de dominación complicado. Esta crítica implica en la sociedad moderna que es capaz de asimilar cualquier forma de oposición que surja al interior de sí misma, y por tanto no existe ningún movimiento individual ni colectivo capaz de oponerse o de socavar sus raíces socioeconómicas. Este hecho se contrasta fundamentalmente con el capitalismo temprano, en que el movimiento proletario era una fuerza con el potencial efectivo de derribar al régimen. El capitalismo avanzado que describe Marcuse, en cambio, ha generado a través de los estados de bienestar una mejora en el nivel de vida de los obreros, que es insignificante a nivel real, pero contundente en sus efectos: el movimiento proletario ha desaparecido, y aún los movimientos antisistémicos más emblemáticos, han sido asimilados por la sociedad y orientados a operar para los fines que la sociedad coactiva reconoce como válidos. El motivo de esta asimilación, según Marcuse, consiste en que el contenido mismo de la conciencia humana ha sido fetichizado y que las necesidades mismas que el hombre inmerso en esta sociedad reconoce, son necesidades ficticias, producidas por la sociedad industrial moderna, y orientadas a los fines del modelo.

En este contexto, Marcuse distingue entre las necesidades reales, las que provienen de la naturaleza misma del hombre, y las necesidades ficticias, aquellas que provienen de la conciencia alienada, y son producidas por la sociedad industrial. La distinción entre ambos tipos de conciencia sólo puede ser juzgada por el mismo hombre, puesto que sus necesidades reales sólo él las conoce en su fuero más íntimo; sin embargo, como la misma conciencia está alienada, el hombre ya no puede realizar la distinción. Para Marcuse la salida a esta devastadora realidad es el cambio de perspectiva, perspectiva que se transforma con el desarrollo de una acción consiente y crítica sobre el medio de comunicación. Esta teoría crítica de los medios de comunicación, en una sociedad inmersa en un proceso de globalización, ayuda a reorientar la perspectiva analítica de cómo mirar y

cómo educar con los medios de comunicación, sus efectos, sus aportaciones, sus peligros y sus oportunidades que podemos aprovechar de ellos para reorientar la práctica docente en el quehacer formador.

1.2 Comunicación, Herramientas Sociales y Mediación

Para poder comprender al mensaje del medio de comunicación como instrumento y herramienta social se explica desde la mediación instrumental, concepto del que habla Vygotsky; él distingue entre mediación instrumental y mediación social. Y es precisamente la mediación interpersonal entre dos o más personas que cooperan en una actividad conjunta y colectiva lo que construye el proceso de mediación que el sujeto emplea más tarde como actividad individual. Este proceso de mediación social es el que define el autor en su “Ley de la doble formación de los procesos psicológicos”. Una operación que inicialmente representa una actividad externa que se reconstruye y comienza a suceder internamente, un proceso interpersonal queda transformando en otro intrapersonal. En el desarrollo cultural (interacción con el mensaje de los medios de comunicación), toda función aparece dos veces, primero a nivel social y más tarde a nivel individual; primero entre personas interpsicológico y después en el interior del propio sujeto intrapsicológico.

Vygotsky analiza la actividad conjunta padre-hijo y la interacción entre ambos señalando que el adulto impone el proceso de comunicación y representación aprovechando las acciones naturales de éste: de esta manera, convierte su movimiento para alcanzar un objetivo inalcanzable o difícilmente alcanzable en un gesto para señalar, en la medida en que el niño advierte que siempre hace tal movimiento le alcanza el objeto. Por esto dice Vygotsky el camino de la cosa al niño pasa a través de otra persona, medio o mediador. El camino a través de otra persona es la vía central de desarrollo de la inteligencia práctica. Puede apreciarse la estrecha articulación entre ambos tipos de mediación instrumental y social. Podríamos por eso decir que el camino del niño hacia la otra persona pasa a través del objeto. Efectivamente el adulto utiliza los objetos reales para establecer una acción conjunta de este modo una comunicación con el niño de modo que la comunicación inicial de niño con el adulto se construirá con objetos sociales reales, o con imágenes y sonidos

físicos claros, con entidades físicas y entidades sociales que se asocian a las primeras, instrumentos psicológicos.

Este proceso de mediación gestionado por el adulto permite que el niño construya su conciencia, su memoria, su atención, sus categorías, una inteligencia, que conformen paulatinamente su visión del mundo y construye poco a poco su propia actitud social, que será una mente social que funciona en el exterior y con los apoyos instrumentales y sociales externos. Solo en la medida que esa mente externa y social va siendo dominada y se van construyendo correlatos mentales de los operadores externos estas funciones superiores van interiorizándose y conformándose en la mente del niño.

Emplear conscientemente la mediación social implica dar educativamente importancia no solo al contenido y a los mediadores instrumentales, qué es lo que se enseña y con qué, sino también a los agentes sociales, quién enseña, y sus particularidades. Esta idea explica la relación medio-mensaje-actitud docente- tipo de acción.

Vygotsky habla de la internalización que se entiende como el proceso que implica la transformación de fenómenos sociales en fenómenos psicológicos, a través del uso de herramientas y signos. Esta serie de transformaciones psíquicas se sintetizan de la siguiente forma:

Una operación que inicialmente representa una actividad externa, se construye y comienza a suceder interiormente. Un proceso interpersonal queda transformado en otro de carácter intrapersonal. La transformación de un proceso interpersonal en un proceso intrapersonal, es el resultado de una prolongada serie de sucesos evolutivos.

Vygotsky es el primero en hablar de la evolución cultural del hombre y del desarrollo cultural. Él habla de las memorias psicológicas superiores como el resultado del desarrollo cultural y no del biológico, a través de la actividad práctica instrumental pero no individual sino en interacción o cooperación social. La transmisión de estas funciones de los adultos a los niños o jóvenes se produce mediante la interactividad entre el niño o joven y los otros,

adultos o compañeros de diversas edades, en la Zona de Desarrollo próximo, a este proceso se puede denominar educación, y es precisamente por este proceso que el hombre ha podido modificar cualitativamente las leyes, biológicas de la evolución. Para poder entender mejor el concepto de Zona de Desarrollo Próximo se deberá entender primero algunos conceptos básicos como actividad, mediación, interiorización. El instrumento psicológico con el que Vygotsky caracterizaba a la actividad humana, continuando y extendiendo así la observación hecha por Marx de que la actividad de nuestra especie se distingue por el uso de instrumentos con los que cambiamos la naturaleza. Pero a Vygotsky le preocupan más bien los cambios que el hombre provoca en su propia mente y se fija en aquellos apoyos externos que le permiten mediar un estímulo, esto es re-presentarlo en otro lugar o en otras condiciones, Para Vygotsky son pues instrumentos psicológicos todos aquellos objetos cuyo uso sirve para ordenar y reposicionar externamente la información de modo que el sujeto pueda escapar de los lazos del aquí y del ahora y utilizar su inteligencia, memoria y atención lo que se puede llamar situación de situaciones, una re-presentación cultural de los estímulos que se puede operar cuando se quiera. Los instrumentos psicológicos son los sistemas de signos, conjunto de instrumentos fonéticos, gráficos táctiles, que constituyen como gran sistema de mediación instrumental, el lenguaje.

1.3 Los Mensajes y el Proceso Docente

Los medios de comunicación y su mensaje construyen representaciones externas que más tarde se interiorizan. De esta manera los sistemas de pensamiento son fruto de la interiorización de procesos de mediación desarrollados por la propia mente. Entender esto es aportar a este trabajo una concepción de aprendizaje estructurado a partir del elemento social mediatizado y cómo afecta en la manera en la que el alumno se explica al mundo, al entrar en contacto con elementos tecnológicos como lo son los medios de comunicación. De esta teoría se desprende la idea de retomar e incluir también el pensamiento de Giovanni Sartori que hace un planteamiento en su libro “Homo Videns” que nos apoya a dilucidar por qué los medios de comunicación han transformado la estructura de pensamiento y el tipo de hombre que somos ahora, comprender esto es entender el origen de un nuevo tipo de hombre y de pensamiento. Giovanni Sartori plantea la idea de que la aparición de la

televisión transforma al hombre reflexivo lector constructor de una cultura que denomina homosapiens se transforma en un ser que ya no lee un inculto un hombre que por tener la simple capacidad de ver cree que entiende y aprende del mundo, un ilógico que se cree tener lógica en un mundo de la imagen, un homo videns.

Sartori dice que el hombre no vive en un universo puramente físico sino en un universo simbólico. Lengua, mito, arte y religión, que son los elementos que componen el mundo de lo simbólico. Y la capacidad simbólica del hombre se despliega en el lenguaje, que define como la capacidad de comunicar mediante la articulación de sonidos y signos o significantes provistos de significado. Entonces el hombre es un animal simbólico y un animal parlante un animal locuax, que continuamente está hablando consigo mismo, lo que lo distingue entre cualquier otra especie viviente. El lenguaje es un instrumento de pensar y el pensar no necesita de ver. Pero esta ruptura epistemológica surge a mediados del siglo XX con la aparición del televisor, ver desde lejos, donde el ver prevalece sobre el hecho de hablar, en donde la voz del medio o del hablante es secundaria no propia y está en función de la imagen. Y de ser un animal simbólico el hombre se convierte en un animal vidente.

El progreso tecnológico nos ha sumergido en la edad cibernética, que se entiende como el control y la comunicación en el animal y en la máquina. Lo que nos hace vivir en una edad multimedia, que es la unificación en un solo medio de la palabra escrita, hablada, del sonido y de la imagen. Giovanni Sartori afirma que la televisión no solo es un instrumento de comunicación es también paideía. Ve a la televisión como un instrumento “antropogénico” un “médium” que genera un nuevo *ánthropos*, un nuevo tipo de ser humano. Un niño formado en la imagen se reduce a ser un hombre que no lee, y le atribuye el concepto de “video-niño”, niño que ha crecido frente al televisor, niño que se convierte en adulto y que ya no reacciona ante los estímulos de la lectura y de los saberes transmitidos por la cultura escrita solo responde a los estímulos audiovisuales. La cultura dice Sartori se comprende su acepción antropológica y sociológica. Quiere decir que todo ser humano vive en la esfera de su cultura. El hombre vive en un contexto de simbolizaciones, como animal simbólico que ahora es, y su cultura es una cultura mediática, carente de referentes de escritura pero llena de imágenes visuales que causan el alejamiento

del homo sapiens a al homo videns, un ser que construye su cultura con imágenes más que con palabras y escritura, lo convierte en alguien que cree que lo sabe y no sabe más que lo que ve. Su cultura es mediática enseña una realidad virtual, una irrealidad que se ha creado con la imagen y que es realidad solo en la pantalla.

Un material pedagógico como lo es el material didáctico de un curso puede convertirse en un acto pedagógico que permita al alumnado apropiarse del proceso de aprendizaje, para que se produzca una nueva situación de aprendizaje. La utilización de una tecnología moderna como la que emplean algunas universidades a distancia puede servir para reproducir, a gran escala, modelos didácticos. La utilización integrada de lenguajes audiovisuales diferentes puede ser uno de los caminos para no limitarse a reproducir esquemas convencionales sino convertir al acto didáctico en un acto de producción de sentido. Los documentos pedagógicos no tienen que traducir en imágenes y/o sonidos un contenido cosificado, lo que algunos han denominado "la pedagogía del transporte", es decir, extrapolar una forma de codificación en otra que no le es pertinente. Aunque estamos acostumbrados a ese transporte en diferentes medios de comunicación, cada soporte tiene que generar un discurso específico acorde a sus posibilidades y limitaciones tanto técnicas como expresivas. En la mayoría de los casos, los documentos de comunicación pedagógica se caracterizan por una ausencia de tratamiento acorde con su naturaleza. Los sistemas tele-educativos suelen concebirse a través de un sólo soporte, el libro. La "desaparición de la palabra impresa" o "sustitución del profesor por el técnico", muestran sólo un aspecto de la realidad de la trama y no ponen en su justo lugar al conjunto de los medios de comunicación en la articulación del mensaje didáctico, dice Sampieri.

Comprender este panorama en un aspecto general nos lleva a definir más claramente el desarrollo y el transcurrir de la práctica docente del profesor-CAM en un sistema comunicativo que define modos y formas de estrategias de comunicación en el aula y donde se insertan, forman y conforman competencias comunicativas de contenido conceptual, actitudinal y procedimental en los alumnos.

1.4 Proceso de Comunicación, Signos y Símbolos

Ahora entraremos a comprender de manera general el proceso de comunicación, importante para conocer qué es la comunicación y como se estructura. La comunicación suele representarse con modelos sencillos y de fácil comprensión como el de Shannon y Weaver, dos ingenieros electrónicos que trabajaron para Bell Telephone Company, (ver figura 1-1). Claude Shannon y Warren Weaver perfeccionaron el modelo telégrafo de Harold D. Lasswell: "quién dice qué, a quién, en qué medio y con qué efecto", (ver figura 2). El esquema unidireccional de E- R, (emisor, receptor), coloca al emisor en una posición preferente y como poseedor del mensaje y al receptor en una posición con dificultades para acceder a decir algo de ese mensaje. Con este modelo, el papel de la opinión pública en la realidad social es limitado.

El proceso de comunicación lineal se da como:

Figura No. 1

Modelo Unidireccional de comunicación

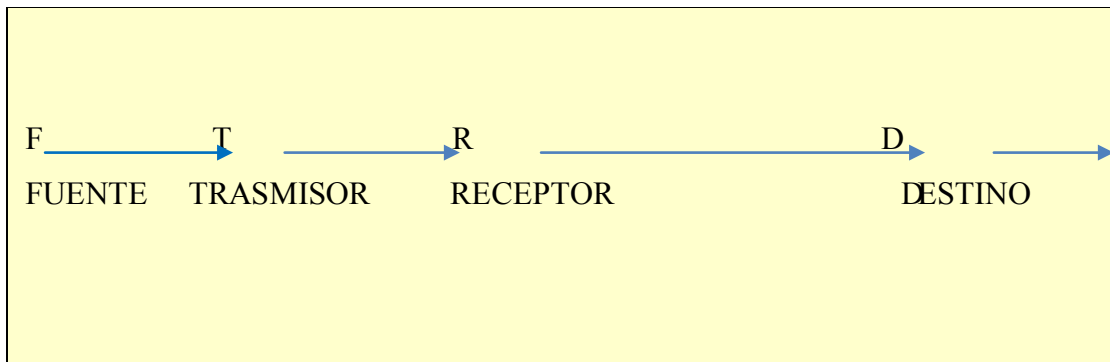

http://www.portalcomunicacion.com/esp/pdf/aab_lec/20.pdf

Figura No. 2

Diagrama de Lasswell.

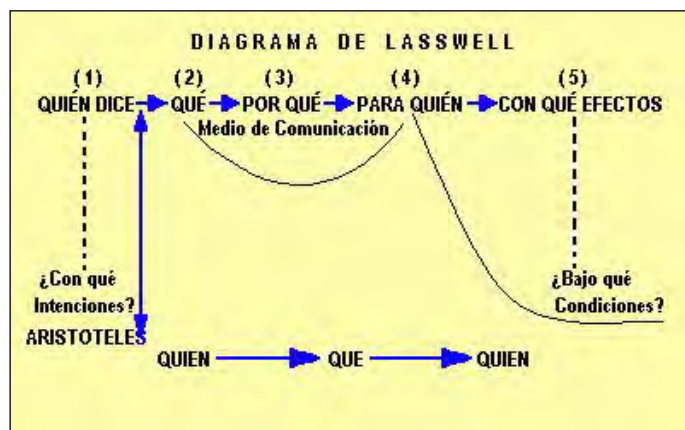

http://www.portalcomunicacion.com/esp/pdf/aab_lec/20.pdf

En un nivel general, para que ocurra la comunicación se necesita de una fuente, de un receptor, de un mensaje y de un canal o medio. Para comenzar la comunicación la fuente o emisor inicia el proceso de transmisión de un mensaje a la otra entidad, a través de un medio se recibe el mensaje y el receptor al recibirlo inicia la codificación, codificación que se refiere a la actividad por la que atraviesa la fuente para traducir sus pensamientos e ideas de forma que puedan ser percibidos por los sentidos del receptor. El mensaje es el producto real codificado por la fuente, el canal se refiere a la forma en que el mensaje viaja hacia el receptor; el mensaje puede ser palabra hablada, mensajes visuales, ondas sonoras, etc. La recepción del mensaje se produce con la decodificación que consiste en actividades que traducen e interpretan mensajes a una forma que signifique algo para el receptor, el receptor es el objeto del mensaje y su meta final. La retroalimentación se refiere a aquellas respuestas del receptor que forman y alteran los mensajes subsecuentes de la fuente. La retroalimentación representa la inversión del flujo de comunicación. La fuente original se vuelve el receptor y el receptor original se vuelve la nueva fuente”¹. El ruido que es cualquier cosa que interfiere con la llegada del mensaje, como se observa en la figura 3.

Pero la comunicación como se mencionó anteriormente es mucho más que intercambio de mensajes; es, sobre todo, una construcción de sentido interactivo e intercultural. Esta interculturalidad se hace posible cuando la comunicación entra en contacto con los ámbitos cognitivos, emotivos y de producción. La comunicación es por tanto un acto cognitivo, emotivo y social al mismo tiempo comenta Goyes (1998).

Figura No. 3

Modelo de Shannon y Weaver (retroalimentación de comunicación)

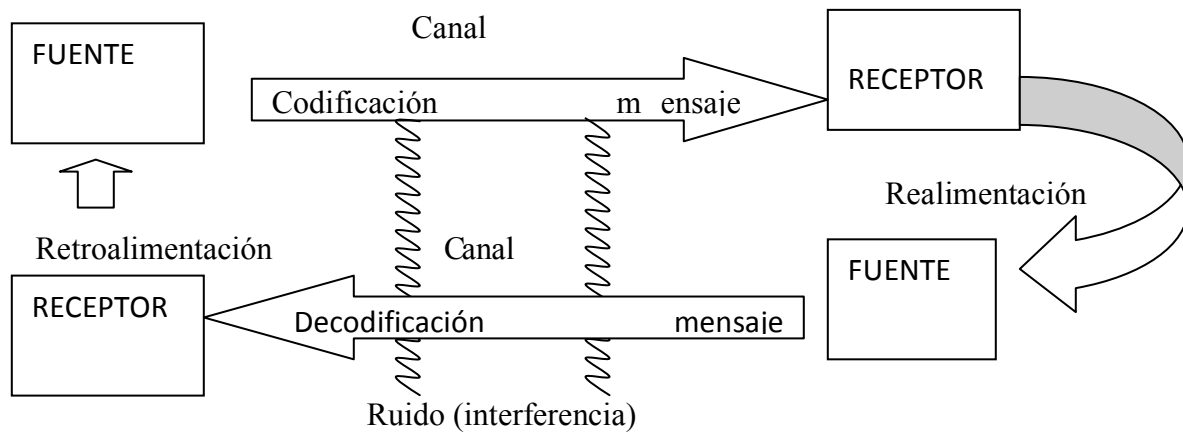

http://www.portalcomunicacion.com/esp/pdf/aab_lec/20.pdf

Algunos comunicólogos dicen que hay tres matrices que están interrelacionadas y que son complementarias para iniciar los caminos para la comprensión de la comunicación contemporánea: la primera matriz tiene que ver con la neurociencia cognitiva y sus relaciones con el cerebro y la mente. La segunda matriz, se abre desde la representación, la percepción y el iconismo, sometidos a determinaciones históricas; y la tercera, es una reflexión de la producción mediática de la imagen y la educación en una sociedad-mundo saturado por la hipervisualidad: fotografía, cine, vídeo, televisión, ordenador y nuevas tecnologías. Estas tres matrices no se pueden ver de manera aislada sino en su cruce por ejemplo, el sentimiento que experimentamos al contemplar un cuadro, no se puede distinguir del cuadro ni de nosotros mismos. El sentimiento, el cuadro y nosotros, estamos

reunidos en la situación de ser espectador. Entender esta relación indivisible de la imagen o icono es tener que explicar un poco más de la relación histórica, cultural del significado y significante y de la propia perspectiva cognitiva ante estos dos conceptos, ubicándolos en un tiempo y un espacio. de la comunicación que se abre desde la representación, la percepción y el iconismo, sometidos a determinaciones históricas, esto nos lleva a tratar de entender de manera general, qué es un ícono, qué es un símbolo, un signo y la relación entre su significado y su significación en un contexto determinado.

La tradición de la pintura de iconos por ejemplo se desarrolló con gran fuerza en el Imperio bizantino, principalmente en la ciudad de Constantinopla. Después de la caída de Constantinopla ante los turcos en 1453, la tradición pasó a regiones influenciadas previamente por la religión, tales como Rusia, Georgia y Creta. En Rusia los iconos generalmente fueron pintados sobre madera, ya fuese en pequeñas tablas o en grandes paneles. Los iconos en éste país son considerados como si fuesen el Evangelio en pintura.

En la tradición popular, a algunos íconos se les atribuyen cualidades milagrosas, como haberse movido, haber hablado, llorado o sangrado, y existen numerosos informes acerca de iconos que exudan un aceite fragante con propiedades curativas. Supuestamente, muchos de los iconos milagrosos no han sido pintados o elaborados, sino que han aparecido en algún objeto natural, paredes, muebles, etc.

La palabra griega eikon significa 'imagen' o representación de cualquier tipo. Un ícono o icino, del griego εἰκών, eikon: 'imagen', es una imagen, cuadro o representación; es un símbolo que sustituye al objeto mediante su significación, representación o por analogía, como en la semiótica. En el campo de la informática, un icono es un pequeño gráfico en pantalla que identifica y representa a algún objeto programa, comando, documento o archivo, usualmente con algún simbolismo gráfico para establecer una asociación. Ícono también es utilizado en la cultura popular con el sentido general de símbolo; por ejemplo, nombre, cara, cuadro e inclusive una a persona que es reconocida por tener una significación, representar o encarnar ciertas cualidades. En la ortodoxia oriental y en otras tradiciones de pintura cristiana, un icono es generalmente un panel plano en el cual aparece

pintado un santo o un objeto consagrado como Jesucristo, la Virgen María, los santos, los ángeles o la cruz cristiana.. Algunas religiones como el hinduismo, poseen una iconografía abundante, mientras que otras como el islamismo limitan severamente el uso de representaciones visuales. La función y el grado en que las imágenes son utilizadas o permitidas, y si son utilizadas con propósitos ornamentales, instructivos, de inspiración, o bien si se les da el trato de objetos sagrados de veneración o devoción, depende de los estatutos, mandamientos y consideraciones de cada religión. En el hinduismo por ejemplo los iconos son llamados murti, se les adora ofreciéndoles sahumerios, lámparas de fuego, agua, alimentos. Se les baña, perfuma, y se les viste como si fueran Dios en persona. Esto nos da una visión general pero clara de la dimensión, fuerza social y cultural que los íconos y símbolos tienen dentro de una cultura.

Ahora pasemos a la explicación de los signos. Barthes enumera tres clases de signos: los signos íconos, los signos motivados y los signos arbitrarios. Los **signos icónicos** cumplen una sola función con posibilidades muy amplias de significación, los **signos arbitrarios**, por ejemplo, dice Barthes, es la cruz en la cultura cristiana o la luna creciente en el Islam, tienen un único significado icónico. Estrechamente relacionados con este tipo de signos, cuya aceptación se da por convención social se encuentra las marcas de identidad de las banderas nacionales, o los uniformes. Los **signos motivados**, son por ejemplo el uso del tradicional sombrero de hongo y el paraguas cerrado del funcionario civil británico, de hace algunos años, que transforma su significado cuando estos mismos signos en una época más actual son usados como en la película de La Naranja Mecánica (1971) en donde el joven pandillero Alex y sus amigos, llevaban sombreros y paraguas con las mismas características, y donde los mismos signos toman otro significado.

La carga de connotaciones que pesa sobre los signos íconos y símbolos, nos lleva a decir que tiene un significado que depende de la cultura, de un espacio determinado, de un tiempo en el que se interpreta o se significa y de acuerdo a la persona que lo signifique.

La expresión sonora o lenguaje sonoro es otra de las formas de comunicación actual y es aquel sistema de comunicación específico en que la transmisión del mensaje se realiza a través de señales acústicas inteligibles para el ser humano.

El lenguaje sonoro lo articulan 4 elementos:

1. La palabra, voz humana. En el lenguaje sonoro es más importante el tono (connotación) que el significado de la palabra (denotación). Una buena voz comunicadora debe ser, dentro de lo posible: clara, diferenciada, bien timbrada y, sobre todo, inteligible.

2. La música. Dentro de la expresión sonora, la música puede ejercer varios roles. Puede ser el propio objeto de la comunicación, puede reforzar otros mensajes y puede cumplir la función de los signos de puntuación (En la radio, son frecuentes las ráfagas, golpes musicales, etc.). En función del papel que desempeña la música en el lenguaje sonoro, podemos encontrar tres tipos de música: objetiva, subjetiva, descriptiva. (No hay que perder de vista que, una misma composición musical, dependiendo del mensaje final, puede realizar cualquiera de los tres roles).

Música objetiva. Es aquella música que tiene sentido propio, que se constituye en el propio mensaje (o en parte de él), independientemente de lo que sugiera. Hace referencia a algo concreto, sin que exista la posibilidad de múltiples interpretaciones. Además, en sí misma, la música objetiva es un tipo de música que claramente denota su época, género musical, etc.

Música subjetiva: Es aquel tipo de música que refuerza su papel emotivo (expresión de sentimientos y estados de ánimo).

Música descriptiva: Es aquel tipo de música capaz de contextualizar, se situar al oyente en un ambiente concreto (época, país, región, naturaleza, interiores...). se trata de dar una imagen sonora fría, desprovista de sentimiento.

3. Los ruidos, el sonido ambiente o efectos sonoros. En el ámbito de la expresión sonora, se define como ruido todo sonido no deseado que interfiere en la comunicación entre las personas.

4. Los silencios. Silencio es ausencia de sonido, ya sea palabra, música o ruido. El silencio puede ser consecuencia de un error, pero, comúnmente, en la expresión sonora, el silencio sirve de pausa reflexiva tras una comunicación, para ayudar a valorar el mensaje. Más allá, el silencio puede utilizarse con una intencionalidad dramática, puesto que el silencio revaloriza los sonidos anteriores y posteriores. Ante esto, podemos establecer que el silencio puede ser: Silencio objetivo y silencio subjetivo:

Silencio objetivo: Es la ausencia de sonido. Sin más connotaciones.

Silencio subjetivo: Es el silencio utilizado con una intencionalidad dramática.

En resumen se puede decir que el lenguaje visual impone una visión y el lenguaje sonoro la sugiere. Entender algo más de la comunicación impone un reto consciente para poder generar una actitud positiva y posteriormente una acción que genere una cultura audiovisual.

CAPÍTULO 2 EL DIPLOMADO DIDÁCTICA DE LOS MEDIOS DE COMUNICACIÓN PARA EDUCACIÓN BÁSICA EN UN CONTEXTO DE REALIDADES COMUNICATIVAS

“El video niño de hoy; de la primera oleada, se limita a desplegar un cerebro lógico y racionalmente atrofiado; el multimediatizado de mañana de la segunda oleada, será también, entonces un yo desintegrado, un yo “desconstruido que irá a poblar clínicas psiquiátricas... El mundo multimedia estará poblado por un yo virtual deshecho en personalidades múltiples, y por tanto por el perfecto y acabado yo neurótico”

Gionanni Sartori, “Homovidens”.

En ocasiones la educación para y con los medios de comunicación se mira de una manera simple y ambiciosa y se piensa que al utilizarlos en el salón de clase se producirá una postura crítica y se transformará y se accionarán de manera profunda y clara con ellos. Cuando se aborda de manera más precisa, se va dilucidando que la educación para y con los medios no es una labor sencilla y se comprende que la comunicación es mucho más que un intercambio de mensajes, es una construcción de sentido interactivo e intercultural, en donde la actitud da el sentido de la acción y permea este proceso. Es por esto que el presente capítulo pretende plantear un panorama general del transcurrir del proceso de comunicación con el fin de acercarnos a su comprensión y reconocer qué elementos intervienen en él, tipos de lenguajes sonoros, audiovisuales y formas de expresión de dicho proceso. Entender de manera general el significado de signo, ícono, símbolo, lenguajes y significados sociales de los elementos audiovisuales, para empezar a comprender el tipo de contenido que el Diplomado propone, su acción con el mensaje audiovisual y su aportación en la conformación de la actitud docente como una forma de motivación social que es impulsada y orientada al hacer para cumplir sus objetivos y metas frente a la necesidad de actualización para educar para y con los medios de comunicación audiovisual. Revisar de manera general la transformación del modelo de comunicación y su mensaje, es empezar a entender cómo se debe de replantear la práctica docente permeada por el componente cognitivo, afectivo y conductual de la actitud en la actualidad audiovisual, para ello primero se deberá entender algunas generalidades del Diplomado y posteriormente del proceso de

comunicación y de aprendizaje a fin de poder tener un marco de referencia para analizar el transcurrir, cambios y necesidad de actualización y capacitación así como transformación de la actitud en la práctica docente frente a lo que el Diplomado Didáctica de los Medios de Comunicación para Educación Básica plantea y pretende alcanzar en el docente que lo curse.

Reconocer las capacidades expresivas de los medios de comunicación mediante diversas actividades para enriquecer la práctica educativa; adoptar una postura crítica por medio del análisis del de los mensajes que reciben a través de los diversos medios de comunicación para mejorar la práctica pedagógica; comprender la importancia que tienen los medios de comunicación social como fuente de información que propicie procesos creativos en el aula; asumir consciente y críticamente los cambios para incorporar el avance de los medios de comunicación social de la ciencia la tecnología y en la educación para generar una cultura audiovisual que desarrolle la comprensión crítica de los medios de comunicación social e impulsar una cultura de la imagen para desarrollar competencias comunicativas y generar una actitud positiva para la acción educativa audiovisual, son los propósitos generales que se plantean en el Diplomado.

2.1 Generalidades del Diplomado

El Diplomado Didáctica de los Medios de Comunicación es una propuesta de actualización con varias singularidades entre ellas el uso de imágenes audiovisuales para abordar un tema. Este curso recurre al poder expresivo de los medios, a su capacidad para registrar y almacenar información de diversa índole y para adaptarse a distintas funciones y necesidades didácticas. Las características generales del Diplomado son:

Es una estrategia de actualización para maestros en servicio de preescolar, primaria y secundaria.

Brinda un enfoque actual para el uso de los medios de comunicación en los procesos educativos, sustentando en el conocimiento de los distintos lenguajes y capacidades expresivas de cada medio.

Está diseñado para que los maestros estudien de manera independiente sin restricciones de tiempo y espacio.

Cuenta con paquetes de estudio que articula de manera multimedia impresos, videos, audios y un disco compacto.

La metodología de estudio considera la realización de actividades didácticas en las que se integran los libros de texto y demás materiales de apoyo que el maestro utiliza en su práctica cotidiana con los medios de comunicación.

Recurre a los acervos bibliográficos, video-gráficos y audio-gráficos de los Centros de Maestros, Escuelas Secundarias y Escuela Normales, para que los profesores apliquen los conocimientos adquiridos en el análisis y la utilización didáctica de estos recursos.

El Diplomado:

Busca responder a las posibilidades de infraestructura de las escuelas públicas mexicanas.

Es introductorio, no requiere experiencia en el manejo de medios de comunicación.

Es autosuficiente, porque los soportes que lo integran contienen la información y las orientaciones necesarias para realizar todas las actividades de aprendizaje.

(DMAI, DEGENAM y CAMDF, Academia de Educación Audiovisual, 2009)

Actualizar a los profesores de Educación Básica en el uso educativo de los medios de comunicación como herramienta didáctica que permita elevar la calidad en el proceso de aprendizaje a través del análisis crítico y reflexivo de sus diferentes lenguajes es el objetivo general del Diplomado.

La perspectiva que el Diplomado tiene respecto a los medios de comunicación es darle un uso didáctico a éstos. En esta medida se puede decir que el Diplomado resta posibilidad formativa a los medios de comunicación audiovisual y los hace ver como elementos anexos

del propio proceso de enseñanza-aprendizaje. Guiándonos con los porcentajes presentados en el cuadro 1 de este capítulo, se puede decir que entre el 80% y 83% de lo que aprendemos y retenemos está dado por lo que vemos y escuchamos lo que implica una amplia posibilidad informativa y formativa del mensaje audiovisual producido y transmitido por los medios de comunicación, y no solo como elemento didáctico. Posibilidad que representa una manera de enseñar y una manera de aprender como dice Giovanni Sartori en su capítulo tercero de su libro el “*Homo Videns*” la televisión es paideia, enseña y provoca aprendizajes y produce un nuevo *antropo* un nuevo tipo de hombre, el que aprende viendo, ya no leyendo, que se interpreta como el hombre que no lee. Pero dice Sartori la cultura se produce leyendo por lo tanto una sociedad que no lee es una sociedad inculta, el lenguaje escrito y su significación cultural se produce con la lectura. Esta idea explica como los lenguajes audiovisuales han cobrado un poder enajenante dice Marcuse, tanto de las necesidades como de los modos de aprender, hasta la transformación del *homo sapiens* en *homo videns*. Se puede decir que mirar al medio de comunicación solo como elemento didáctico, como en el caso del Diplomado, es dejar de ver el lado de su poder formativo y transformador.

2.1.1 Orientación Filosófica. Marco Jurídico-Normativo del Diplomado

El Diplomado tiene un sustento legal, que es importante reconocer pues éste forma parte de un proceso de actualización que la Secretaría de Educación Pública (SEP) ofrece y que no está exento de las líneas legales establecidas por ella.

En este punto el documento empieza diciendo que todo individuo tiene derecho a recibir educación el Estado-Federación, Estados y Municipios impartirán educación preescolar, primaria y secundaria. La educación primaria y la secundaria son obligatorias. Fracción III de la Ley General de Educación el criterio que orientará a esa educación se basará en los resultados del progreso científico, luchará contra la ignorancia y sus efectos, las servidumbres, los fanatismos y prejuicios. Además. Fracción V de la misma Ley, impartir la educación preescolar, primaria y secundaria, señaladas en el primer párrafo, el Estado promoverá y atenderá todos los tipos y modalidades educativas incluyendo la educación

superior- necesarios para el desarrollo de la Nación, apoyará la investigación científica y tecnológica, y alentará el fortalecimiento y difusión de nuestra cultura; basado en la Ley General de Educación promulgada el 12 de junio de 1993 y publicada en el Diario Oficial de la Federación el 13 de junio de 1993. ARTÍCULO 2º, dice: que todo individuo tiene derecho a recibir educación, la educación es medio fundamental para adquirir, transmitir y acrecentar la cultura; es proceso permanente que contribuye al desarrollo del individuo y a la transformación de la sociedad, y es factor determinante para la adquisición de conocimientos y para formar al hombre de manera que tenga sentido de solidaridad social.

En el proceso educativo se deberá asegurar la participación activa del educando, estimulando su iniciativa y su sentido de responsabilidad social, para alcanzar los fines a que se refiere el artículo 7º. Y cita que la Secretaría de Educación Pública conforme a las atribuciones que le confiere la ley General de Educación señala en el Programa de Desarrollo Educativo 2001-2006, y propone una "Revolución Educativa", concibiendo a esta como: la equidad social y educativa y el mayor acceso al conocimiento son, por tanto, dos retos entrelazados para potenciar la inteligencia colectiva de México, que hay que enfrentar fomentando el aprendizaje y la formación permanente de todos, si se aspira a asegurar el avance nacional sin perder la cohesión social en torno a los valores y las costumbres que caracterizan positivamente a la nación. En concordancia y como resultado de esta visión, se refiere también al propósito central y prioritario del Plan Nacional de Desarrollo que es hacer de la educación el gran proyecto nacional. Lograrlo implica contar con programas, proyectos y acciones que permitan tener "Educación para todos" y donde dice que es necesario expandir y multiplicar las oportunidades educativas y la diversidad de la oferta para este sector de la sociedad, por medio de la apertura de planteles e instituciones; la creación de alternativas educativas, de capacitación y de adiestramiento; el diseño y establecimiento de procesos ágiles y confiables para reconocer y certificar los conocimientos, las destrezas y las experiencias no escolarizadas; la integración vertical y horizontal del sistema educativo, "Educación de Calidad". Una educación de calidad significa atender el desarrollo de las capacidades y habilidades individuales –en los ámbitos intelectual, artístico, afectivo, social y deportivo–, al mismo tiempo que se fomentan los valores que aseguran una convivencia solidaria y comprometida, se forma a los individuos

para la ciudadanía y se les capacita para la competitividad y exigencias del mundo del trabajo. Ello se traduce en el énfasis que estos aspectos reciben en los diferentes niveles de la educación y en los desiguales contextos sociales de los estudiantes, en el balance que se logre entre información y formación, enseñanza y aprendizaje, lo general y lo especializado, lo actual y lo porvenir. La calidad de la educación descansa en maestros dedicados, preparados y motivados; en alumnos estimulados y orientados; en instalaciones, materiales y soportes adecuados; en el apoyo de las familias y de una sociedad motivada y participativa. “Educación de vanguardia”. Por lo tanto, formar a p rofesionistas, especialistas e investigadores capaces de crear, innovar y aplicar nuevos conocimientos de tal forma que se traduzcan en beneficio colectivo; requiere, además, el apoyo educativo y tecnológico de las industrias y empresas; servicios y programas formales e informales de educación transmitidos por los medios de comunicación; contar con la infraestructura científica y tecnológica y con los acervos de información digitalizada que permitan a la población estar en contacto con la información y los conocimientos necesarios para su desarrollo.

El Diplomado Didáctica de los Medios de Comunicación para Educación Básica contempla elementos democráticos e i ncluyentes y se sustenta en procesos especializados, actualizados, pertinentes que permitan propiciar aprendizajes en los docentes de Educación Básica capaces de responder a las problemáticas mediáticas actuales.

2.1.2 El Marco Teórico Epistémico-Psicopedagógico del Diplomado

Dice en su primer párrafo en este apartado: los recursos audiovisuales son medios que permiten mejorar y transmitir la comunicación. Se basan en la imagen y el sonido. Nuestros hogares cuentan con estos medios de uso ordinario radio, TV, casete, video, cine, discos, compact disc, etc. Su ayuda para un buen aprendizaje está fuera de duda, menciona en este punto.

A continuación se presenta un cuadro de porcentajes de retención mnemónica elaborados por la oficina de estudios de la Sociedad Norteamericana Socondy – Vacuum Oil, Co.: y retomados de los lineamientos del Diplomado.

CUADRO 1

¿CÓMO APRENDEMOS Y RETENEMOS?

| ¿Cómo aprendemos? | ¿Cómo retenemos? |
|-------------------------|------------------------------------|
| 1.0% mediante el gusto | 10% de lo que se lee |
| 1.5% mediante el tacto | 20% de lo que se escucha |
| 3.5% mediante el olfato | 30% de lo que se ve |
| 11.0% mediante el oído | 50% de lo que se ve y escucha 90% |
| 83.0% mediante la vista | de lo que se dice y luego se hace. |

DMAI, DEGENAM y CAMDF, Academia de Educación Audiovisual, 2009.

CUADRO 2

OBTENCIÓN DE DATOS DE ACUERDO AL MÉTODO DE ENSEÑANZA.

| Método de enseñanza | Datos retenidos después de tres horas | Datos retenidos después de tres días |
|--|---------------------------------------|--------------------------------------|
| A. Solamente oral | 70% | 10% |
| B. Solamente visual | 72% | 20% |
| C. Oral y visual Conjuntamente. | 85% | 65% |
| Funciones de los recursos audiovisuales. | | |

DMAI, DEGENAM y CAMDF, Academia de Educación Audiovisual, 2009.

La información anterior de los dos cuadros fue tomada del Plan de Estudios y Programa del Diplomado “Didáctica de medios de Comunicación para Educación Básica” elaborados por la Dirección General de Educación Normal y Actualización del Magisterio en el DF

(DGENAM) y facilitada y revisada por el Centro de Actualización del Magisterio del Distrito Federal (CAMDF) de las páginas 4-42.

En el contexto actual de carácter global y el auge de la tecnología convierten a los medios de comunicación en fuentes de información y conocimiento del quehacer del hombre. Ante este hecho, la didáctica de los medios de comunicación adquiere una nueva dimensión que implica el conocimiento de las características formales y expresivas de los materiales impresos, de audio, audiovisuales y la aplicación de su potencial en distintos niveles educativos.

Como respuesta a esta necesidad de formación del docente, se diseñó el diplomado Didáctica de los medios de Comunicación dirigido a maestros de Educación Básica, a los formadores de docentes de las Escuelas Normales y a los actualizadores de docentes por la Dirección de Medios Audiovisuales e Informática Educativa (DMAIE).

Durante el ciclo escolar 2002-2003, se abrió una convocatoria por la DMAIE y la DGENAM en el Distrito Federal para participar en formación de asesores, entonces curso, Didáctica de Medios de Comunicación; al concluir ésta se presentó el Proyecto para la Actualización de Maestros en Servicio de Educación Básica y del Centro de Actualización del Magisterio sobre “Didáctica de los Medios de Comunicación”, Experiencia de Vinculación Institucional, junio 2003.

En el proyecto se recupera la experiencia sobre la actualización de docentes de las dos instituciones DMAIE Y CAMDF en el campo de educación audiovisual y se realiza una propuesta de trabajo de vinculación institucional, se establecen compromisos de ambas partes y se plantean las siguientes metas: formación de asesores en el CAMDF, sobre Didáctica de los Medios de Comunicación, actualización del personal docente del CAMDF y actualización del magisterio en servicio de educación básica a través de el Diplomado “Didáctica de los Medios de Comunicación”, diseñado por el área académica de educación audiovisual del CAMDF, con modalidad abierta y el uso de múltiples medios.

La vinculación institucional que se está estableciendo entre la Dirección de Medios Didácticos y el Centro de Actualización del Magisterio en el Distrito Federal para impartir el Diplomado, genera una red regional que permitirá a partir de su infraestructura académica y operativa administrativa:

Integrar esfuerzos institucionales para impulsar la actualización del magisterio en servicio de la Educación Básica.

Favorecer una pedagogía colaborativa y recuperar la experiencia institucional.

Impulsar la actualización del magisterio en servicio de educación básica sobre educación audiovisual.

Construir, experimentar y evaluar paradigmas pedagógicos sobre la didáctica de los medios de comunicación que permitan a los maestros desarrollar de manera lúdica y creativa estrategias didácticas en el aula.

El Diplomado “Didáctica de los Medios de Comunicación para Educación Básica” es una propuesta de actualización del uso de lenguajes visual, sonoro y audiovisual que recurre al poder expresivo de los medios, a su capacidad para registrar, almacenar información de diversa índole y adaptarse a distintas funciones y necesidades didácticas.

2.1.3 Característica General del Diplomado

La característica general que se plantea es que el maestro conozca los lenguajes y las formas expresivas de los medios, para estar en condiciones de adaptarlos a las estrategias didácticas del nivel o asignatura en que labora y así adoptará una postura analítica y crítica ante la variedad de mensajes que reciba, ésta postura se plantea más claramente en el punto 1.2 de este capítulo.

2.1.4 Propósitos Generales

Reconocer la importancia de los lenguajes visuales, sonoros y audiovisuales en la aplicación didáctica del proceso educativo para mejorar su labor docente.

Reconocer las capacidades expresivas de los medios de comunicación, mediante diversas actividades para enriquecer la práctica educativa.

Adoptar una postura crítica por medio del análisis de mensajes que se reciben a través de los diversos medios de comunicación para mejorar su postura pedagógica.

Comprender la importancia que tienen los medios de comunicación social como fuente de información que propicie procesos creativos y de comunicación en el aula.

El propósito general del Diplomado es actualizar a los profesores de Educación Básica del DF. En el uso educativo de los medios de comunicación como herramientas didácticas que permitan elevar la calidad en el proceso de aprendizaje, a través del análisis crítico y reflexivo de sus diferentes lenguajes. Propósito que se queda en utilizar al medio audiovisual como apoyo educativo y no como elemento constructor dentro del propio proceso de aprendizaje. Esta idea se desarrolló más ampliamente en el punto 1.2 de éste trabajo.

El perfil de ingreso y egreso del Diplomado:

El aspirante deberá:

Estar en servicio activo en institución oficial o privada.

Tener interés por innovar su práctica docente.

Perfil de egreso.

Profesionistas creativos e innovadores, capaces de aplicar el lenguaje audiovisual en su práctica cotidiana que se traducirá en beneficio colectivo tanto en la escuela como en la sociedad en la que están inmersos.

Población a la que se dirige:

Personal docente, directivos en servicio de preescolar, primaria, secundaria y sus modalidades.

Requisitos de ingreso:

Ser directivo o docente

Presentar currículum vitae actualizado, con documentos probatorios.

Llenar carta compromiso.

El Diplomado “Didáctica de los Medios de Comunicación para docentes de Nivel Básico”, plantea el perfil de ingreso y egreso de los profesores que lo cursaron. El perfil profesional de la planta docente que se requiere para ser inscrito al Diplomado es:

Docentes avalados por la Dirección de Medios Audiovisuales e Informática Educativa (DMAIE), por haber cubierto los requisitos mínimos para esta función.

Tener experiencia docente en el campo de la educación audiovisual, poseer aptitud para pensar y expresarse en imágenes y poseer capacidad organizativa.

En el perfil de egreso que plantea que los profesionales serán docentes creativos e innovadores, capaces de aplicar el lenguaje audiovisual en su práctica cotidiana, que se traducirá en beneficio colectivo tanto en la escuela como en la sociedad en la que están inmersos. Y desarrolla la capacidad del alumno-docente CAMDF para innovar y desarrollar creatividad. Se aclara que en el Diplomado no se reconocen competencias claras a desarrollar, se reconocen características a desarrollar, quizá se deba al periodo en el que se

elaboró, antes del 2004 y no se ha actualizado; el primer programa elaborado por la Secretaría de Educación Pública por competencias fue el Programa de Educación Preescolar 2004 (PEP, 2004).

Una vez concluidos los estudios, el alumno se plantea que en el Diplomado, adquirirá habilidades para pensar y expresarse en y con medios audiovisuales, además una vez aprobado el Diplomado el alumno podrá ser conductor de éste y/o como asesor, en su proyecto de actualización con los docentes de Educación Básica en su comunidad o estado, en coordinación con el CAMDF.

2.1.5 Organización y Estructura Curricular del Diplomado.

El Diplomado de “Didáctica de Medios de Comunicación para Educación Básica” estudia el potencial didáctico de los lenguajes visual, sonoro y sus formas de expresión a través de distintos medios como: fotografía, diapositiva, cartel, pintura, historieta, libro, periódico, mapas, audio-cinta, radio, televisión, video, cine y computadora.

Los contenidos del Diplomado se organizan en ejes temáticos, itinerarios de estudio y en varios medios y soportes.

Estructura

1. Itinerario de audio
2. Itinerario visual
3. Itinerario de medios impresos
4. Itinerario audiovisual
5. Itinerario de múltiples medios

2.1.6 Desarrollo de Itinerarios.

- a) Itinerario de audio.

Objetivo: Aplicar los elementos básicos del lenguaje sonoro a través de la recepción y producción de la radio y las audio-cintas para utilizarlos didáctica y creativamente.

Enfoque: En este itinerario se abordan los aspectos del lenguaje sonoro y del medio radiofónico, se reflexiona sobre cómo aprovechar y sensibilizar la percepción y atención auditiva, mediante el lenguaje sonoro y su medio de comunicación. Se esboza una breve historia de la radio, como el mayor medio de cobertura nacional, se explican potencialidades y limitaciones, a través de una profunda reflexión crítica sobre los programas radiofónicos.

Se recrea su situación ficticia, sobre la dramatización de radionovelas y grabaciones de radio para conocer y utilizar guiones radiofónicos en el trabajo escolar. Se analizan diferentes géneros para identificar los tipos y estructuras de la programación radiofónica.

b) Itinerario visual

Objetivo: Aplicar los elementos del lenguaje visual en la lectura de imágenes para coadyuvar a la formación de seres humanos sensibles, pensantes, críticos y creativos.

Enfoque: El itinerario inicia con las primeras imágenes que perciben el individuo y la forma en que se integra la representación y la construcción de su conocimiento. Más adelante se aborda la diferencia entre la educación con imágenes y la educación para las imágenes y se concluye con las propiedades de la Imagen educativa y sus principales aplicaciones en un contexto de aprendizaje. En el tema Análisis de la publicidad gráfica se proporcionan los elementos básicos para reflexionar en torno al lenguaje de la imagen publicitaria, se analizan pautas de conducta de los consumidores, los principales, métodos de persuasión, la clasificación de consumidores y por último las características de las figuras retóricas en la imagen gráfica.

c) Itinerario medios impresos

Objetivo: Valorar la importancia de los medios impresos por medio del análisis de libros de texto, periódicos, historietas y mapas para desarrollar habilidades comunicativas entre los integrantes del proceso educativo.

Enfoque: Se proponen estrategias para fomentar la lectura a través del periódico en el salón de clases, para desarrollar en el alumno competencias como análisis de información, gráficos, fotografías y comparar puntos de vista y conformar su opinión y tomar decisiones. Destacan los principales códigos que se emplean en el lenguaje periodístico y funciones que cumplen en su propia escritura. Se retoma al libro como medio de comunicación. Se retoma a la historieta en cuanto a su función didáctica, proponiendo actividades para los tres niveles de educación básica, con los elementos propios de la historieta y se enfatiza en su potencial para el despliegue del pensamiento abstracto.

d) Itinerario audiovisual.

Objetivo: Estructurar propuestas didácticas empleando el lenguaje audiovisual. Para consolidar conocimientos.

Enfoque: Este apartado aborda los principales medios audiovisuales actuales, la radio, el video, el cine y la televisión. Se analiza la programación televisiva y sus guiones para identificar la programación y evaluar su Impacto mediante muestras, para determinar preferencias en la familia y la escuela. Recrear con los elementos televisivos un programa en el aula para proponer aplicaciones en la temática escolar.

e) Itinerario de múltiples medios.

Objetivo: Interactuar con los lenguajes impresos, audiovisuales y multimedia educativa como herramientas de trabajo para aplicarlos en la construcción de aprendizajes.

Enfoque: En la actualidad, la utilización de otros medios para enriquecer los procesos educativos como los productos multimedia operados por las nuevas tecnologías informáticas, favorecen el quehacer docente. Proporciona también los requisitos para considerar un material multimedia y sus ventajas en el aula, tomando a la multimedia como una complementariedad de las actividades pedagógicas aplicadas con un sentido educativo. También muestra la forma en que algunos soportes y organización de contenidos orientan el estudio de diferentes medios.

2.1.7 Estrategia Metodológica del Diplomado Didáctica de los Medios de Comunicación para Educación Básica.

Los contenidos están organizados en tres vertientes pedagógicas comunicacionales, ver cuadro 3, pág. 49.

Temáticamente, en tres ejes que abordan los medios de comunicación como objeto de estudio: conocimiento del medio, aplicación didáctica e implicaciones de la recepción.

Metodológicamente, en cinco itinerarios de estudio que propician un proceso gradual y en secuencia de aprendizaje: visual, audio, impresos, audiovisual y múltiples medios.

Formalmente, en tres soportes básicos articulados entre sí que explican conforme a sus lenguajes y recursos expresivos, los contenidos del curso: video, audio e impresos. Adicionalmente el curso cuenta con dos soportes complementarios. Un disco compacto y una página de internet.

CUADRO 3

Estrategia metodológica del Diplomado Didáctica de los Medios de Comunicación para Educación

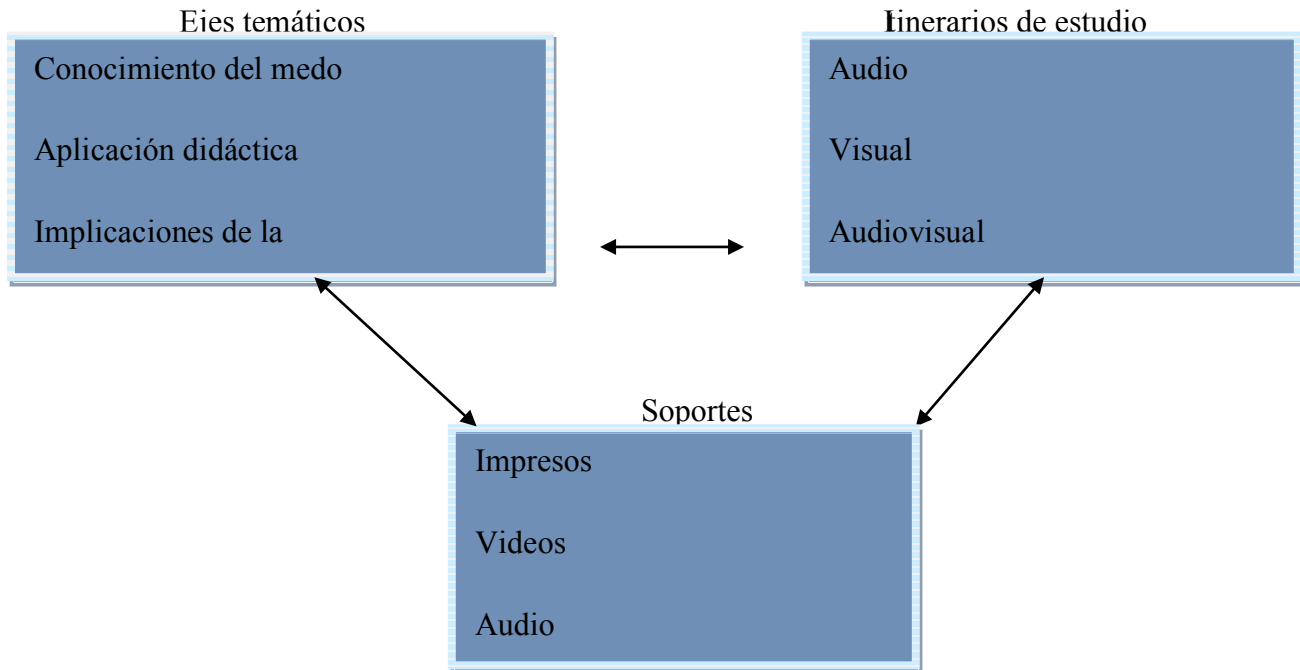

DMAI, DEGENAM y CAMDF, Academia de Educación Audiovisual, 2009.

La integración de los tres ejes temáticos lleva a una comprensión global de los procesos de la comunicación presentes en un contexto educativo. Permite abordar los contenidos en forma progresiva y establecen a la vez los itinerarios pedagógicos basados en soportes y medios de comunicación que se trabajan.

2.1.8 Algunos Datos de la Población 2004-2005 y-2006-2007 del Diplomado

Algunos datos generales de las generaciones del Diplomado 2004-2005 y 2005-2006: Estos datos fueron proporcionados por el departamento de Audio Visual por el Prof. Alberto Rosales Lima, Ex Coordinador, y actual Coord. De la Unidad de Posgrado del CAMDF, se aclara que no existe evidencia registrada de las generaciones 2006-2007 y 2007-2008, solo de éstas dos generaciones 2004-2005, 2005-2006:

CUADRO 4

DATOS GENERALES GENERACIÓN 2004-2005 Y 2005-2006

| GÉNERO | EDAD | ESCOLARIDAD | NIVEL EN QUE LABORA | ATIGUEDAD DE SERVICIO |
|----------------|---------------------|---------------------|---------------------------|------------------------|
| 61.53% mujeres | 1.53% 20 a 24 años | 6.96% normal básica | 17.69% preescolar | 9.67% de 1 a 5 años |
| 38.46% hombres | 6.92% 25 a 30 años | 54.46% licenciatura | 30% primaria | 6.45% de 6 a 10 años |
| | 26.15% 31 a 35 años | 28.57 maestría | 24.61% secundaria | 21.77% de 11 a 15 años |
| | 18.46% 36 a 40 años | | 3.84% equipo técnico | 25.80% de 16 a 20 años |
| | 16.15% 46 o más. | | 15.38% centro de maestros | 22.58% de 21 a 25 años |
| | | | 6.92% educación normal | 11.29% de 26 a 30 años |
| | | | 1.53% educación indígena | 1.60% de 31 y más. |

DMAI, DEGENAM y CAMDF, Academia de Educación Audiovisual, 2009.

2.1.9 Los siete objetivos del Diplomado

Los siete objetivos del Diplomado son:

1. Reconocer la importancia de los lenguajes: visual, sonoro y audiovisual en la aplicación didáctica del proceso educativo, para mejorar su labor docente
2. Reconocer las capacidades expresivas de los medios de comunicación, mediante diversas actividades para enriquecer la práctica educativa
3. Adoptar una postura crítica por medio del análisis de los mensajes que se reciben a través de los diversos medios de comunicación para mejorar su práctica pedagógica.

- 4 Comprender la importancia que tienen los medios de comunicación social como fuente de información que propicie procesos creativos y comunicativos en el aula.
5. Asumir consiente y críticamente los cambios para incorporar el avance de los medios de comunicación social, de la ciencia y la tecnología en la educación.
6. Generar una cultura audiovisual que desarrolle la comprensión crítica de los medios de comunicación social
7. Impulsar una cultura de la imagen para desarrollar competencias comunicativas.

2.2 Comunicación y Aprendizaje

Revisando los puntos generales del Diplomado “Didáctica de los Medios de Comunicación para Educación Básica”, se cree necesario explicar algunos conceptos que se plantean y que son los puntos clave que enmarcan al Diplomado y en los que se sustentan los siete objetivos del propio Diplomado (ver punto 2.1.9). Revisando estos objetivos se produce la pregunta ¿cuál es la mejor manera de alcanzarlos?, si la apreciación que se tiene de los medios de comunicación audiovisual en el Diplomado es como elementos didácticos.

Giovanni Sartori, dice que la capacidad simbólica del hombre se despliega en el lenguaje, y se define como la capacidad de comunicar mediante la articulación de sonidos y signos o significantes provistos de significado. El lenguaje es un instrumento de pensar, (ver punto 1.1) asumir esta idea es asumir que el hombre se comunica consigo mismo y con los demás a través de signos símbolos y significados que por cultura ha desarrollado como lo es el lenguaje. Otro autor que habla de los signos-símbolos culturales es Seminovych Vygotsky él dice que los instrumentos psicológicos son todos aquellos objetos cuyo uso sirve para ordenar y repositonar externamente la información de modo que el sujeto pueda escapar de los lazos del aquí y del ahora y utilizar su inteligencia, memoria y atención lo que se puede llamar situación de situaciones, una representación cultural de los estímulos que se puede operar cuando se quiera. Entonces los instrumentos psicológicos son los sistemas de signos, conjunto de instrumentos fonéticos, gráficos táctiles, que constituyen como gran sistema de mediación instrumental, el lenguaje. De esta manera los sistemas de pensamiento serán fruto de la interiorización de procesos de mediación desarrollados por la

propia mente. Entender esto es aportar a este trabajo una concepción de aprendizaje estructurada a partir del elemento social mediatizado, el lenguaje, y cómo afecta en la manera en la que el alumno se explica al mundo, al entrar en contacto con elementos tecnológicos como lo son los medios de comunicación; el lenguaje sufre un cambio en su significación y se convierte en un discurso secundario, mediático, mediatizado, que se representa en un tipo de pensamiento que se cree propio aunque no lo sea. El motivo de esta asimilación, según Marcuse, consiste en que el contenido mismo de la conciencia humana ha sido fetichizado y que las necesidades mismas que el hombre inmerso en esta sociedad reconoce, son necesidades ficticias, producidas por la sociedad industrial moderna, y orientadas a los fines del modelo, o grupo en el poder. En este contexto, Marcuse distingue entre las necesidades reales, las que provienen de la naturaleza misma del hombre, y las necesidades ficticias, aquellas que provienen de la conciencia alienada, y son producidas por la sociedad industrial.

Obtener una postura crítica ante el fenómeno de comunicación audiovisual como propone el Diplomado en sus objetivos implicará comprender cuál es la intencionalidad de quien produce los mensajes que se transmiten, entender la función del medio por el que se transmiten, comprender el contexto en el que se transmiten, quién envía el mensaje que se transmite, el tipo de lenguaje utilizado, la narrativa de la imagen utilizada, en su caso, y los elementos psicológicos utilizados en el mensaje, como plantea Biagi Shirley en su libro “El impacto de los medios de comunicación”, dice que primero se debe entender a los medios masivos por separado, para entonces poder pensar en sus efectos colectivos, cuando se haya entendido cómo funcionan cada uno de los tipos de “negocios” de los medios, entonces se podrá analizar la información que mandan y cómo esta información podrá evaluar el impacto que el mensaje tiene en quien está en contacto con ellos y en la sociedad que los alberga. En el Diplomado se plantea en su objetivo tercero que: “el profesor deberá adoptar una postura crítica por medio del análisis de mensajes que se reciben a través de los diversos medios de comunicación para mejorar su postura pedagógica” (Programa del Diplomado Didáctica de los Medios de Comunicación). Implica entonces estudiar por separado a los medios audiovisuales, cosa que sí se plantea en el libro de trabajo del Diplomado, y en donde las lecturas abordan de manera separada a la pintura, a la

fotografía, al cine, al comic, al periódico, a la radio, a la televisión, a la computadora y a las nuevas tecnologías. Desde introducimos a parte de su historia hasta el uso actual, el tipo de mensaje que maneja y su impacto en la sociedad.

Sustentar la práctica pedagógica a partir de la crítica del mensaje emitido por los medios en el aula implica una postura amplia y clara del mensaje y su “poder”, mirar y usar al mensaje no es solo mostrarlo en sus partes y funcionamientos, o como elemento didáctico sino es integrarlo en el contexto y comprender su influencia en lo personal y en lo social.

La valoración sensible y cognitiva del mensaje audiovisual como umbral del afuera y el adentro, de lo claro y lo oscuro; o como mapas simbólicos, que posibilitan diversos tipos de imagen, es indispensable a fin de configurar afectos y efectos que conlleven a repensarlo, abarcando sus principales formas.

La teoría de la imagen, por ejemplo, no debería de ser únicamente un lugar de reflexión en torno a la problemática de la significación icónica, sino una práctica, puesto que, se trata de producir competencias operativas en torno de la cooperación interpretativa dirigida a la "lectura" de imágenes. Y aunque entender cómo "hablan" las imágenes no capacita directamente para la fabricación de artefactos icónicos dotados de poder comunicativo, sí es un paso imprescindible para una adecuada comprensión de las lógicas de su funcionamiento. Es prácticamente imposible no producir sentido con la imagen, pues “todo discurso y todo texto visual, designa su interlocutor potencial, seleccionando a través de una serie de instrucciones implícitas, sus espectadores ideales. Además de acceder a la imagen como texto, también es preciso entrar a la enunciación visual como un acto de lenguaje a través del cual una estructura referencial produzca un discurso.

La cultura audiovisual como se ha observado es algo que ha acompañado y determinado al ser humano en su desarrollo, personal, social y cultural, en su estructura psíquica, en su capacidad de pensamiento y en sus emociones, por consiguiente, no son exclusividad de una sola disciplina, llámese comunicación, sociología, pedagogía, antropología, filosofía,

estética, etc., lo que permite múltiples opciones a cerca de los modos de presentación, utilización de comunicación audiovisual en las aulas.

Las fuerzas de encuentro-desencuentro de la comunicación audiovisual tienen que ver con lo local y lo global, lo regional y lo nacional, referente crítico de lo visual en los productos comunicativos: simultaneidad, fragmentación, velocidad, reducción espacial; con lo individual y colectivo, es decir, con la construcción de identidades en los territorios mismos de la imagen; con lo público y con lo privado, espacio político y económico donde se esfuman los límites por la producción y cultura de masas; con la formación-información, donde la sociedad del conocimiento se ve amenazada por la sociedad de la información. En el objetivo sexto de el Diplomado dice que hay que impulsar una cultura de la imagen para desarrollar competencias comunicativas, esto representa transformar o por lo menos estar claros del tipo de significados que interactúan en la cultura actual y qué la sociedad acepta como medio de relación o interacción social y qué conforman un concepto de hombre y de persona.

La educación audiovisual es un proyecto de perfeccionamiento continuo, adaptado a la edad y a la evolución de cada individuo. La pedagogía de la comunicación deberá ser la encargada de proporcionar el conocimiento, los lenguajes, técnicas y formas de análisis, lectura y expresión para que el alumno sea capaz de dar respuestas a los mensajes que recibe de ellas, así como poder ser un creador-emisor de sus propios mensajes audiovisuales, que le van a permitir comunicarse mejor con otras personas y conocer mejor su entorno. Los países del primer mundo en especial Estados Unidos de Norte América, ejercen su imperialismo, con formas de violencia simbólica como son: a través de programas de televisión, moda, imágenes visuales, símbolos y signos que transforman paulatinamente, nuestra cultura y que aseguran su dominio y supremacía como país. Hay quien asegura como Stambaugh Prieto en su tesis Artes Visuales Transfronterizas y la Desconstrucción de la Sociedad (UNAM, 1999), que una imagen visual colectiva servirá como dispositivo simbólico para la defensa de la integridad cultural o para la destrucción de esta. Marcuse en el prefacio, para la edición francesa, de su libro “El hombre Unidimensional” afirma que la imagen causa violencia.

La expresión popular “una imagen dice más que mil palabras” encierra la esencia del significado de ésta, que ya no se puede ver contenida solo en un significado o en un concepto, una imagen lleva implícita una ideología, una forma de ver el mundo, una personalidad, una moda, una cultura, una identidad comenta Barthes (1980) en su libro “La cámara lúcida”.

Las imágenes visuales como portadoras de códigos preponderantesⁱ transmiten un conocimiento que se identifica y vincula con el alumno de educación básica, que lo modifica y lo determina, ya que su mensaje es recibido y aprendido por él, transformándose en acción. Las imágenes son pues uno de los primeros signos culturales de aprendizaje para el niño en educación básica. Que exista y se imparta una enseñanza de lectura de imágenes en el aula es importante, el docente, aunque existan algunas posturas que difieren de esta idea, es el encargado de impartir este conocimiento y por lo tanto el que debe estar capacitado y actualizado en este campo. Educar para la imagen audiovisual, significa prácticamente educar para leerla; es decir, para recoger no sólo la información material o narrativa que contiene; sino también el pensamiento directo o indirecto (el trasfondo mental) del autor de la imagen (APARICI 1996). Esto tendrá que tomarse en cuenta al revisar el primer objetivo general del Diplomado donde se plantea la idea de reconocer la importancia de los lenguajes audiovisuales y en el cuarto objetivo donde se dice que hay que comprender la importancia social de los medios como fuentes de información y formación social.

Los medios audiovisuales, como medio de comunicación, contiene y emite códigos preponderantes, los códigos son los medios por los cuales la sociedad establece los símbolos, elementos sensibles que ponen en marcha el intercambio cultural. El código preponderante es el que simboliza la mayor cantidad de cosas para la mayor cantidad de gente y que se fortifica gracias a la misma frecuencia de los intercambios que opera (ARON, 1980) “ⁱⁱ. Para Ronald Barthes, el medio audiovisual contiene un referente, objeto deseado, más que una mera prueba o muestra del objeto. Pues da cuenta de lo que ha sido, y no sólo de lo que es; permanece la intensidad del referente, de lo que fue y ya no es. El

medio audiovisual según Barthes, es objeto de tres prácticas: hacer, experimentar y mirar. El hacer, es el creador o autor; el experimentar, el observador, y el mirar, el blanco y objeto retratado. "... repite mecánicamente lo que nunca más podrá repetirse existencialmente" (BARTHES, 1980). El medio audiovisual, conlleva un mensaje que comunica y del cual aprendemos, como Barthes lo explica y afirma en la frase: "...me enseña el cómo (lo cual después de todo ignoro)".

Reconocer la importancia de los lenguajes audiovisuales y reconocer la capacidad expresiva de los medios de comunicación como se plantea en el primero y segundo objetivo general del Diplomado, es entender que el lenguaje se puede comprender y utilizar creativamente cuando se conocen sus características, es decir sus limitaciones y diferencias en relación con otros lenguajes, pues en tal singularidad reside su capacidad expresiva. "El hombre puede establecer un diálogo con el provenir en el momento en que es capaz de comprender y anudar lo que constituye la enseñanza del pasado", dice Antonio Noyola Rocha, periodista cinematográfico, artista y creador de guiones de radio, televisión cultural y video del Consejo Nacional para la Cultura y las Artes. Es en este espacio en donde el Diplomado "Didáctica de los Medios de Comunicación para Educación Básica" acciona y se aclara que una vez revisado estos puntos debemos enfatizar que el medio de comunicación es más que un elemento didáctico de la práctica docente es un elemento de construcción del tipo de pensamiento y del tipo de actitud que determinarán la acción social.

2.2.1 Las Competencias Audiovisuales Necesarias para el Docente Actual

El Modelo Educativo actual está basado en el desarrollo por competencias encargado de preparar al estudiante para poder resolver la problemática cotidiana que surja de la interacción con la sociedad así como procurar la igualdad de condiciones en un contexto dinámico y de diferentes temáticas sociales. Las competencias entendidas como saberes, formas de hacer y resolver los problemas en los diferentes contextos y ámbitos, y, como la manera de capacitar al alumno y de dar elementos y saberes necesarios para desarrollarse en un mundo de lo global definido en el Proyecto "Definition and Selection of

Competencias” de la OCDE encargado de conceptualizar y seleccionar las competencias consideradas esenciales para la vida de las personas y el buen funcionamiento de la sociedad, se define claramente el término competencia como: “capacidad de responder a demandas complejas y llevar a cabo tareas diversas de forma adecuada” (OCDE, 1998). Que supone una combinación de habilidades prácticas, conocimientos, motivación, valores éticos, actitudes, emociones y otros componentes sociales y de comportamiento que se movilizan conjuntamente para lograr una acción eficaz”.

Para definir una competencia como básica, se tienen que dar las siguientes condiciones (OCDE, 1998):

1. Que contribuya a obtener resultados de alto valor personal y social.
2. Que sean aplicables a un amplio abanico de contextos y ámbitos relevantes.
3. Que sean beneficiosas para la totalidad de la población para superar con éxito las exigencias complejas independientemente del sexo, condición social, cultural y entorno familiar. Rasgos que definen una competencia:
4. Constituye un "saber hacer". Incluye un saber, pero que se aplica.
5. “Saber hacer” susceptible de adecuarse a diversidad de contextos.
6. Carácter integrador, de modo que cada competencia abarca conocimientos, procedimientos y actitudes.

Las Competencias Básicas son las que tienen la capacidad de poner en práctica de forma integrada, conocimientos, habilidades, actitudes para resolver problemas y situaciones, las que debe estar a la alcance de todos los sujetos implicados, es decir, de todo el alumnado de escolaridad obligatoria, las que observa las características: y capacidades más que de simples contenidos. Tienen un carácter interdisciplinar. Han de permitir comprender y actuar responsablemente en la realidad de la vida cotidiana. El Diplomado aunque propone un saber, un hacer y un tipo de ser (crítico) en el hecho audiovisual en especial con algunos medios de comunicación no propone desarrollar competencias sino saberes separados, aislados, que aunque retoma los tres momentos que Barthes propone para llegar al conocimiento del medio audiovisual hacer, experimentar y mirar no se mira en su

metodología de trabajo esa posibilidad de desarrollar competencias básicas, quizá como se mencionó anteriormente por el periodo en el que fue reestructurado, 2002.

Las competencias que se plantean para el docente de Nivel Básico en el documento “Sistema Nacional de Formación Continua y Superación Profesional de Maestros en Servicio” son:

CUADRO 5
COMPETENCIAS DOCENTES

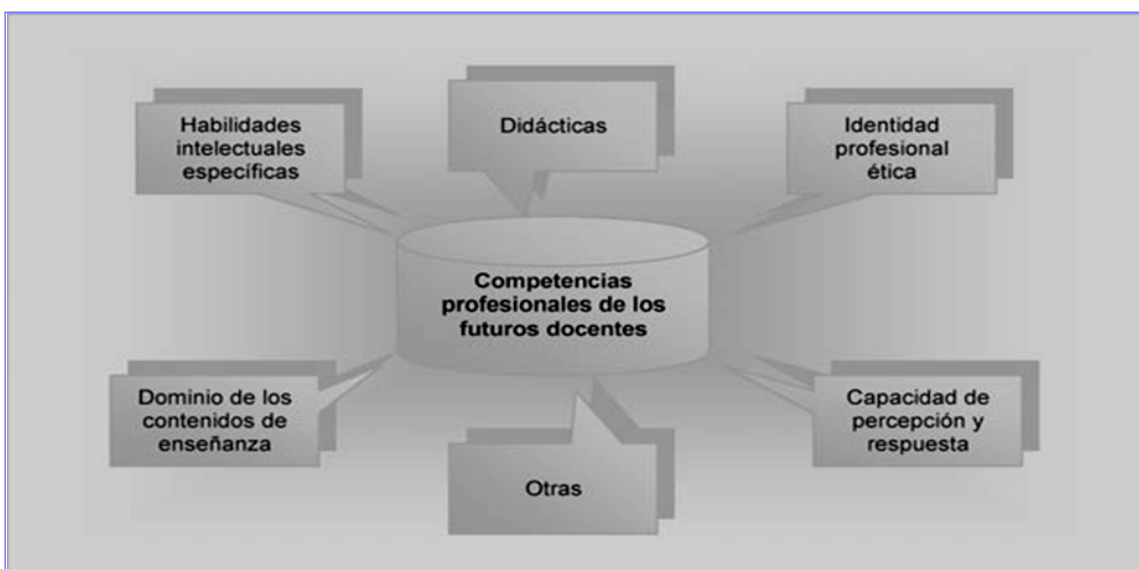

Reforma Integral de Educación Básica doc. RIEB 2004-2009.

El acceso al conocimiento y a determinadas competencias audiovisuales es visto ahora como elementos decisivos para participar activamente en los nuevos procesos productivos,. ¿Qué tipo de conocimiento o de competencia desarrolla actualmente la educación audiovisual en docentes de Educación Básica? ¿Qué estrategias serán las adecuadas para desarrollar saberes en el ámbito audiovisual profesor? ¿Qué tipo de conocimiento audiovisual tiene el profesor? ¿Su conocimiento en uso y manejo de medios, lenguajes audiovisuales es actual y suficiente para educar, capacitar y actualizar? Son preguntas que surgen después de realizadas algunas lecturas pero que se aclara no se resolverán en éste trabajo de investigación.

El modelo por competencia desarrolla un saber para dar solución a problemáticas surgidas de situaciones prácticas. El planear un proceso de enseñanza-aprendizaje por competencias da posibilidad de proponer situaciones adaptadas al desarrollo, a la edad y debe centrarse en los intereses de cada grupo o actor. Las competencias audiovisuales tienen o deben tener un carácter social (saber, hacer), deben ir dirigidas a la formación integral, y por otro lado, es un planteamiento que va más allá de las áreas o materias, no deben analizarse y evaluarse de forma aislada, sino intradisciplinariamente. El modelo educativo basado en competencias pretende otorgar saberes y conocimientos necesarios para la incursión del individuo en sociedad y poder habilitarlos para la resolución de la problemática existente al igual que la educación audiovisual lo debe hacer, y llegar a la premisa: saber pensar, para saber hacer y ser en beneficio de uno mismo y de los demás (FRADE, 2006).

2.2.2 El profesor-CAM y las tecnologías de la información y la comunicación (TICS)

Definir Tecnologías de la Información y la Comunicación implica comprender por separado cada uno de los conceptos (MARQUÉS, 2000).

Tecnología: Aplicación de los conocimientos científicos para facilitar la realización de actividades humanas. Supone la creación de productos, de instrumentos, lenguajes y métodos al servicio de las personas. (MARQUÉS, 2000).

Información. Datos que tienen significado para determinados colectivos. La información resulta fundamental para las personas, ya que a partir del proceso cognitivo de la información recogido por los sentidos, se van tomando decisiones que dan lugar a todas las acciones (MARQUÉS, 2000).

Comunicación. Transmisión de mensajes entre personas de manera directa o indirecta, mediática. Como seres sociales las personas además de recibir información de los demás necesitamos saber de ellos, pero también expresar pensamientos, sentimientos y deseos que surgen de la convivencia.

Entonces se podrá decir que la Tecnología de la información y la comunicación es el conjunto de avances tecnológicos que nos proporcionan la información con las telecomunicaciones y las tecnologías audiovisuales que comprenden los desarrollos relacionados con los ordenadores, el internet, la telefonía, los medios de comunicación social, las aplicaciones multimedia y la realidad virtual. Y posibilitan la creación de nuevos entornos comunicativos y expresivos que facilitan a los receptores la posibilidad de desarrollar nuevas experiencias formativas, expresivas y educativas. Las Nuevas Tecnologías son aquellos medios electrónicos que crean, almacenan, recuperan y transmiten la información de forma rápida y en gran cantidad lo que hacen combinando diferentes de códigos en una realidad hipermedia (CABRERO, 2000:18).

FIGURA 4

TECNOLOGÍAS DE LA COMUNICACIÓN Y LA INFORMACIÓN



Figura elaborada para esta investigación.

Enmarcar al profesor CAMDF en un contexto audiovisual es entender su función, su práctica para poder comprender su relación. Son dos funciones sustantivas las del profesor del Centro de Actualización del Magisterio del Distrito Federal (profesor-CAMDF), la primera es apoyar para elevar la calidad profesional de los maestros en servicio de nivel preescolar, primaria y secundaria en el Distrito Federal, para lograr en ellos el desarrollo adecuado de los programas de su nivel educativo de manera continua y permanente, esta función se sustenta en la misión del CAMDF. La segunda es diseñar y operar programas de

actualización y capacitación para el personal directivo y docente de Educación Básica y Media Superior del Distrito Federal confirmada en el objetivo del CAMDF. Bajo estas responsabilidades el docente-CAMDF, tendrá la obligación de actualizarse, de transformar y perfeccionar su práctica docente acorde a las necesidades reales de nuestra sociedad. Esto implica atender a la importancia de comprender, analizar, reflexionar y accionar en una cultura audiovisual mediática. Ir más allá de la explicación de los elementos audiovisuales; esto es profundizar en el tipo de saberes que se están conformando a partir de su interacción con ellos y tener una postura clara ante ellos. Entender la relación entre profesor-CAMDF y TICS es comprender que la escuela como institución en el último cuarto del siglo XX, perdió su hegemonía socializadora sobre la infancia y la juventud, teniendo que compartirla en estos momentos con los medios sociales de comunicación, Graviz y Pozo (1994) se dice que es previsible que si en los próximos años la escuela no renueva profundamente su papel social, sus metas, sus contenidos y su metodología entrará en una profunda crisis. "Más que transmitir información, la función educativa de la escuela contemporánea debe orientarse a provocar la organización racional de la información fragmentaria recibida y la reconstrucción de las preconcepciones acríticas, formadas por la presión reproductora del contexto social, a través de mecanismos y medios de comunicación cada día más poderosos y de influencia más sutil" (GRAVIZ A. Y POZO: 1994).

El modelo educativo basado en competencias pretende otorgar saberes y conocimientos necesarios para la incursión del individuo en sociedad y poder habilitarlos para la resolución de la problemática existente. Se piensa que el debate no debe estar solamente en incorporar o no los medios sociales de comunicación y las nuevas tecnologías a las aulas, sino qué tipo de formación queremos potenciar en los alumnos y alumnas con los medios audiovisuales y las tecnologías de la comunicación, cómo integramos a esa cultura mediática en las escuelas, cómo transformamos a los medios de comunicación en objeto de estudio y análisis curricular y cómo logramos que los estudiantes transfieran este conocimiento a su vida cotidiana. Los medios de comunicación son cada vez más poderosos. Cada vez consumimos una mayor cantidad y variedad de productos mediáticos, reorganizamos nuestra vida diaria en función de los mismos, desde que nos despertamos ya

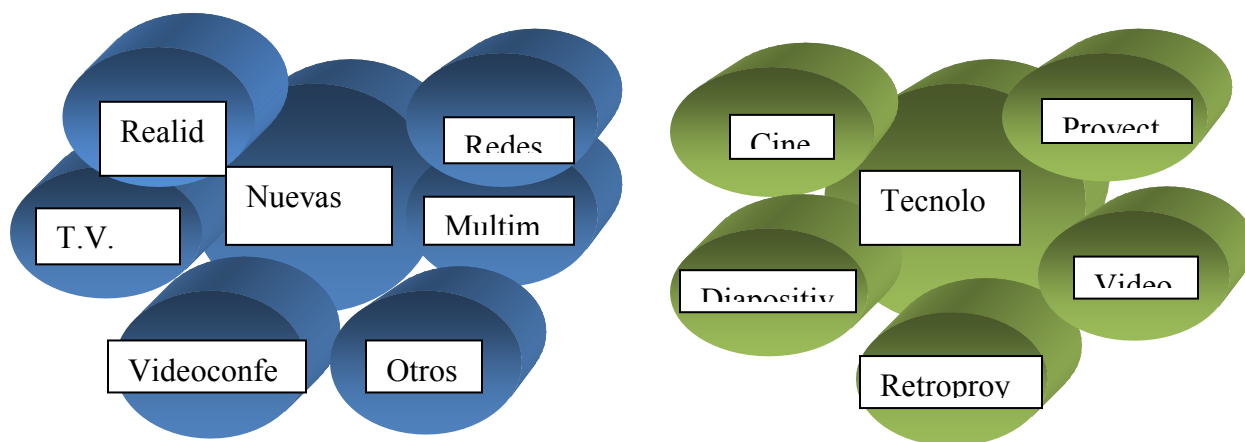
estamos en contacto con la radio, la Tv o la prensa, y si son niños muy pequeños probablemente con una película en vídeo de Walt Disney.

La perspectiva del profesor CAMDF en relación con las TICS es comprender que el poder de los medios de comunicación social consiste en que al presentarnos una perspectiva concreta de la realidad, que es el punto de vista de quienes poseen y controlan los medios, unifican la perspectiva de la inmensa mayoría de espectadores sobre cualquier acontecimiento, creando una opinión única, mayoritaria, sobre ese fenómeno. De este modo, los medios sociales de comunicación tienen la capacidad de influir, sobre las decisiones de los gobiernos, las instituciones o las personas, mediante la presión de una opinión pública que los propios medios han ayudado a configurar.

Es comprender que este poder es grande, sobre todo, es un poder inquietante, porque es sutil, seductor, no tangible, es violencia simbólica. Es una industria de la conciencia que logra la hegemonía de su ideología y sus puntos de vista no por la imposición, sino por la complacencia y consentimiento de los receptores. (MARCUSE, 1993). La evolución, el desarrollo y el papel actual que juegan los medios sociales de comunicación y nuevas tecnologías en nuestras sociedades tiende a que éstos sustituyan a los ciudadanos en el ejercicio de tales derechos y que a su vez, la gran mayoría de la ciudadanía no sea consciente de dicha sustitución.

Esta tendría que ser una de las funciones sociales clave de la escuela y del profesor-CAMDF, en este nuevo siglo, ayudar, capacitar al alumnado-docente, es decir, tomar conciencia del papel de los medios en nuestra vida social; a que conozcan los mecanismos técnicos y de simbología a través de los cuales los medios provocan la seducción del espectador; a promover criterios de valor que permitan a los alumnos a discriminar y seleccionar aquellos productos de mayor calidad cultural; sacar a la luz los intereses económicos, políticos e ideológicos que están detrás de toda empresa y productos mediáticos.

En definitiva, el papel de la escuela y del docente-CAMDF, sería ayudar a crear ciudadanos creativos, conscientes y capaces de resolver problemáticas audiovisuales cotidianas, y a tener conocimiento del medio audiovisual como mecanismo de transformación de perspectivas de conocimiento que nos llevan a una condición necesaria para el ejercicio de la libertad de elección.

Como afirma Masterman (1985): "La alfabetización audiovisual generalizada es esencial si queremos que todos los ciudadanos ejerzan el poder, tomen decisiones racionales, sean agentes efectivos del cambio y participen activamente en los medios. En este sentido amplio de educación para la democracia es donde la educación audiovisual puede jugar el papel más significativo" (MASTERMAN, 1985).

El actual profesor-CAMDF tiene la responsabilidad de elevar la calidad de su práctica docente en beneficio de los docentes de Educación Básica en servicio en el ámbito audiovisual y ofrecer una acción pertinente de su práctica.

El presidente Carlos Salinas de Gortari en conjunto con la Secretaría de Educación Pública y la propia Secretaría General del SNTE (Sindicato Nacional de Trabajadores de la Educación) y la sociedad en su conjunto firma el Acuerdo Nacional para la Modernización de la Educación Básica (ANMEB, 18 de mayo 1992), que se estructuró en tres líneas: la reorganización del sistema educativo mediante la descentralización y la inclusión de la participación social; la reformulación de contenidos y materiales educativos que se ha traducido en la reforma curricular y pedagógica de la Educación Básica y la formación de maestros más importante, y acerca del cual Felipe Calderón H., replanteó el reto de elevar la calidad de la educación y para poder lograr este objetivo nacional se involucró no sólo a quienes intervienen en el proceso educativo como son: los maestros, los alumnos, los padres de familia y el Estado, sino también a delimitar los espacios en los que éstos operan. En este sentido, sobre el concepto de la calidad educativa, autores como Sacristán, Coombs y Gines, sostienen que no ha y consenso entre los mismos expertos sobre lo que puede entenderse por calidad de la educación. Pero por otra parte advierten que aparte de los problemas conceptuales asociados a la definición de calidad en la educación, en el terreno

técnico los "estándares" de calidad no son cuantificables, por lo cual ni la calidad, ni el desarrollo profesional de un profesor pueden valorarse cuantitativamente sino cualitativamente y a muy largo plazo. La Educación Básica se encuentra en los valores de la sociedad integral, en donde educar significa formar seres humanos no solamente aptos para el trabajo, y del disfrute de los bienes culturales sino universales, nacionales y locales, aún más, capaces de ser felices (SACRISTAN, 1988).

Los conocimientos y competencias que el sistema educativo en general debe priorizar para adecuarse a las actuales transformaciones globales y de conocimiento mediático, requieren de lograr alumnos competitivos y con elementos necesarios para enfrentarse a los retos audiovisuales que ofrecen los medios de comunicación audiovisual.

Dentro de los objetivos de la Educación Básica de calidad, expuesta en el Programa Nacional de Educación 2001-2006 se expone que es una legítima demanda social y constituye también una condición para un desarrollo nacional justo y equilibrado, que se desarrolle las facultades de las personas —sensibles, intelectuales y afectivas— y que se amplíen las posibilidades de realización y mejoramiento de los seres humanos, en sus dimensiones personal y social; y los faculte para el ejercicio responsable de sus libertades y sus derechos, en armonía con los demás. Integrando a los distintos sectores que participan en la tarea educativa: el personal docente y directivo de las escuelas, las madres y los padres de familia, los medios de comunicación y las organizaciones sociales y políticas.

El aprendizaje que el alumno de Educación Básica pudiera obtener a través de los medios audiovisuales está mediado por su capacidad de observación, grado de socialización, personalidad, conocimiento del tema, grado de desarrollo cognoscitivo y adecuada presentación de éstas dentro del salón de clases, así como la práctica docente insertada dentro de un marco constitucional resuelto en los Planes y Programas de Estudio.

Los cambios en los fines de la educación, así como en su metodología imponen modificaciones en la práctica docente así como el desarrollo de nuevas competencias. El profesor-CAM es un actor en el proceso de enseñanza aprendizaje cuya función es de

capacitador, de actualizador, por tal motivo es el encargado de propiciar en sus alumnos (maestros en servicio de Educación Básica y directivos) competencias educativas audiovisuales pertinentes, saber pensar, para saber hacer y ser en beneficio de uno mismo y de los demás (FRADE, 2006), competencias de aprendizaje, competencias de acción y competencias para la vida. Pero para lograr esto el profesor-CAMDF deberá aplicar a su práctica docente en lo que sostiene el perfil de egreso del Diplomado “Didáctica de los Medios de Comunicación de Educación Básica”, los docentes egresados serán docentes creativos e innovadores, capaces de aplicar el lenguaje audiovisual en su práctica cotidiana, que se traducirá en beneficio colectivo tanto en la escuela como en la sociedad en la que están inmersos.

La competencia comunicativa se basa en la relación de un saber semiótico con su uso. Desde esta perspectiva José Ignacio Correa M. (2001) la entiende como una realidad en la que coexisten dialógicamente: la cognición y el lenguaje (Bogotá Instituto Caro y Cuervo, Universidad de Salamanca).

Saberes acerca de las reglas y normas estratégicas, procedimientos establecidos por el sistema para formalizar y actualizar toda acción discursiva en la situación comunicativa. Unas realizaciones de tales saberes en contextos comunicativos que les dan plena validez. Actividades del código con respecto al conocimiento, a la acción discursiva, a los integrantes del proceso comunicativo, a sus valores y sus implicaciones tanto en el orden teórico como en el práctico es empezar a desarrollar una actitud positiva ante el fenómeno mediático.

CAPÍTULO 3 LAS TICS EN EL ÁMBITO EDUCATIVO DE NIVEL BÁSICO. NECESIDADES DE CAPACITACIÓN Y ACTUALIZACIÓN DOCENTE

“La presencia e influencia de las Tecnologías de la Información y la Comunicación (TIC) en el mundo y, en consecuencia, de los sistemas educativos, obliga a los maestros a convertirse en puentes de significado sobre el medio y el contenido de la información. Por lo tanto, el maestro moderno deberá estar preparado para formar a los alumnos en la selección de datos y la organización del conocimiento, para que puedan apoderarse de él y utilizarlo en la vida cotidiana personal y social”.

*Sistema Nacional de Formación Continua y Superación
Profesional de Maestros en Servicio.*

El presente capítulo se refiere y aborda de manera general a la transformación que ha sufrido la práctica docente, y por lo tanto también la actitud del profesor CAMDF, basándonos en el componente cognoscitivo y afectivo, en un contexto de realidades audiovisuales y bajo un modelo por competencias. Las necesidades de capacitación y actualización docentes para desarrollar habilidades a través del uso, acción y tipo de actitud ante los medios audiovisuales, sus significados, lenguajes y elementos que los compone, ejercen una influencia en su práctica docente profesional y actual de acuerdo a los requerimientos globales. Para tal motivo es necesario definir qué se entiende para este trabajo el concepto de pertinencia y de competencias. Y empezaremos por definir pertinencia según Edgar Morín “los principios de un conocimiento pertinente son desarrollar una aptitud natural de inteligencia humana para ubicar todas sus informaciones en un contexto y en su conjunto”. (MORIN, 1989:16). Por tanto se entenderá como pertinencia a todos aquellos conocimientos que ayudarán a accionar todas las informaciones en su contexto y en conjunto para la resolución de problemas.

La escuela no escapa a las transformaciones de la sociedad en las que se encuentra inmersa, aunque a menudo su evolución es lenta y compleja, desfasada entre lo que se ofrece y lo que la sociedad reclama (GROS, 1987). Una de las autoras que habla de la relación entre educación y la cultura mediática es Laura Frade Rubio (2006), ella plantea en su libro

“Desarrollo de competencias en educación básica desde preescolar hasta secundaria”, la idea bajo el contexto vygotskyano, de que los medios de comunicación son herramientas o instrumentos por los cuales el sujeto se apropia de los conceptos y contenidos que brindan un tipo de saberes e interactuamos cotidianamente con ellos; son instrumentos que sirven para modificar el contexto de acuerdo a cada persona. Explica que los medios de comunicación desarrollan una atención focalizada, ya que como los medios proporcionan un universo de información inagotable, el sujeto tiene la posibilidad de cambiar rápidamente de una información a otra, de un estímulo a otro, y esto hace que solo desarrolle una atención que denomina focalizada que es aquel momento en el que se elige un estímulo pero no se logra mantener la atención en él por largo tiempo para propiciar una atención selectiva; que es cuando se mantiene la atención en un estímulo independientemente de otros estímulos, para poder llegar a la atención directiva que es cuando una vez elegido el estímulo se planea la acción sobre él. Frade sostiene que el docente tiene desarrollada la atención directiva a diferencia del alumno actual que, con acceso a una gran información de manera rápida e inmediata, desarrolla solo una atención focalizada; y ésta es una de las razones por las cuales el alumno pierde interés dentro de su proceso de enseñanza-aprendizaje formal, pues el docente emplea metodologías pensadas desde su propia atención (directiva) y el alumno actual necesita un cambio continuo y atractivo de información, estímulos, que le haga crear un interés sobre el tema o contenido. Este es un enfoque para entender el desfase de la educación formal con la realidad.

La cultura mediática modifica el proceso cognitivo y es una vasta fuente de información de la que se aprende, aunque no de toda esa vasta información se conoce; la diferencia entre conocer e informarse es que conocer es el proceso cognitivo de reflexión y apropiación del conocimiento, e informarse es la recepción de datos sin ser asimilados, Frade (2006), ella afirma que las tres galaxias o periodos por los que hemos pasado como humanidad que son: la galaxia de Gutenberg, la galaxia Marconi y la galaxia Bill Gates, han conformado una nueva forma de conocer; y sostiene que la educación actual está desfasada de la necesidad real de los niños y jóvenes ya que como comparte créditos con los medios de comunicación, se ha modificado el proceso cognitivo y como los medios son una vasta fuente de información, no solo se aprende de la escuela sino también de la televisión, del

radio, del periódico, del teléfono, de la computadora, del ipood, de los videojuegos, del nintendo, del game boy, del game cube, de las calculadoras, de las computadoras, de los productos que compran en las tiendas que visitan, y que son fuentes de información feacientes y creíbles para los alumnos que lo que los profesores dicen en el salón de clases, y que los lleva a construir redes fraccionadas de conocimiento que los hace interactuar con el mundo de manera diferente.

Pero, ¿Cuáles son entonces las competencias que el docente actual debe de tener para desarrollar y poder enfrentar esta realidad audiovisual de sus alumnos? (FRADE, 2006).

El profesor tendrá que identificar las necesidades de su grupo de acuerdo a las diferentes teorías de aprendizaje de desarrollo.

Ubicar los conocimientos, habilidades, destrezas y actitudes que necesitan ser desarrolladas en sus alumnos.

Planear el trabajo docente de acuerdo a los planes y programas de estudio vigentes.

Crear situaciones didácticas adecuadas a l os conocimientos, habilidades, destrezas, actitudes e intereses de sus alumnos.

Detectar las problemáticas de aprendizaje que se presentan en el desarrollo de su labor docente.

Evaluar el avance de los logros, cumplimiento de indicadores.

Evaluar sus propios conocimientos, habilidades, destrezas y actitudes.

Identificar necesidades de cambio y propuestas didáctica.

Analizar los problemas, situaciones, teorías y procedimientos.

Identificar las necesidades de su grupo de acuerdo a las diferentes teorías de aprendizaje de desarrollo.

Ubicar los conocimientos, habilidades, destrezas y actitudes que necesitan ser desarrolladas

Actualizarse de manea permanente

Identificar sus propias necesidades de aprendizaje

Tener una actitud de búsqueda.

Establecer relaciones de colaboración en su grupo de trabajo.

Enfrentar problemas escolares detectados en el colectivo escolar.

Manejar diversos productos tecnológicos como cámara, video, MP3 y otros.

Desarrollar estas competencias necesita de comprender las propuestas institucionales como la del Sistema Nacional de Formación Continua y Superación Profesional de Maestros en Servicio donde se plantea la idea de que los sistemas educativos de los países más avanzados han comenzado a centrarse en dos temas absolutamente pertinentes: el primero es ¿Cómo desarrollar el pensamiento complejo entre los actores del hecho educativo? Y el segundo ¿Cómo transitar del modelo pedagógico de la era industrial basado en la búsqueda de la “transmisión de conocimiento” a otro modelo que propicie la “elaboración del conocimiento” y el desarrollo de capacidades informáticas, habilidades lectoras superiores, pensamiento matemático abstracto y competencias ciudadanas, que habiliten a los estudiantes frente al individualismo acrítico y la despersonalización que prevalece en las megaurbes. Esto obliga a reevisar y fortalecer cuáles son los valores humanos y competencias ciudadanas que basadas en el reconocimiento de los derechos de los otros y las fórmulas de convivencia democráticas se están conformando a través de los medios audiovisuales, y por qué los mexicanos del siglo XXI tendrán que establecer códigos de confianza con personas que no conocerán físicamente y con las cuales primero comenzarán a convivir por medio de un elemento mediatizado a través de una red interactiva mundial en donde las personas sólo se comunican a través de una pantalla o del ciberespacio.

Todo parece indicar que los nuevos sistemas educativos que quieren competir y desarrollarse en los próximos 30 años, están apostando a la construcción del pensamiento complejo, que todo aquel país que desee ocupar un lugar en las nuevas hegemonías mundiales tiene que formar a sus ciudadanos con las nuevas competencias que les permita entender esta realidad cada vez más cambiante y compleja.

En este nuevo escenario los conocimientos, contenidos actitudes y habilidades que los docentes que hasta ahora había desarrollado, con cierto nivel de éxito no bastarán; tenemos

que construir un nuevo camino en la Educación Básica Audiovisual para que los niños y jóvenes de hoy, puedan desarrollar competencias científicas, ciudadanas, pensamientos ubicados en una realidad de basta información instantánea y en ocasiones desechable, un pensamiento complejo y consciente que les permitan problematizar la realidad y enfrentar las nuevas situaciones complejas, cambiantes y de incertidumbre que caracterizan la sociedad del siglo XXI. La actualización y capacitación magisterial para Educación Básica, en ejercicio de los docentes-CAM, debe apostarle a una nueva dinámica que permita encontrar atajos para remontar rezagos y brechas en la calidad y equidad en los procesos y resultados educativos, para construir la sociedad mexicana del siglo XXI, a partir de una conciencia clara de lo que implica estar en constante contacto con las tecnologías de la comunicación y la información, tomando actitudes responsables y pertinentes, en las aulas, reflexionando y dilucidando estas ideologías dadas por ellos, identificando fines y rescatando lo humano de lo humano. El Diplomado Didáctica de los Medios de Comunicación para Educación Básica se propone que el docente adopte una postura crítica por medio del análisis de los mensajes que se reciben de los diversos medios para que el docente mejore su postura pedagógica y que comprenda la importancia que tienen los medios como fuente de información que propicie procesos creativos, de comunicación y con actitud positivo en su aula.

Hoy las Tecnologías de la Información y la Comunicación prometen y pueden representar atajos del conocimiento. Hoy, la posibilidad de construir planes y programas de estudio en la dinámica de criterios de desempeño y de aprendizaje multimedia es real, hoy se aprende ya sea con la presencia o acompañamiento de un maestro o sin él, es una vía para abrir oportunidades de aprendizajes relevante para todos, pero que crea conflicto y aleja de la convivencia y de la discusión en clase, que aporta perspectivas y enriquece las ideas.

Actualizar los contenidos y enfoques de la educación para que la actualización no sólo reproduzca el saber social, sino que contribuya a su desarrollo constante y ofrezca elementos pertinentes para comprender y transformar los nuevos procesos sociales es la responsabilidad del docente-CAM.

El documento “Formación Continua y Superación Profesional de Maestros en Servicio” dice que la actualización y capacitación ha de sentar las bases para que los actualizadores desarrollen un pensamiento complejo en sus participantes que les permita enfrentar con éxito las nuevas realidades. En dicho documento se plantean tres códigos esenciales para construir un pensamiento complejo y son: a) el dominio de la lengua materna con una función comunicativa; b) desarrollo del pensamiento abstracto que permite construir un pensamiento multidimensional, que permite construir las herramientas intelectuales básicas para la elaboración de un pensamiento complejo posterior, y, c) el dominio de una segunda lengua, no a nivel de traducción sino a nivel de comunicación funcional. En el mensaje del Subsecretario de Educación Básica Mexicana, dentro del mismo documento, dice que el desarrollo de competencias para la vida requiere de una nueva profesionalidad de los docentes para estar a la altura de este gran reto. Los futuros maestros y maestras en servicio han de desarrollar nuevas competencias profesionales para atender a la diversidad cognitiva, cultural y social de los grupos de estudiantes; trabajar en colaboración; usar las tecnologías de la información y la comunicación como herramientas mediadoras en el aprendizaje; realizar innovaciones educativas; organizar la propia formación continua; manejar una segunda lengua; comunicarse con el entorno social y con la estructura educativa; desarrollar la inteligencia emocional y la capacidad de resolver conflictos institucionales de manera dialogada; entre otras.

La actualización continua de los maestros de Educación Básica en servicio plantea una serie de problemas sobre los cuales es imperativo actuar. La Insuficiente institucionalización de los procesos de formación continua y superación profesional, la desigualdad en el tema de la formación continua de los maestros en las agendas institucionales; la escasa articulación entre las instituciones encargadas de la formación continua y la superación profesional; la existencia de una limitada oferta para algunos grupos de maestros, niveles y modalidades; alta movilidad del personal de esta área y el carácter endogámico de la formación continua han llevado a la falta de interés del docente-CAM para actualizar y perfeccionar su práctica. Los maestros del Centro del Actualización del Magisterio constituyen un universo complejo, con necesidades particulares de

formación profesional que el Sistema Educativo Nacional que no ha logrado del todo atender, se ha observado.

El Programa Nacional de Actualización Permanente de Maestros de Educación Básica en Servicio (PRONAP), es el principal instrumento que marca el transcurrir para la formación continua de los docentes en servicio de la última década, y ha logrado avances significativos, pero ha mostrado sus límites para garantizar a todos los profesores-actualizadores el acceso a una oferta formativa de calidad, y lo que es más importante, el desarrollo de una cultura de la superación profesional permanente. El Centro de Actualización del Magisterio en el Distrito Federal (CAMDF) es la institución encargada de esta capacitación y actualización docente, cuyo objetivo es ofrecer a los profesores de Educación Básica un espacio de formación permanente, que responda a sus necesidades de desarrollo profesional, a través de diversas opciones y modalidades de actualización y capacitación en el ámbito de: ciencia, tecnología y cultura. Y cuyo fin es consolidar una institución líder en el ámbito de la actualización y la capacitación de docentes, que sustentada en la responsabilidad de su comunidad académica, El CAMDF asume un compromiso para lograr una educación de calidad para los maestros. El docente-CAM es el encargado de diseñar cursos de capacitación y actualización, diplomados, entre ellos el Didáctica de los medios de Comunicación, y de brindar asesorías a todas las escuelas en el Distrito Federal. Él es el encargado de impartir dichos cursos, diplomados, de dar asesorías, pero una de las problemáticas a las que se enfrenta en su práctica es que aunque tiene varios años de experiencia, en algunos casos los profesores del CAM no tienen la licenciatura terminada o no han obtenido el título. Son profesores normalistas en su mayoría y entran con un currículo donde solo han dado clases a nivel básico. Otro de los problemas que se observa es que no existe un programa de capacitación continua planeado y programado para ellos, es el propio profesor-CAM quien determina, bajo su propio criterio y/o necesidad, los cursos que va a tomar para actualizarse. Estas problemáticas impactan directamente en la actitud de pertinencia de su práctica docente.

Otras de las problemáticas del docente CAMDF es la falta de acceso a las tecnologías de la comunicación y de la información en las diferentes sedes donde él labora debido a que hay

pocos equipos audiovisuales e instalaciones insuficientes; a pesar de que en la década de los 90's se avanzó en el establecimiento de un Sistema Nacional para la Actualización de Maestros en Servicio, mediante la creación de Centros de Maestros y una oferta de cursos de actualización y de que la Secretaría de Educación Pública (SEP) instaló una infraestructura de telecomunicaciones conocida como Red Satelital de Televisión Educativa (EDUSAT) que opera en 30 mil puntos de recepción distribuidos en el país. Y que también produjeron y distribuyeron numerosos materiales audiovisuales que se transmiten cotidianamente por los ocho canales de televisión de esta red y donde se recoge las experiencias nacionales y extranjeras que muestran el aprovechamiento efectivo de las potencialidades de estas tecnologías y que están en relación directa con la existencia de un proyecto pedagógico en la escuela, con competencias específicas de los profesores y con la transformación de concepciones educativas de la comunidad en su conjunto; pero esto no ha sido suficiente ya que es frecuente que los nuevos materiales se usen en forma muy limitada, y para reproducir viejas prácticas transmisoras de enseñanza es decir, la introducción de estos avances tecnológicos y de materiales audiovisuales no garantiza por sí misma la transformación de la esencia del trabajo educativo audiovisual en el CAM.

La introducción de los recursos tecnológicos a las escuelas implica también costos importantes para su mantenimiento y actualización, pues gran parte de sus componentes caducan rápidamente, y no se cuenta con el presupuesto suficiente para mantenerlos en buen estado y vigentes, palabras dichas por el Director del CAMDF el Prof. Jesús Antonio Guadarrama García en una plática que se tuvo en la Academia de Pedagogía 20010. Los mayores retos que persisten en este campo, además de los costos financieros, son asegurar la elaboración de propuestas pedagógicas que permitan un uso de la tecnología como medio educativo para renovar las prácticas pedagógicas y por otra parte, actualizar adecuadamente a los profesores-CAMDF para que en sus labores cotidianas incorporen estos recursos tecnológicos a sus planeaciones, metodologías, didácticas y los abran a una discusión franca y reflexiva en sus clases.

Las líneas de acción que se marcan en el Plan Nacional de Educación 2001-2006, Reyes S. Tamez Guerra Secretario de Educación Pública para optimizar el uso de medios audiovisuales en el aula de Educación Básica son:

- A. Fomentar, entre los alumnos, maestros, directivos y padres de familia, la cultura de uso de las tecnologías de la información y la comunicación.
- B. Desarrollar y adquirir materiales educativos audiovisuales e informáticos, pertinentes y de calidad, y ponerlos a disposición de alumnos, maestros, padres de familia y público en general.
- C. Diseñar modelos didáctico-metodológicos adecuados para el uso de tecnologías de la información y comunicación dentro del aula.
- D. Facilitar, mediante el uso de tecnologías de la información y la comunicación, el acceso a múltiples fuentes de información para alentar la diversidad de puntos de vista en el aula.
- E. Consolidar y actualizar la infraestructura tecnológica de producción y transmisión televisiva existente y ampliar su cobertura y operación.
- F. Impulsar la consolidación del sistema nacional de imagen e información educativa, mediante el acopio, digitalización, preservación, documentación y sistematización de acervos educativos pertinentes.
- G. Ampliar y fortalecer, en coordinación con las entidades federativas, el equipamiento de recepción en las escuelas primarias y secundarias en materia de tecnología de la información y la comunicación.

Subprogramas sectoriales. Las metas que se plantean en el Programa para llevar a los medios de comunicación a las escuelas de Educación Básica son:

Red Edusat.

- En 2006, operarán 16 canales al aire en señal restringida en todo el territorio nacional y tres canales en señal abierta en el 60% del mismo.
- Transmitir 41,600 horas de programación anualmente.
- A 2006, haber producido 20 mil programas, equivalentes a 25 mil horas de audiovisual (tanto de contenidos curriculares como para la capacitación y actualización magisteriales).

- A 2006, haber capacitado a 500 mil docentes en el uso pedagógico de las tecnologías de la información y de la comunicación.
 - A 2006, haber sistematizado, documentado y digitalizado 500 mil secuencias audiovisuales referenciadas a planes y programas de estudio, equivalentes a 40 mil horas producidas.
 - En 2006, contar con 100 productos multimedia de apoyo y uso escolar.
- Para 2006, haber formado 1,500 especialistas en el país, para la documentación y sistematización audiovisual.

Las metas en el Programa de Expansión del uso de las Tecnologías de la Información y la Comunicación en la Educación Básica, ver anexo siete.

En los subprogramas dice:

1. Mejoramiento de la Operación y Expansión de la Red EDUSAT
2. Operación y Expansión de la Red Escolar de Informática Educativa
3. Operación y Consolidación de la Videoteca Nacional Educativa
4. Operación y Desarrollo del Portal Educativo Sepiensa
5. Desarrollo de los Centros Estatales de Tecnología Educativa
6. Desarrollo y Expansión del Programa Enciclomedia para la Educación
8. Actualización y Capacitación para Maestros de Educación Básica mediante las Tecnologías de la Información

Desde estos enfoques, la formación audiovisual que ofrece el Diplomado Didáctica de los Medios de Comunicación debe sustentarse en la calidad, en la pertinencia y con equidad, de promover la participación plena de los sujetos en el contexto mediático, acompañando sus procesos de reconocimiento y adquisición de saberes, actitudes y habilidades audiovisuales; fomentando la igualdad de oportunidades de acceso a ellos, la participación democrática con el medio y la multiculturalidad reflejada en ellos. Para construirlo como una herramienta pertinente a los requerimientos que plantea el contexto laboral y social así como sus diversos actores; se necesita mejorar el impacto de sus intervenciones, articulándose en estrategias más amplias de desarrollo local y colectivo.

Una vez cursado el Diplomado la actitud del profesor-CAM como actualizador pretenderá estar basada en una dimensión en materia de pertinencia. La productividad, la tecnología, y el ámbito sociocultural de la formación, actualización y capacitación profesional, y en cómo esta formación, actualización y capacitación responde de manera eficaz, eficiente y oportuna a los problemas, demandas y necesidades del entorno, favoreciendo además la vinculación de sus sujetos de atención y en cómo se toman en cuenta al momento de realizar diseños curriculares, elaborar materiales didácticos, adaptar los enfoques pedagógicos y adecuar el propio funcionamiento y formas de gestión. Por tanto esta dimensión plantea que la formación tiene que ser doblemente pertinente: con el entorno y con su población destinataria. Esto le permite cumplir con su función esencial de punto de encuentro entre la demanda y la oferta laboral, de espacio de articulación entre el sistema productivo y quienes producen. Asimismo, esta doble pertinencia es condición para la calidad y la equidad. Sin embargo, la población destinataria no es única ni uniforme sino diversa y heterogénea. Por ello, la base orientadora de la formación profesional docente no estaría cumpliendo su función si no procurara elevar la calidad de su práctica, atender a la doble pertinencia y procurar equidad en sus acciones y por lo tanto en sus actitudes, tendientes a lo positivo. Buena parte de las tensiones que atraviesan a la formación continua tienen que ver con: la tensión entre presente y futuro de la producción y el mercado de trabajo (lo urgente y lo estratégico), entre las señales más cercanas a los problemas de índole productivo y las más cercanas a las de tipo social, entre las perspectivas e intereses diversos de los distintos actores económicos y sociales.

Calidad, pertinencia y equidad un enfoque integrado de la formación continua profesional docente, tres elementos que dan un enfoque de lo que debe de ser la formación continua profesional para el docente actual y que se conjugan con las características, condicionamientos, necesidades, actitudes y expectativas de la población de docentes que se atiende.

Hasta ahora se ha observado que la práctica docente del profesor-CAM con respecto a la acción y actitud que debe de tener ante la educación audiovisual deberá estar encaminada a

la calidad, a la pertinencia y a la equidad educativa, desarrollando una práctica, con actitud positiva y consciente ante el hecho de trabajar con los medios de comunicación.

Herbert Marcuse dice que investigar las raíces del desarrollo de la tecnología y examinar sus alternativas históricas es parte de una teoría crítica de la sociedad mediatizada contemporánea para empezar a organizar y utilizar los recursos disponibles. Contextualizar al medio audiovisual y su interacción con la práctica educativa es lo que se ha pretendido hacer, hacer referencia de manera general a su historia y antecedentes que le dan un significado social, es empezar a educar para y con el medio audiovisual y producir una actitud consiente en el educador.

3.1 El Profesor-CAM, su Historia, sus Competencias y las TICS. Contextualización de la Función Docente del Profesor-CAM

Después de la Revolución Mexicana en 1921 se inicia el proceso de expansión de la matrícula en educación básica y normal, lo que obligó a habilitar como profesores a sujetos sin formación para ejercer la docencia. De esta manera se abren en el país escuelas primarias y normales, con el objetivo de universalizar la educación primaria en la población infantil y alfabetizar al resto de la población. Si bien los logros fueron grandes, también fueron insuficientes, pues al iniciar la década de los 40 el número de profesores inhabilitados era grande.

Para resolver esta deficiencia educativa, se crea el Instituto Federal de Capacitación del Magisterio (IFCM) que inicia sus funciones el 19 de marzo de 1945 en cuarenta y seis centros regionales distribuidos en todo el país, siendo Presidente de la República Manuel Ávila Camacho y Secretario de Educación Pública Jaime Torres Bodet. La tarea del IFCM por veintiséis años de existencia proporcionó la formación profesional equivalente a Educación Normal a más de cien mil profesores en servicio en escuelas primarias en todo el país, publicó más de doscientos títulos que forman parte de la Biblioteca Pedagógica del Magisterio y distribuyó diversos materiales impresos para las etapas de educación a distancia. La actividad de esta institución permitió a sus integrantes asumir la actitud de

servicio al magisterio de educación primaria, a través de la capacitación profesional en esta primera etapa. En 1971 se da por cumplida la tarea de formar profesionalmente a los docentes de educación primaria y ocurre un proceso de transformación hacia un concepto nuevo: la actualización. La tradición creada por el IFCM es fundamental para la nueva tarea, consistente en participar con el magisterio en el mejoramiento de la calidad educativa que ofrecen los niveles de educación preescolar, primaria y secundaria. Para dar continuidad a la labor iniciada por el IFCM, nace la Dirección General de Mejoramiento Profesional del Magisterio (DGMPPM), como proyecto de formación continua del magisterio, conservando los cuarenta y seis centros regionales. Este mejoramiento se ofrece por medio de cursos en los cuales se plantea a los profesores la importancia de profundizar en los conocimientos teóricos y prácticos propios de las necesidades de su práctica docente. De manera especial se difunden los planes y programas de estudio de educación primaria y secundaria, así como procedimientos metodológicos para el manejo de los libros de texto de primaria. Como en la etapa anterior, esta dirección lleva a cabo una labor de difusión editorial.

En 1978 la institución da paso a la denominada Dirección General de Capacitación y Mejoramiento Profesional del Magisterio, cambio que obedece a que se detectó que quedaban algunos profesores de educación primaria sin formación profesional y a que se asignó a la institución la función de proporcionar las licenciaturas en Educación Preescolar y en Educación Primaria al magisterio en servicio de los niveles correspondientes. Se diseñan y ofrecen un programa de Nivelación Psicopedagógica a profesores de educación secundaria que carecen de formación para ejercer la docencia y la Licenciatura en Docencia Tecnológica para profesores de escuelas secundarias que se desempeñan en la asignatura de Educación Tecnológica y carecen de este nivel de estudios. Además de los programas anteriores, se desarrollaron las licenciaturas siguientes: Educación Secundaria por televisión y Educación normal en diferentes especialidades; así como la formación de profesor en: Educación Preescolar (Bilingüe Bicultural), Educación Preescolar rural, Educación primaria (Instructor Comunitario).

En 1989 se fusionan las direcciones de Educación Normal y de Capacitación y Mejoramiento Profesional del Magisterio en la institución denominada Dirección General de Educación Normal y Actualización del Magisterio en el Distrito Federal (DGENAMDF), de la que depende orgánicamente el Centro de Actualización del Magisterio en el Distrito Federal (CAMDF), como órgano de esta nueva institución, el CAMDF realiza las tres funciones sustantivas que, como institución de educación superior, tiene asignadas: Docencia, Investigación y Extensión y Difusión, y tiene bajo su responsabilidad los proyectos de actualización, capacitación y superación profesional del magisterio de Educación Básica. El Centro de Actualización del Magisterio en el Distrito es una institución oficial de educación superior que realiza acciones de actualización y capacitación para los profesores de Educación Básica. Su tarea se orienta a recuperar en la formación y el desarrollo profesional de docentes del Distrito Federal, así como proponer y diseñar programas y proyectos vinculados a las necesidades de la educación básica como compromiso social que asumen las instituciones formadoras de docentes. y mejorar de manera continua la calidad de la formación inicial de los estudiantes normalistas y el desarrollo profesional de los formadores de docentes, a través de la elaboración y desarrollo del Plan Estatal de Fortalecimiento de la Educación Normal (PEFEN), el Programa de Fortalecimiento de la Gestión estatal de la Educación Normal (ProGEN) y los Programas de Fortalecimiento de las Escuelas Normales (ProFENES).

3.1.1 Función Docente

Organiza su trabajo académico en dos proyectos institucionales: el de capacitación y el de actualización. Dichos proyectos se disgregan en programas de desarrollo.

Es compromiso de la institución el desarrollo de sentimientos que impulsen en el educador el compromiso por una práctica educativa fundada en los principios legales y filosóficos que se ha propuesto la nación en nuestra Ley Fundamental; que le impulsen a reconocer las potencialidades de sus alumnos y le desarrollen la pasión por su labor diaria.

3.1.2 Misión

La misión del profesor-CAM es elevar la calidad profesional de los maestros de preescolar primaria y secundaria en el Distrito Federal, para mejorar el desarrollo de los programas de su nivel educativo.

3.1.3 Objetivo

Su objetivo es diseñar y operar programas de actualización y capacitación para el personal directivo y docente de Educación Básica y Media Superior.

3.1.4 Los servicios que ofrece

Son de capacitación y de actualización

Capacitación con:

Nivelación Pedagógica

Licenciatura en Docencia Tecnológica

Actualización con:

Cursos de formación continua

Diplomados

Asesorías en escuelas

3.1.5 Proyecto

Su proyecto de actualización profesional se desarrolla a través de: cursos de formación continua, cursos curriculares y diplomados con valor a escalafón vertical; además, ofrece asesorías en el aula a los profesores de Educación Básica. También se participa en las etapas de cursos de actualización que la Coordinación Nacional de Carrera Magisterial aprueba, con valor a las promociones horizontales de los profesores de Educación Básica.

Para llevar a cabo este desarrollo, el CAMDF cuenta con catorce áreas académicas que, coordinadas por la Subdirección académica, tienen bajo su responsabilidad el diseño, la planeación, la elaboración de programas y materiales y la de impartir cursos a los profesores de Educación Básica.

Su proyecto de capacitación profesional desarrolla dos programas: Licenciatura en Docencia Tecnológica y Nivelación Psicopedagógica. El primero, dirigido a profesores de escuelas secundarias que se desempeñan en la asignatura de Educación Tecnológica y carecen de los estudios de licenciatura; el segundo, dirigido a profesores de escuelas secundarias que carecen de formación psicopedagógica para ejercer la docencia en las diferentes asignaturas.

Su proyecto de superación profesional tiene como propósitos proporcionar formación continua y verificar que la práctica docente de los profesores se transforma a niveles de mayor calidad. Esto hace necesario vincular la acción del CAMDF con la que se desarrolla en las escuelas de educación básica, a través de proyectos de investigación, en los cuales la labor de los docentes es concebida como un proceso experimental; de esta manera, el profesor constata inmediatamente los efectos en los aprendizajes de los alumnos y en los propios. Así, la superación profesional permite probar estrategias y secuencias didácticas, recursos didácticos, propuestas teóricas, formas y recursos de evaluación, entre otras necesidades, en beneficio de las instituciones participantes y de la educación en general. En este proyecto, se han llevado a cabo experiencias como las siguientes: Diseño, elaboración y aplicación de estrategias y materiales de aprendizaje de la matemática en primaria; diseño, elaboración y aplicación de estrategias y materiales de aprendizaje de la matemática, las ciencias sociales y las ciencias naturales, español, educación artística y computación educativa en primaria. En ambos, las actividades son planeadas y puestas en práctica por personal docente del CAMDF y las escuelas primarias que se incorporan al proyecto.

A modo de conclusión en este panorama se puede decir que si bien la actividad que realiza el profesor-CAMDF es trascendental y que va hacia adelante se vislumbran necesidades

cuya satisfacción significa un gran reto. La formación continua de los profesores de Educación Básica es un terreno que plantea grandes retos en materia mediática, requiere de la inversión de recursos humanos, financieros y materiales, además de grandes esfuerzos por parte de los profesores de educación básica, quienes por su situación exhiben limitaciones a su incorporación a esta formación, principalmente el tiempo, que emplean para satisfacer otras necesidades. Con base en lo anterior, es urgente diversificar las formas de la formación continua, entre las que sobresale la formación a distancia, para la que las nuevas tecnologías ofrecen enormes posibilidades de desarrollo y gran potencial para incrementar el acceso de un número mayor de profesores a la transformación de su práctica docente; en esta circunstancia, conceptos como el límite geográfico y el tiempo pierden su rigidez habitual. El Centro de Actualización del Magisterio es el lugar donde esta investigación ha tenido lugar.

3.2 Las Competencias Audiovisuales y su Relación en la Práctica Docente del Profesor CAMDF

Empezaremos reconociendo que la competencia, como se mencionó anteriormente, es la capacidad de creación y producción autónoma, de conocer, actuar y transformar la realidad que nos rodea, ya sea personal, social, natural o simbólica, a través de un proceso de intercambio y comunicación con los demás y con los contenidos de la cultura (Chomsky). La definición de Chomsky, está referida al campo lingüístico, pero recoge con claridad las exigencias que conlleva desarrollar por competencias cuando define el carácter activo y transformador que este concepto supone. Con este criterio, la Organización para la Cooperación y Desarrollo Económico (OCDE) en su escrito “Organismo Definición y Selección de Competencias, 2002” (DESECO), nos dice que “ser competente” es ser capaz de responder a demandas complejas y llevar a cabo tareas diversas de forma adecuada” y la Comisión Europea (2004), de termina que ser competente supone “utilizar de forma combinada los conocimientos, destrezas, aptitudes y actitudes en el desarrollo personal, la inclusión y el empleo”. El Programa para la Evaluación Internacional de los alumnos (PISA 2006) nos dice que la competencia se demuestra cuando “se aplican los conocimientos adquiridos a las tareas y retos cotidianos y a los entornos extraescolares, previa valoración

de distintas opciones y toma de decisiones”. Perrenoud (2004) habla de movilizar los conocimientos; habla de aplicar los conocimientos adquiridos en diversas situaciones; de poseer un conocimiento funcional no inerte, utilizable y reutilizable y de activar y utilizar los conocimientos relevantes para afrontar determinadas situaciones y problemas. En todas las definiciones de organismos, instituciones y autores se recoge la necesidad de “demostrar la competencia” en contacto con contextos y escenarios “reales y relevantes”. El marco de referencia que establece la Comisión Europea es claro: “formar personas competentes para la vida personal, social, académica y profesional”. Y para conseguirlo, presenta una alternativa de “competencias clave” que dista mucho de ser la suma de los saberes disciplinares que el alumnado acumula a lo largo de su historia escolar. En esa alternativa se afirma que las competencias clave son paquetes “multifuncionales y transferibles” que “integran” los conocimientos (conceptos, hechos y principios), procedimientos y actitudes necesarios para la vida actual y para el futuro académico y profesional. Las competencias clave o básicas ayudan a definir qué es lo importante y al hacerlo, se alejan de forma clara de los llamados contenidos específicos disciplinares, ya sean máximos o mínimos.

Las competencias básicas, a diferencia de los contenidos específicos, son multifuncionales pues permiten la realización y el desarrollo personal a lo largo de la vida, la inclusión y la participación como ciudadanos activos y el acceso a un puesto de trabajo en el mercado laboral.

Son transferibles, a diferencia de los contenidos específicos, pues se aplican en múltiples situaciones y contextos para conseguir distintos objetivos, resolver situaciones o problemas variados y realizar diferentes tipos de trabajos.

Son transversales e interdisciplinares a las áreas y materias curriculares porque su aprendizaje no es exclusivo de una de ellas.

Son integradoras, a diferencia de los contenidos específicos, porque combinan conocimientos (“saber”), destrezas (“hacer”) y actitudes (“querer”).

Y son dinámicas, porque competencia de las personas carece de límites en su crecimiento y se construye a lo largo de la vida.

Desde estas “señas de identidad”, cobra sentido el considerar que la enseñanza y el aprendizaje de las competencias audiovisuales no se reduce al currículo pues hay otros ámbitos en la vida de los centros docentes que facilitan su desarrollo. En este sentido, la participación en la organización y funcionamiento de los centros, la práctica de la convivencia, las actividades extracurriculares y complementarias y las distintas actuaciones y relaciones con el entorno ofrecen una multitud de ocasiones para ofrecer al alumnado escenarios reales de aprendizaje.

La escuela que renuncia por enseñar lo importante, renuncia a utilizar el saber, como instrumento de selección del alumnado y pone los medios para hacer posible que la calidad educativa alcance a todos sin exclusión, (PERRENOUD, 2004).

Las definiciones de competencias como conjuntos integrados de saberes y/o cualidades dan paso a una comprensión del concepto basado más en capacidades movilizadas. Esto lleva a pensar que el trabajo del docente competente conlleva una compleja mezcla de los atributos, las tareas y la capacidad desarrollada por la persona para poner en marcha todo ese acervo en su vida laboral. Otro aspecto es el desarrollo o revisión del plan de estudios que incorpora los enfoques de competencia y género que permite dar respuesta a las siguientes preguntas: ¿A quién se forma?, ¿En qué se forma?, ¿Para qué?, ¿Con quiénes?, ¿Cómo?, ¿Cuándo? Preguntas que deberán ser resueltas por medio de un planteamiento claro en el currículo de formación continua, capacitación y actualización docente y que se irá evaluando respecto a los criterios de pertinencia, que responda a las necesidades institucionales y de los alumnos. La calidad con respecto a la coherencia entre las diferentes etapas del proceso docente y los elementos que constituyen a la práctica docente, la planeación, metodología, ideología y evaluación; que se reflejan en tipos de programas, objetivos, estrategias de enseñanza y método de evaluación, uso de materiales; dominio de la asignatura y actualización en su manejo; de trascendencia, el docente deberá mostrar superación de sus dificultades o problemas de su práctica y hacer aportes y avances en su

especialidad y de función, en actividades de planeación, desarrollo, producción y evaluación.

La competencia comunicativa fue definida por Canale y Swain, en Frade, como lo que uno sabe sobre el lenguaje y como lo usa, determina el tipo de competencia que se desarrolla. Entender esto es definir que el profesor CAM en su función de capacitador y actualizador debe de comprender que el acto de comunicación mediática actualmente se limita a conocer, comprender, aplicar, analizar, sintetizar y evaluar los elementos de comunicación mediatizada pero las competencias a diferencia de los objetivos, no son estándares totalmente conductistas cuentan con elementos cognitivos, conductuales a la vez que engloban los aspectos de conocimiento, pensamiento, comportamiento, emociones, y los valores que se les imprime. Las competencias no usan solo los dominios de la taxonomía de Bloom como son conocer, comprender, aplicar, analizar, sintetizar y evaluar que son denominadas elementos micrológicos, sino que se necesita de un pensamiento dialéctico, crítico, sistémico, autónomo, propositivo, creativo, que reciben el nombre de elementos macrológicos, (FRADE 2006), es conocer al medio y su impacto pero es ir más allá.

Vygotsky, al hablar de la formación de las funciones mentales superiores, afirmaba que éste es un proceso que derivaba de la interiorización de una clase muy particular de instrumentos: los signos, que equiparaba con la adquisición de herramientas en el mismo sentido en que Engels se refiere a ellos, como los elementos que propiciaron un cambio en la naturaleza social del hombre al cambiar su forma de relacionarse con el ambiente natural. Así, de la misma forma en que las herramientas permitieron que el hombre transformara el ambiente físico, las herramientas psicológicas, signos, han permitido que el hombre se relacione de una manera muy distinta con su entorno social.

Los signos se adquieren a través de un complejo proceso histórico, social y cultural; en la interacción entre adultos y niños, entre una generación de viejos y jóvenes, y llegan a convertirse en los instrumentos del pensamiento, de la comunicación. Por esa misma razón, los encontramos en el espacio social que se genera en la interacción; primero se dan en un

plano interpersonal y luego, en un plano intrapersonal.

En relación con lo anterior Vygotsky señalaba: la creación y utilización de signos como método auxiliar para resolver un problema psicológico determinado (recordar, comparar algo, relatar cosas, elegir) es un proceso análogo a la creación y utilización de instrumentos en lo que al aspecto psicológico se refiere. El signo actúa como un instrumento de actividad psicológica, al igual que una herramienta lo hace en el trabajo (VYGOTSKY, 1982). El autor agrega que no hay que esperar encontrar demasiadas similitudes entre el uso de instrumentos y el uso de esos medios de adaptación que llamamos signos. Al igual que las herramientas median entre el hombre y su entorno físico actuando como “prótesis”, los signos median entre el individuo y su entorno social actuando como extensiones. Pero en este caso en la mediación audiovisual, su función es la de regular la conducta y la mente de las personas. Son los medios de comunicación portadores de estos signos por los que se modifica el ambiente interno y externo del individuo y afectan la formación de la conciencia.

De entre los distintos tipos de signos es el lenguaje, el discurso, el que se convierte en el instrumento mediador fundamental de la acción psicológica. El lenguaje media la relación con los demás y con uno mismo. Tiene una naturaleza social, una función comunicativa y regula la relación que establecemos con las personas y con los objetos.

Es tal la importancia concedida a la mediación semiótica de los procesos psicológicos que incide en la propia concepción sobre la naturaleza del desarrollo: los saltos cualitativos responsables del desarrollo psicológico están asociados a la aparición de nuevas formas de mediación semiótica, bien a través del uso de nuevos signos, o bien a través del uso de signos más avanzados (CUBERO, 1992).

El significado de los signos es fruto de un proceso histórico social. No se encuentran ni en el objeto ni en el individuo, son el resultado de un proceso de negociación, es decir, de un proceso en el que el significado se "negocia" entre sus participantes. El individuo llega a

apropiarse de ellos mediante un proceso de "interiorización" que como ya mencionaba antes, consiste en la reconstrucción interna de una operación externa (VYGOTSKY, 1982). Este autor lo explica de esta forma al referirse a cómo las acciones del niño se convierten en funciones que después se expresarán en el lenguaje. Por ejemplo, entre el acto de asir y la función indicativa, distingue tres momentos en su desarrollo:

- a) Una operación que inicialmente representa una actividad externa se reconstruye y comienza a suceder internamente;
- b) Un proceso interpersonal queda transformado en otro intrapersonal;
- c) La transformación de un proceso interpersonal en un proceso intrapersonal es el resultado de una prolongada serie de procesos evolutivos (VYGOTSKY, 1982).

Lo anterior nos sirve para ejemplificar cómo las acciones se transforman en actos conscientes mediados semióticamente. Esto ocurre cuando el niño descubre las funciones indicativa y simbólica del lenguaje; cuando descubre que cada cosa tiene un nombre y que los nombres sirven para designar a los objetos. Esta etapa se corresponde con un incremento en su vocabulario que le permite comenzar a interactuar con los adultos sobre el significado de las cosas que llenan su mundo. En ese momento se encuentra en las puertas de una nueva etapa en la que a través del uso del lenguaje podrá ser capaz de apropiarse del significado de las palabras de una forma más precisa y podrá hacer uso de ellas para relatar los eventos que le ocurren y que le impresionan, las cosas que desea y podrá dirigirse libremente a las personas con las que quiere hablar de ello.

El ser humano no sólo se apropia de las palabras sino de las experiencias históricas y sociales que son la base de su contexto cultural y al interiorizarlas las reproduce. Este proceso de apropiación es la forma de acceder al conocimiento técnico social que es elaborado por los diferentes grupos culturales. La apropiación tiene un carácter activo, social y comunicativo, Cubero y Santamaría (1992). Estos procesos no tienen lugar en el vacío sino que se generan en contextos sociales y comunicativos que han sido conceptualizados como espacios intersubjetivos, Bruner (1981); en donde se generan las

conversaciones y otras interacciones que propician la transición de un funcionamiento interpsicológico a un funcionamiento intrapsicológico Wertsch (1989). Consideremos por ejemplo, el momento en que el niño señala un objeto sin saber todavía cómo referirse verbalmente al mismo. Lo primero que aparece es el movimiento o gesto indicativo hacia la ubicación del objeto, lo que es interpretado por la madre como que el niño quiere dicho objeto, propiciándose con ello la interacción subsecuente. La madre etiqueta verbalmente las acciones y el niño posteriormente aprenderá a repetirlas. En este caso, se ha creado un espacio de intersubjetividad en el que las acciones y las comunicaciones que se han establecido son las que dan origen a los procesos psicológicos de orden superior, que no podrían originarse sin el apoyo directo de la intervención adulta.

Definimos entonces a la acción como principio y como eje rector del desarrollo. Vygotsky, en la búsqueda de la unidad de análisis más apropiada para el estudio del desarrollo psicológico proponía inicialmente que el significado de la palabra propiciaba la acción, estudios posteriores de sus seguidores como Luria, los llevaron a proponer a la acción como unidad de análisis, pero no sólo como una abstracción teórica de toda la práctica humana universal, sino como principio explicativo y como la forma inicial de todos los tipos de actividad humana.

Según este enfoque, la esencia de la actividad del hombre puede ser descubierta en el proceso de "análisis del contenido de conceptos interrelacionados como trabajo, organización social, universalidad, libertad, conciencia, planteo de una finalidad cuyo portador es el sujeto genérico"(VIGOTSKY, 1982) La teoría de la psicología de la actividad planteada por Vygotsky en sus orígenes, fue desarrollada posteriormente por Leontiev en 1984, constituye en esencia su concepción particular de la psiquis como producto derivado del desarrollo de la vida material externa que en el curso del desarrollo histórico social se transforma en actividad interna, es decir, en actividad de la conciencia. En esta teoría, la tarea de investigar la estructura de la actividad y su interiorización es básica.

Desde este punto de vista, la explicación real de la conciencia está en el estudio de las condiciones y procedimientos sociales de la actividad que genera la necesidad de la conciencia, es decir, en la actividad laboral de los individuos. En la actividad laboral tiene lugar la objetivación de las representaciones que motivan y regulan cualquier actividad del sujeto; pero para ello, el objeto debe aparecer ante el hombre como "habiendo reproducido el contenido psicológico de la actividad".

La actividad inicial y básica es la externa, objetual, sensorial, práctica de la que se deriva la actividad interna psíquica de la conciencia individual. La actividad está determinada por las formas de producción de las condiciones de vida. Su característica constitutiva es su orientación hacia el objeto, así como las propiedades y relaciones que lo definen.

El objeto de la actividad se nos presenta de dos formas: primero en su existencia independiente, real que captura la atención del sujeto y luego, como imagen del objeto, como reflejo psíquico de su propiedad que se realiza como resultado de la actividad del sujeto. De este modo, cabe preguntar: ¿qué es lo que dirige la actividad del sujeto? El objeto primero y después la imagen del mismo, como producto subjetivo de la actividad que lleva consigo el contenido objetual. La imagen constituye en esencia el resultado de la prueba de existencia del objeto mismo. La imagen en cierta forma, absorbe el sistema de relaciones objetivas y propiedades circunstanciales en las que se halla inmerso el objeto (DAVIDOV, 1988).

La actividad del sujeto parte de una necesidad, de una carencia del objeto por parte del individuo. Pero para ello es condición esencial que el objeto haya tenido y tenga su existencia propia en la realidad exterior. A partir de ese hecho se generan ciertas acciones que obedecen a determinados motivos, los cuales a su vez, se vinculan con los fines de la actividad misma. En este sentido, la actividad es acción con finalidad. Si la actividad pierde su motivo, puede transformarse en acción y ésta si se modifica su finalidad puede convertirse en operación.

Los actos a través de los cuales designamos estos aspectos constituyen el contenido del significado lingüístico. Detrás de los significados se ocultan los procedimientos de acción elaborados socialmente, es decir, las operaciones en esta teoría, en cuyo proceso las personas conocen y modifican la realidad objetiva. En los significados está representada la forma ideal de existencia del mundo objetual, de sus propiedades, vínculos y relaciones, puestos al descubierto por la práctica social conjunta.

El principal problema es cómo explicar la interiorización de esta actividad práctica que en un principio es social y luego pasa a ser apropiada por el individuo. Si examinamos cuidadosamente la categoría de actividad veremos que ésta se caracteriza por una estructura y por una dinámica que adopta diferentes tipos y formas.. Pero lo más importante es que no existe fuera de las relaciones sociales que establecemos con otros hombres.

Lo que es importante recuperar aquí es la noción de que el concepto de actividad está ligado con la afirmación de su carácter objetual: "aquello a lo que está dirigido, el acto, es decir, como algo con lo que el ser vive se relaciona, con el objeto de su actividad, sea esta externa o interna." Así, desde este enfoque el sujeto interacciona activa y realmente con el objeto, lo busca y lo prueba y lo "encuentra" de una manera parcial y selectiva (DAVIDOV, 1988). En resumen, la estructura psicológica de la actividad está constituida por: la necesidad del sujeto de alcanzar dicho objeto para satisfacer esa carencia, lo que se convierte en el motivo y luego en la finalidad de la actividad. La unidad de la finalidad y de las condiciones para el logro de la misma viene a conformar la tarea. Dentro de este esquema tienen lugar las siguientes transformaciones: actitud, actividad, acción, operación y motivo, finalidad y condiciones.

En la acción dirigida a metas y mediada por instrumentos se reflejan las funciones psicológicas y las relaciones existentes entre ellas. Se expresan los signos, los significados y encontramos otras manifestaciones semióticas. Además, la acción dirigida a metas implica al individuo en comunicación con otros agentes de su medio. Es decir, en ella se

reflejan formas de comportamiento que se organizan y que son definidas de una manera cultural, en función de los patrones aceptados en el grupo social al que se pertenece, los cuales se adquieren a través de la interacción que mantienen sus miembros.

En este contexto creemos que esta teoría toma en cuenta a los agentes, sus acciones dirigidas a propósitos y desarrollo de competencias con ciertos propósitos definidos, el escenario en donde se desarrollan tales acciones y los fines que los motivan, así como los instrumentos que utilizan para la comunicación.

La escuela se caracteriza por propiciar entre sus miembros formas de pensamiento que han sido aceptados (componente de afectividad de la actitud) por un grupo cultural, constituyéndose de ese modo en una de las principales instituciones que dota de nuevas formas de enfrentar los problemas a través del desarrollo de artefactos culturales comunes. Además, en el contexto escolar se genera la actividad de estudio que como la del juego y la actividad laboral (productivas todas en uno u otro sentido) que constituyen claros ejemplos de actividad integral del sujeto en todas sus formas y tipos, en sus pasajes y transformaciones mutuas.

3.2.1 Competencias Comunicativas

Se plantean algunas competencias audiovisuales que se requieren actualmente para poder resolver las problemáticas comunicativas actuales y son:

La competencia gramatical que se refiere al dominio del código ya sea verbal o no verbal, a la modalidad escrita y a la oral, para expresar adecuadamente el sentido literal de las expresiones.

La competencia sociolingüística, que contempla las reglas socioculturales del uso y reglas del discurso, esto es, factores contextuales como la situación de los participantes, los propósitos de la interacción y las normas y convenciones de la interacción. Capacidad de

adecuación de las personas a las características del contexto y de la situación de la comunicación.

La competencia discursiva, que es el modo con el que se combinan formas gramaticales y significados. Dentro de esta competencia existen dos más:

Competencia literaria incluye los conocimientos, habilidades y hábitos que hacen posible el uso y disfrute de los textos literarios, y entran en juego aspectos cognoscitivos, éticos, estéticos, lingüísticos y culturales.

Competencia semiológica. Son los conocimientos, habilidades y actitudes que favorecen la interpretación crítica de los usos y formas de los medios de comunicación. Los mensajes icónicos verbales de los medios y las nuevas tecnologías de la información y la comunicación son una parte importante de la información.

La competencia estratégica que es el dominio de las estrategias de comunicación verbal y no verbal que pueden utilizarse por dos razones para compensar fallas en la comunicación, favorecer la efectividad de la comunicación.

En general el trabajo realizado en la utilización de los medios sociales de comunicación audiovisual debe ser congruente con:

1. Los objetivos, enfoques y contenidos
2. El enfoque pedagógico planteado.
3. El nivel educativo.
4. Las prioridades institucionales
5. Es adecuado al destinatario en lenguaje y estructura.
6. De acuerdo con las condiciones institucionales, es viable
7. Es coherente con los objetivos, enfoques y contenidos presentados en la planeación del curso.

8. Con base en el tiempo disponible, distribución y jerarquización de los contenidos audiovisuales del curso.
9. Las estrategias de enseñanza coherentes con los objetivos y enfoques del programa de estudio.
10. Los procedimientos e instrumentos de evaluación corresponden a los objetivos del curso.
11. La bibliografía y los materiales acordes con las necesidades de los alumnos y las necesidades institucionales (perfil, programa institucional, proyecto educativo).
12. Sus actividades están vinculados con la enseñanza de la o las materias que imparte y de acuerdo al Plan de Estudios.

El docente CAMDF tiene un único Diplomado para actualizarse y capacitarse en el desarrollo de sus competencias audiovisuales y es el Diplomado Didáctica de los Medios de Comunicación, de hecho es la única opción de actualización y capacitación audiovisual disponible en el Centro.

El desarrollo de competencias para la vida requiere de una nueva profesionalidad de los docentes para estar a la altura de este gran reto. En el Centro del Actualización del Magisterio los maestros en servicio han de desarrollar competencias profesionales que como dice Perrenoud,, atiendan a la diversidad cognitiva, cultural y social de los grupos trabajar en colaboración; usar las tecnologías de la información y la comunicación (TICS) como herramientas mediadoras en el aprendizaje y realizar innovaciones educativas; organizar la propia formación continua; manejar una segunda lengua; comunicarse con el entorno social y con la estructura educativa; desarrollar la inteligencia emocional y la capacidad de resolver conflictos de manera dialogada; entre otras. La labor docente del CAMDF es como se mencionó anteriormente actualizar y capacitar a docentes de Educación Básica de todo el Distrito Federal, no escapa a los requerimientos actuales del contexto.

Dentro del Diplomado Didáctica de los medios de Comunicación para Educación Básica el término competencias audiovisuales no se contempla ni se hablan de ellas dentro de su contenido y su planeación; la última versión revisada de sus cuadernillos y libro de lecturas para la generación 2007-2008 no existe evidencia de su uso, solo se manejan objetivos a lograr, debido a que la última revisión del contenido fue hecha en el 2004, cuando el Diplomado sufrió la adaptación de curso a Diplomado, porque inicialmente fue elaborado por el ILCE (Instituto Latinoamericano de Comunicación Educativa) como curso de actualización, después pasó a manos de la DEGENAM (Dirección General de Educación Normal y Actualización del Magisterio) también como curso y por último el CAMDF (Centro de Actualización del Magisterio del Distrito Federal) lo retomó y lo convirtió en Diplomado, pero en ese año 2004 el único programa por competencias y de hecho el primero elaborado en la Secretaría de Educación Pública era el Programa de Educación Preescolar (PEP2004).

CAPÍTULO 4 LA INVESTIGACIÓN DE CAMPO REALIZADA EN EL CENTRO DE ACTUALIZACIÓN DEL MAGISTERIO DEL DISTRITO FEDERAL

“y crítica de proposiciones hipotéticas sobre las presumibles De hecho, todos los seres humanos hacemos investigación frecuentemente...La investigación científica es esencialmente como cualquier tipo de investigación, sólo que más rigurosa y cuidadosamente realizada. Podemos definirla como un tipo de investigación sistemática, controlada, empírica relaciones entre fenómenos naturales”.

Roberto Sampieri ,

Carlos Fernández Collado,

Pilar Baptista Lucio.

El presente capítulo muestra la manera en que se desarrolló la investigación de campo, el proceso para conocer el tipo de actitud que el profesor CAM tiene ante el medio de comunicación audiovisual después de haber cursado y aprobado el Diplomado Didáctica de los Medios de Comunicación para Educación Básica, y por lo tanto la manera de acercarse a comprender la influencia que tiene dicho Diplomado en la actitud del docente del Centro de actualización del Magisterio del Distrito Federal (CAMDF) y su interacción con ellos en su práctica docente. Observar las actitudes causadas por el Diplomado Didáctica de los Medios de Comunicación es empezar a conocer el tipo de acción que probablemente se mantiene con los medios audiovisuales en el salón de clases, ya que una actitud es una disposición mental y neurológica, que se organiza a partir de la experiencia que ejerce una influencia directriz o dinámica, en este caso el Diplomado, sobre las reacciones del individuo respecto de todos los objetos y a todas las situaciones que les corresponden, en este caso con los medios de comunicación usados en el aula. Esta investigación muestra el síntoma favorable o desfavorable de esta interacción y que da elementos para saber cómo se accionan más probablemente con ellos en la práctica docente. Las actitudes que aquí se muestran son a modo de un indicador de la conducta, pero no la conducta en sí, es por esto que es necesario aclarar que las mediciones de actitudes que se llevaron a cabo se interpretaron como síntomas y no como hechos. Las actitudes se observaron en sus dos

propiedades dirección: positiva o negativa, e intensidad: alta o baja, estas dos propiedades conforman el instrumento de medición, ver anexo uno.

4.1 Metodología

Es un estudio transeccional-descriptivo que por medio de una escala de likert se indagó y describió la actitud de 20 profesores trabajadores del CAMDF en su práctica docente que están frente a grupo, en un periodo de tiempo único. Por medio de la aplicación de esta escala de Likert se obtuvieron datos que tratan de responder a la pregunta de investigación y comprueben o refuten la hipótesis o conjetura planteada. A continuación se presenta el proceso general seguido de forma sintética.

La observación se realizó en el Centro de Actualización del Magisterio en el Distrito Federal (CAMDF) ubicado en la calle de Fresno núm. 15 en la Colonia Santa Ma. La Ribera en la Delegación Cuauhtémoc México D.F. 06400 al noreste de la ciudad (<http://www.camdf.sep.gob.mx/institucion/historia/dgenam.htm>). A un grupo de 20 profesores trabajadores del CAMDF que cursaron el Diplomado Didáctica de los Medios de Comunicación para Educación Básica generaciones 2004-2005, 2005-2006, 2006-2007 y 2007- 2008. Lugar y tiempo: en el CAMDF en el periodo de febrero-marzo 2010. La investigación es no experimental ya que no se manipula la variable. El diseño para realizar la investigación es de tipo transeccional- descriptivo, ya que la recolección de los datos solo se realizó en un momento único en el tiempo e incluyó una sola variable.

Población de interés o unidad de análisis: los maestros-CAM que cursaron el Diplomado y que actualmente se encuentran activos frente a grupo y aprobaron el diplomado. Es una muestra no probabilística ya que dependió de la disponibilidad de tiempo, jubilación, tipo de cargas de trabajo de los docentes y que por ser un estudio con un diseño de investigación transeccional-descriptivo no concluyente, solo pretende documentar y generar datos e/o hipótesis que constituyan la materia prima para investigaciones posteriores más precisas y concluyentes.

Marco muestral: se elaboró con base en la información proporcionada por el Área de Educación Audiovisual y Servicios Escolares del Centro de Actualización Docente en el Distrito Federal

Unidad de análisis: profesores-CAMDF activos y adscritos a cualquiera de los proyectos del CAMDF, en el periodo de noviembre a diciembre de 2010.

Variable: la variable que se observó en la investigación es la actitud de los profesores-CAM ante los elementos audiovisuales utilizados por el docente en su práctica (relación entre actitud y comportamiento). Los indicadores: favorable o de sfavorable (totalmente de acuerdo, ni de acuerdo ni en desacuerdo y en total desacuerdo), intensidad (alta o baja).

Recolección de datos: el instrumento que se utilizó para la recolección de datos fue en escala de Likert. El instrumento que se elaboró con base en los siete objetivos planteados por el Diplomado, se presenta y explica más adelante en el punto 3.1 de éste mismo apartado, ver anexo uno.

La muestra que se tomó tuvo algunas modificaciones ya que en un inicio se pensó observar solo una generación, la primera generación que era 2004-2005 en la cual se iban a tomar en cuenta solo los profesores del CAM inscritos y aprobados en los cinco itinerarios de estudio que son: 1. Itinerario de audio, 2. Itinerario visual, 3. Itinerario de medios impresos, 4. Itinerario audiovisual y 5 Itinerario de múltiples medios. Pero de los 30 maestros inscritos solo seis eran profesores trabajadores del CAMDF de los cuales tres ya se habían jubilado. En las generaciones siguientes también fue similar la observación solo el 2% de los inscritos eran profesores del CAMDF inscritos y aprobados, así que se decidió tomar en cuenta las cuatro generaciones concluidas desde el 2004 al 2008 (2004-2005, 2005-2006, 2007-2008). Y así se construyó la muestra con 20 profesores que aprobaron el Diplomado y que son profesores del CAMDF, activos frente a grupo.

Los nombres y calificaciones de los docentes fueron facilitados por el departamento de Servicios Escolares del CAMDF. Así es como se conformó la muestra. De un total de 39

profesores CAM que cursaron el Diplomado, 17 se jubilaron y 2 de ellos no lo aprobaron, para lo cual se anexan las listas de asistencia y calificaciones (ver anexo 3). Por tal motivo la muestra fue de 20 profesores, esto representa un 51.28% del total de profesores CAMDF activos en servicio, que cursaron y aprobaron el Diplomado.

La información: con las respuestas tabuladas del instrumento, gráficas de la información obtenida y descripción de los resultados encontrados, se encuentran en los anexos del presente trabajo.

4.1.1 El Instrumento y su Estructura

Se piensa que en el instrumento es en donde se recupera el recorrido y el análisis teórico realizado en el capítulo uno y dos de este trabajo ya que para conformar cada una de las afirmaciones planteadas se requirió de un conocimiento específico, crítico y más preciso tanto en el ámbito de la comunicación audiovisual, como el conocimiento de la estructura general del Diplomado y de las competencias comunicativas que se deben de tener, este conocimiento no hubiera sido posible obtenerlo sin haber considerado y reflexionado las posturas como la de Marcuse que dice que vivimos en una sociedad unidireccional formada de hombres con necesidades ficticias unidimensionadas, en donde la tecnología tiene el papel central en la conformación de un tipo de pensamiento, o como la postura de Sartori que dice que vivimos en una cultura de la incultura donde el hombre no lee solo aprende de lo que ve y por eso cree que lo sabe, la cultura es mediática, enseña una realidad virtual y la teoría de Vygotsky que nos hace comprender que los medios de comunicación son instrumentos y herramientas, herramientas porque el sujeto se apropia de los conceptos y contenidos que brindan e interactúan con ellos e instrumentos porque sirven para modificar el medio ambiente, son entonces parte de la cultura. Estas posturas nos acercaron a la posibilidad de conocer y reconocer la importancia de los lenguajes visual, sonoro y audiovisual que tienen en la aplicación más allá de la didáctica del proceso educativo para mejorar los procesos de actualización docente en el ámbito para reconocer las capacidades expresivas de los medios de comunicación, mediante diversas actividades para enriquecer la práctica educativa, para adoptar una postura crítica por medio del análisis de mensajes

que se reciben a través de los diversos medios de comunicación para mejorar la postura pedagógica, para comprender la importancia que tienen los medios de comunicación social como fuente de información que propicie procesos creativos y de comunicación en el aula y que son los cuatro propósitos que plantea el Diplomado Didáctica de los Medios de Comunicación para Educación Básica, ver punto 1.13. Estos conceptos, estas posturas dieron la posibilidad de estructurar más claramente las 28 afirmaciones plasmadas en el instrumento en escala de Likert, acorde a los objetivos generales que el Diplomado propone, así como poder analizar los resultados obtenidos en dicho instrumento.

Es por esto que para diseñar el instrumento se pensó en estructurarlo según las habilidades de pensamiento según Frade (véase Anexo No. Uno), que son habilidades de pensamiento micrológico que son: conocer, comprender, analizar, reflexionar y evaluar o tomar juicio de valor sobre el propio conocimiento audiovisual del profesor-CAM. Por lo tanto las primeras afirmaciones 1, 2, 3 y 4 en el instrumento se refieren a reconocer, identificar, diferenciar y entender los diferentes componentes y elementos del lenguaje audiovisual y que están plasmados en el objetivo que dice: Reconocer las capacidades expresivas de los medios de comunicación (Conocer). En las afirmaciones de la 5 a la 13 se refieren a reconocer la importancia de los lenguajes visuales, sonoros y audiovisuales en la aplicación didáctica del proceso educativo para mejorar su labor docente (Conocer). Las afirmaciones 14 y 15 del instrumento se refieren a observar la comprensión de la importancia que tienen los medios de comunicación social como fuente de información que propicie procesos creativos y de comunicación en el aula (Comprender). En las afirmaciones 16 y 17 que se refieren a impulsar una cultura de la imagen para desarrollar competencias comunicativas, se observa el análisis de los contenidos. En las afirmaciones 18, 19, 20, 21 pretenden observar reflexión y evaluación para ver la actitud para generar una cultura audiovisual que desarrolle la comprensión crítica de los medios de comunicación social y de las afirmaciones de la 22 a la 28 se observa la actitud evaluativa para asumir consciente y críticamente los cambios para incorporar el avance de los medios de comunicación, de la ciencia y la tecnología en la educación y adoptar una postura crítica por medio del análisis de mensajes que se reciben a través de los diversos medios de comunicación para mejorar su postura pedagógica.

El instrumento que se diseñó está basado en las dos características o requisitos esenciales que Sampieri sugiere para cualquier instrumento de medición que son: confiabilidad y validez, para lo cual se diseñó un primer instrumento que se aplicó a cinco profesores que se tomaron al azar para que respondieran este primer instrumento y se llegó a la conclusión de que era tendencioso y cargado hacia una respuesta positiva, ver anexo 2. De ahí se diseñó un nuevo instrumento, que fue el que se aplicó como instrumento definitivo, ver anexo 1. El cual se estructuró a partir de los siete objetivos generales que el Diplomado plantea con el fin de identificar por objetivo la actitud del docente, se aclaró que se ponderaron los objetivos desde un aspecto particular de conocimiento, hasta una perspectiva general de conocimiento, conocer, comprender, analizar, reflexionar y evaluar. Éste instrumento está diseñado en una escala tipo likert, mide la actitud del profesor como una predisposición aprendida para responder consistentemente de una manera favorable, o desfavorable respecto a un objeto o símbolo (SAMPIERI, 1997), en este caso hacia el contenido del Diplomado “Didáctica de los medios de Comunicación para Nivel Básico”.

Para la elaboración de dicho instrumento se contó con la colaboración de dos expertos en estas pruebas, el psicólogo Prof. Pablo Vázquez Jiménez, y del Mtro. En Psicología Prof. Enrique Morales Beristain.

Las afirmaciones utilizadas en el instrumento fueron estructuradas acorde a lo que los objetivos generales que el Diplomado está planteando y pretende conocer la actitud que el profesor- CAM tiene ante cada uno de ellos una vez concluido su proceso de aprendizaje.

Las 28 afirmaciones plasmadas en el instrumento califican a la actitud y se expresan solo con una relación lógica (X-Y) y bajo los componentes cognoscitivos, afectivos y conductual, explicados claramente en el marco teórico, (ver capítulo dos). Las alternativas de respuesta o puntos de la escala Likert son cinco e indican cuánto se está de acuerdo con la afirmación correspondiente. A cada una de ellas se le asigna un valor numérico y solo se puede marcar una opción, en caso de marcar dos o más opciones se considerarán como dato inválido.

Las afirmaciones tienen una dirección favorable o positiva y desfavorable o negativa, se aclara que en el instrumento existen afirmaciones negativas que son las afirmaciones números: 4, 6, 8, 18 y 25 las cuales se tomaron en cuenta con una escala a la inversa. Esta dirección es importante identificarla en la medida que nos hace saber cómo se tienen que codificar las alternativas de respuesta.

Para obtener el promedio de los docentes en las 28 afirmaciones se utilizó la fórmula PT/NT donde PT es la puntuación total en la escala y NT es el número de afirmaciones dadas por cada uno de los docentes a los que se aplicó el instrumento.

$PT = 112$ puntos, es la puntuación más alta que se puede alcanzar ya que son 28 afirmaciones y el puntaje mayor en cada una de ellas es de 4. Y son 28 afirmaciones por lo tanto $NT = 28$ y donde su substitución en la fórmula sería $112/28 = 4$ lo que significa que el 4 es la tendencia más alta en grado positivo que el entrevistado puede alcanzar y cero "0" el puntaje menor con una tendencia negativa que el evaluado puede obtener.

La escala de Likert aunque se tiene claro que es una escala ordinal aquí se trabajará como si fuera intervalo, la escala ordinal proporciona información sobre el tamaño o la dirección pero no dan información alguna sobre distancia entre los puntos, una escala de intervalo posee las cualidades de la escala ordinal y la característica adicional de contar con intervalos iguales entre los puntos de la escala y el rango que se utilizó fue de 0 a 4 donde el 0 equivale a totalmente en desacuerdo, 1 medianamente en desacuerdo, 2 ni de acuerdo ni en desacuerdo, posición neutral, 3 medianamente de acuerdo y 4 totalmente de acuerdo, como se presenta a continuación:

| | | | | |
|-----------------------------|---------------|-----------------------------------|------------|--------------------------|
| Totalmente en desacuerdo | En desacuerdo | Ni en acuerdo ni en desacuerdo | De acuerdo | Totalmente de acuerdo |
| 0_____ | 1_____ | 2_____ | 3_____ | 4_____ |

Que equivale a:

| | | | | | | | | |
|-----------------------------|---------------|-----------------------------------|------------|--------------------------|-------|----|-------|----|
| Tendencia negativa | _____ | Tendencia Neutral | _____ | Tendencia positiva | | | | |
| -2 | _____ | -1 | _____ | 0 | _____ | +1 | _____ | +2 |
| Totalmente en Desacuerdo | En desacuerdo | Ni en acuerdo ni en desacuerdo | De acuerdo | Totalmente de acuerdo | | | | |

Los intervalos van del 0 al 4 y no del -2 al 2 solo por una cuestión de visualización que pudiera afectar al responder el instrumento, pero que no afectan los resultados, ni los intervalos, ni los resultados.

El instrumento se adjunta completo en el punto Anexo Uno. Se aclara que las 28 afirmaciones que se presentan en dicho instrumento se presentan primero con un enfoque más particular hasta llegar a una postura más general ante el hecho actitudinal de la práctica docente del profesor y acorde de los siete objetivos que el Diplomado pretende lograr en sus participantes.

El instrumento se aplicó de manera autoadministrada, se le entregó a cada uno de los respondientes y se le pidió que marcara solo una sola categoría a cada una de las afirmaciones que describiera mejor su reacción o respuesta.

4.2 Ponderación de los Objetivos

Acorde a al perfil de egreso planteado en el Diplomado que dice: “los alumnos deberán lograr ser profesionistas creativos e innovadores, capaces de aplicar el lenguaje audiovisual en su práctica cotidiana que se traducirá en beneficio colectivo tanto en la escuela como en la sociedad en la que están inmersos” y a los cuatro propósitos planteados por el Diplomado que son:

Reconocer la importancia de los lenguajes visual, sonoro y audiovisual en la aplicación didáctica del proceso educativo para mejorar su labor docente.

Reconocer las capacidades expresivas de los medios de comunicación, mediante diversas actividades para enriquecer la práctica educativa.

Adoptar una postura crítica por medio del análisis de mensajes que se reciben a través de los diversos medios de comunicación para mejorar su postura pedagógica.

Comprender la importancia que tienen los medios de comunicación social como fuente de información que propicie procesos creativos y de comunicación en el aula.

Se presentan a continuación los objetivos y se ponderan de mayor a menor grado de especificidad de conocimiento en el tema de aprendizaje audiovisual acorde a la perspectiva que plantea Frade, a las habilidades de pensamiento micrológico (conocer, comprender, analizar, reflexionar, evaluar y/o enjuiciar), postura Vigotskyana de Frade Laura, ver capítulo 3, y para el análisis de los resultados.

El objetivo es “Adoptar una postura crítica por medio del análisis de mensajes que se reciben a través de los diversos medios de comunicación para mejorar su postura pedagógica”. Se presenta en el lugar VII dentro del instrumento, ya que adoptar una postura crítica implica primero el reconocimiento de los lenguajes audiovisuales, sonoros y visuales; segundo se requiere primero reconocer las capacidades expresivas de los medios de comunicación y de comprender, analizar y reflexionar sobre la importancia que tienen los medios de comunicación social como fuente de información para propiciar procesos creativos y de comunicación en el aula. La postura crítica es tomar una posición para lo cual se hace un juicio de valor que involucra una escala de valor acorde a la propia experiencia, intereses y contexto personal y al grado de análisis y referentes teóricos adquiridos hasta ese momento, por esto es que este objetivo propuesto se planteará con sus respectivas afirmaciones hasta el final del instrumento.

“Asumir consiente y críticamente los cambios para incorporar el avance de los medios de comunicación social, de la ciencia y la tecnología en la educación”. Es comprender la realidad de la relación hombre-medios, es dilucidar la posición del hombre en el medio y

del medio en el hombre y lo que de ella surge. Es tomar una postura en la práctica docente para incluirlos en el hacer cotidiano del aula, Este objetivo se presentará en el lugar VI, en el instrumento.

El objetivo “Generar una cultura audiovisual que desarrolle la comprensión crítica de los medios de comunicación social” Es saber conocerlos, es saber hacer con ellos, es saber convivir con ellos y es ser con ellos. Interactuar, se presenta en el lugar V en el instrumento.

Este objetivo queda en el lugar IV.-“Impulsar una cultura de la imagen para desarrollar competencias comunicativas”. Es tener las habilidades, destrezas, actitudes y conocimientos de ellos y para ellos.

“Comprender la importancia que tienen los medios de comunicación social como fuente de información que propicie procesos creativos y de comunicación en el aula”. Es utilizarlos como medios de creación y construcción del conocimiento. Se presenta en el lugar III.

“Reconocer la importancia de los lenguajes visual, sonoro y audiovisual en la aplicación didáctica del proceso educativo para mejorar su labor docente”. Es saber entender sus significados a través de sus códigos, signos, símbolos en un contexto determinado. Queda en el lugar II.

Y por último este objetivo es el que se presenta primero I.-“Reconocer las capacidades expresivas de los medios de comunicación, mediante diversas actividades para enriquecer la práctica educativa”. Es meterlos a la dinámica de la didáctica como elementos que apoyen y hagan desarrollar el conocimiento.

Se observa que los objetivos V, VI, VII, planteados por el Diplomado Didáctica de los Medios de Comunicación para Educación Básica, acorde al planteamiento de la planeación hecha en el Diplomado, son actitudinales, usan verbos como: asumir adoptar, generar, impulsar. Los objetivos actitudinales se refieren a un saber social, de valor. Estos objetivos

conforman el **saber-ser**. Se refieren a la predisposición sobre la adopción de determinadas actitudes o hacia determinados tipos de percepción, valoración o acción.

El objetivo IV es un objetivo conceptual que son los saberes teóricos y de conocimiento. Estos objetivos conforman el **saber-saber**, en cuanto aspecto disciplinar y teórico. Se refieren a las capacidades de formar estructuras conceptuales con las informaciones, conceptos, principios y teorías que conforman el saber disciplinar, y como operar exitosamente a partir de ellas.

Y el objetivo I, II, III que utiliza el verbo impulsar que es saber práctico y metodológico o de aptitud. Estos objetivos conforman el **saber-hacer**, en cuanto procedimiento. Se refieren a las capacidades de formar estructuras prácticas con las metodologías, procedimientos y técnicas habituales para operar sobre los saberes conceptuales.

Se aclara que el instrumento que se aplicó a los profesores-CAMDF está estructurado de modo que las afirmaciones iniciales sean más específicas y queden al principio y las afirmaciones más generalizadas sobre el tema queden al final. Ya que se piensa que para lograr una postura crítica de los medios de comunicación, que se plantea en el objetivo III, acorde al orden de aparición según lo planteado en el Diplomado, requiere primero, de reconocer las capacidades expresivas de los medios de comunicación, reconocer la importancia de los lenguajes sonoro, visual y audiovisual, comprender la importancia de los medios para generar procesos creativos, impulsar una cultura audiovisual para desarrollar competencias comunicativas, de generar una cultura audiovisual que desarrolle la comprensión crítica de los medios de comunicación social así como de asumir consiente y críticamente los cambios para incorporar el avance de los medios de comunicación social, de la ciencia y la tecnología en la educación, ver Anexo Uno, importancia, esenciales, necesarios, convenientes, propósitos plan de estudios, ver cuadro ponderación de los objetivos, ver anexo 5.

4.3 Alcances y Limitaciones del Estudio

Las limitaciones que se observan es que es una investigación que se hace en un momento único en tiempo y espacio, esto se limita a las circunstancias internas y externas por las que atraviesa el docente, al estado anímico en que se encuentra y a las circunstancias personales por las que atraviesa y esto pueden variar la respuesta al contestar el instrumento, variables que intervinieron y que éste estudio no observó. Otras de las limitaciones es que el tipo de instrumento cuantifica los resultados y no da la posibilidad de observar elementos cualitativos, puntos de vista, opinión personal, sobre su proceso de enseñanza aprendizaje dentro de su transcurrir en el Diplomado.

El alcance de esta investigación está dado por el número de alumnos con los que el docente CAM tiene relación como capacitador y/o actualizador por ciclo escolar. Cada maestro tuvo a su cargo promedio entre tres o cuatro grupos en el ciclo escolar 2008-2009, según el instrumento aplicado a los 20 profesores CAMDF, cada grupo tiene un promedio de 28 alumnos por grupo, lo que da un total de 84 alumnos por año por docente-CAM, que si lo multiplicamos por los 20 maestros de la población muestra que cursaron el Diplomado da un total promedio de 1680 alumnos-docentes de nivel básico que en solo en un ciclo escolar los profesores del CAM tuvieron como alumnos actualizándolos. Y si lo multiplicamos por las tres generaciones que estamos tomando en cuenta representan 5,040 profesores que han sido capacitados al menos por los 20 docentes CAM de la muestra, aunque se debe aclarar que no siempre estos profesores se encuentran frente a grupo, depende de su carga laboral y los requerimientos institucionales.

4.4 Resultados

Se hace la observación de que las carencias metodológicas que se han arrastrado a lo largo de la formación académica personal hicieron que este trabajo de investigación recurriera a tomar apoyo en diferentes áreas con expertos profesores del Centro de Actualización del Magisterio del Distrito Federal, la Academia de Psicología, la Unidad de Tecnología Educativa (UTE), que apoyaron en la elaboración del instrumento y la elaboración de las

gráficas. Este apoyo permitió que el desarrollo de la investigación se agilizará y se tornara en un espacio de aprendizaje y crecimiento individual satisfactorio.

De los 20 profesores evaluados 9 profesores tienen un nivel de estudios de licenciatura, 4 profesores cuentan con especialidad y 7 profesores tienen el grado de maestría. La moda es que la formación docente del profesor -CAM evaluado es de licenciatura.

Los maestros a los que se les aplicó la evaluación están adscritos a diferentes academias. Academia de Psicología 3 profesores 2 con maestría y 1 con licenciatura, en la Academia de Ciencias Sociales se aplicó a 5 docentes 3 con maestría y 2 con licenciatura, 2 profesores de la Dirección General de Normales (DEGENAM) con licenciatura, 2 profesores del Área de Computación Educativa 1 con licenciatura y otro con una maestría en curso, un profesor del Área de Educación Audiovisual con licenciatura al igual que un profesor de la Academia de Filosofía también con licenciatura. Un profesor del Departamento de Reclutamiento y Selección con maestría, 2 profesores de la Academia de Español uno con especialización y otro con licenciatura. Uno de Educación para la salud con licenciatura y otro en Idiomas con maestría lo que da un total de 12 profesores con licenciatura terminada 7 profesores con el grado de maestros y 1 con especialidad en educación.

De total de los 20 profesores evaluados podemos definir que 7 de ellos están trabajando impartiendo materias en las licenciaturas, la Licenciatura en Servicios Educativos y Tecnológicos (LESET) y la Licenciatura en Docencia Tecnológica (LIDOTEC), trabajando con jóvenes y con profesores que no tienen una formación a nivel licenciatura pero que están dando clases en secundarias técnicas. Se observa que 9 profesores de los evaluados imparten cursos de actualización y diplomados a docentes en servicio en nivel básico de cualquier nivel, preescolar, primaria o secundaria, que por lo general son licenciados en diferentes materias, abogados, sociólogos, filósofos, matemáticos, etc. Y 4 de los profesores encuestados imparten cursos en los programas de capacitación primaria y secundaria a profesores que tienen otra licenciatura a fin a la educación pero que carecen de elementos psicopedagógicos para elevar la calidad de su práctica.

Este cuadro se presenta con la tendencia global por pregunta y por objetivos. Donde el promedio global es de una tendencia favorable de 2.82 lo que significa que en general la actitud del profesor-CAM es positiva ante los medios de comunicación después de haber cursado el Diplomado Didáctica de los Medios de Comunicación.

Gráfica 1 RESULTADOS GLOBALES EN ESCALA LIKERT

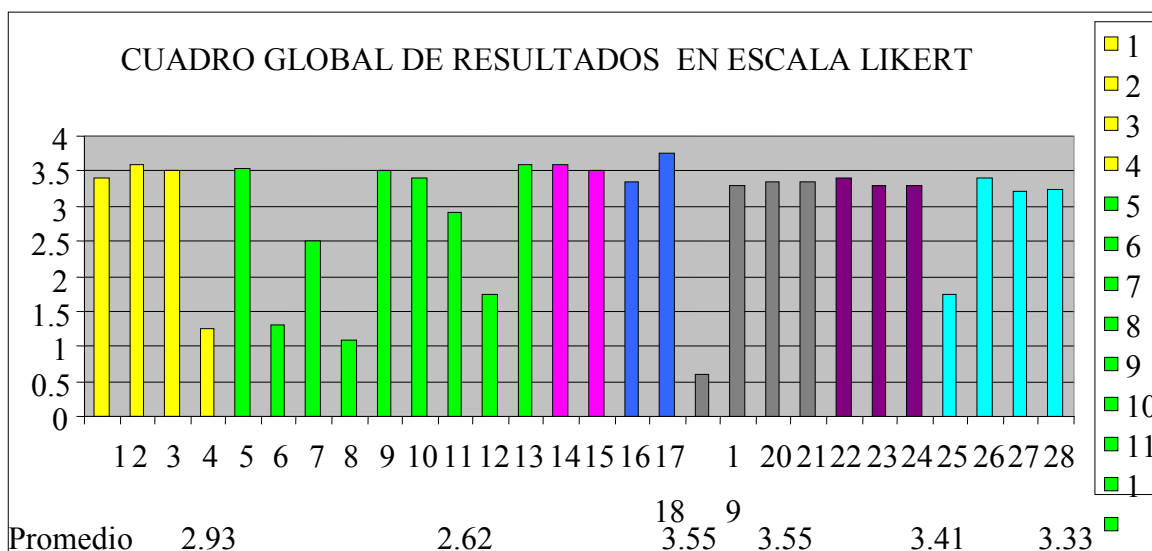

Amarillo objetivo 1 promedio obtenido 2.93

Verde objetivo 2 promedio obtenido 2.62

Rosa objetivo 3 promedio obtenido 3.55

Azul objetivo 4 promedio obtenido 3.55

Gris objetivo 5 promedio obtenido 3.41

Morado objetivo 6 promedio obtenido 3.33

Aqua objetivo 7 promedio obtenido 2.90

El resultado de las evaluaciones se presenta a continuación de manera escrita y de manera graficada en la escala de likert en promedio por objetivo y tipo de tendencia obtenida.

El promedio de las afirmaciones del primer objetivo que dice “Reconocer las capacidades expresivas de los medios de comunicación, mediante diversas actividades para enriquecer la práctica educativa”, es de 2.93 lo cual representa una tendencia positiva, lo que podemos

inferir que se tiene una actitud positiva para reconocen las capacidades expresivas de los medios y que los maestros aplican actividades en su clase con los medios de comunicación. Se aclara que en esta parte la cuarta pregunta es una afirmación negativa, lo cual significa que se invierte la escala, esto es si la respuesta es totalmente en desacuerdo significa que su lectura será que está totalmente de acuerdo, si su valor es de 4 en una escala a la inversa el valor real es de 0. A continuación se representa el promedio del primer objetivo:



Que equivale a:

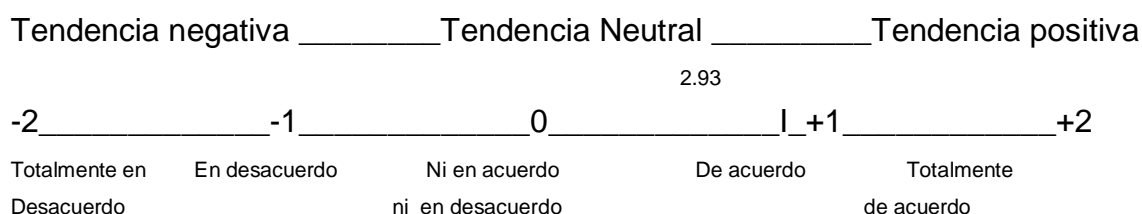

El promedio de las afirmaciones del segundo objetivo que dice “Reconocer la importancia de los lenguajes visual, sonoro y audiovisual en la aplicación didáctica del proceso educativo para mejorar su labor docente”, es de 2.63 lo que significa que los profesores tienen una actitud positiva para reconocen la importancia de los lenguajes visual, sonoro y audiovisual y su aplicación didáctica en sus aulas. Se aclara que las afirmaciones 6 y 8 son afirmaciones negativas y toman el mismo tratamiento de la escala a la inversa.

Esto se puede mirar en la escala así:

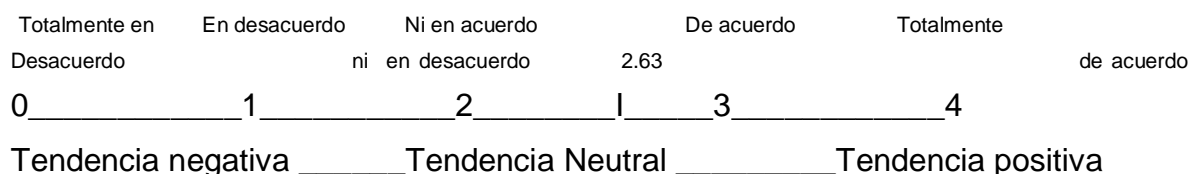

El tercer objetivo dice “Reconocer la importancia de los lenguajes visual, sonoro y audiovisual en la aplicación didáctica del proceso educativo para mejorar su labor docente” el promedio de actitud del profesor es de 3.551 o que se infiere que la actitud es positiva al reconocer la importancia de los lenguajes visuales, sonoros y audiovisuales como lementos didácticos. Y se representa de la siguiente manera

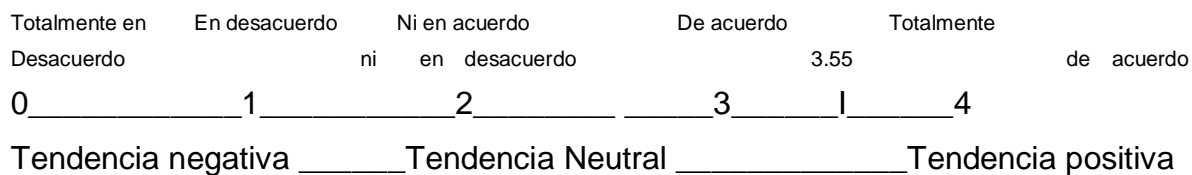

El cuarto objetivo que plantea “comprender la importancia que tienen los medios de comunicación social como fuente de información que propicie procesos creativos y de comunicación en el aula” obtuvo un promedio de 3.55 lo que se puede inferir que la actitud del docente ante comprender la importancia que tienen los medios como fuente de información para propiciar procesos creativos y de comunicación en el salón de clases es positiva.

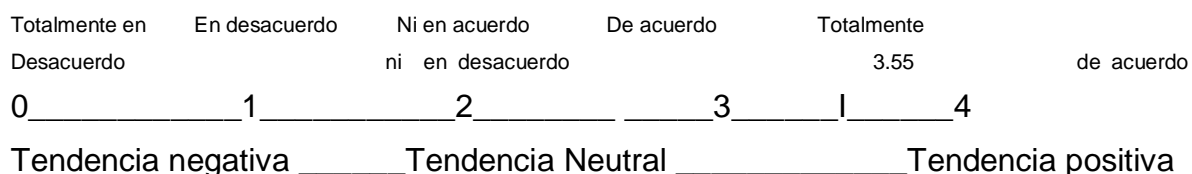

El quinto objetivo que dice “Generar una cultura audiovisual que desarrolle la comprensión crítica de los medios de comunicación social” el docente obtuvo un promedio de 3.41 una actitud altamente positiva ante el hecho de que generar una cultura audiovisual para desarrollar una comprensión crítica de los medios de comunicación social. Se aclara que la afirmación número 18 es una afirmación negativa y se tomó en cuenta con una escala invertida.

| | | | | |
|---|---------------|------------------|------------|------------|
| Totalmente en | En desacuerdo | Ni en acuerdo | De acuerdo | Totalmente |
| Desacuerdo | | ni en desacuerdo | | de acuerdo |
| 0 | 1 | 2 | 3 | 4 |
| Tendencia negativa _____ Tendencia Neutral _____ Tendencia positiva _____ | | | | |

El sexto objetivo que menciona “Asumir consciente y críticamente los cambios para incorporar el avance de los medios de comunicación social, de la ciencia y la tecnología en la educación obtuvo un promedio de 3.33 lo que significa que la actitud del profesor para asumir consciente y críticamente los cambios que han tenidos los medios de comunicación, de la ciencia y la tecnología e incorporarlos al proceso educativo.

| | | | | |
|---|---------------|------------------|------------|------------|
| Totalmente en | En desacuerdo | Ni en acuerdo | De acuerdo | Totalmente |
| Desacuerdo | | ni en desacuerdo | | de acuerdo |
| 0 | 1 | 2 | 3 | 4 |
| Tendencia negativa _____ Tendencia Neutral _____ Tendencia positiva _____ | | | | |

El séptimo objetivo dice “Adoptar una postura crítica por medio del análisis de mensajes que se reciben a través de los diversos medios de comunicación para mejorar su postura pedagógica “obtuvo un promedio de 2.9 lo que se interpreta que la actitud es positiva hacia adoptar una postura crítica que surja del análisis de los mensajes que se reciben de los medios en aras de mejorar su constructo pedagógico.

| | | | | |
|---|---------------|------------------|------------|------------|
| Totalmente en | En desacuerdo | Ni en acuerdo | De acuerdo | Totalmente |
| Desacuerdo | | ni en desacuerdo | | de acuerdo |
| 0 | 1 | 2 | 3 | 4 |
| Tendencia negativa _____ Tendencia Neutral _____ Tendencia positiva _____ | | | | |

El promedio general obtenido acorde a la fórmula PT/NT (Puntuación total de la escala sobre el número de afirmaciones dadas por el docente) es de 2.82 lo que se interpreta que la tendencia o síntoma de los profesores que cursaron el Diplomado Didáctica de los Medios de Comunicación es altamente positiva aunque no contundentemente positiva.

Tabla de promedio General en Escala de Likert

| | | | | |
|--------------------|---------------|-------------------|------------|--------------------|
| Totalmente en | En desacuerdo | Ni en acuerdo | De acuerdo | Totalmente |
| Desacuerdo | | ni en desacuerdo | 2.82 | de acuerdo |
| 0 | 1 | 2 | 3 | 4 |
| Tendencia negativa | | Tendencia Neutral | | Tendencia positiva |

El Diplomado Didáctica de los Medios de Comunicación para Educación Básica es la única opción de actualización audiovisual que ofrece el Centro de Actualización del Magisterio del Distrito Federal a los profesores.

Los docentes que cursaron y aprobaron el Diplomado tienen una tendencia positiva hacia los medios de comunicación en su práctica.

Los docentes tienen una actitud positiva hacia comprender la importancia que tienen los medios de comunicación social como fuente de información que propicie procesos creativos y de comunicación en el aula.

En los objetivos 3, 4, 5 y 6 planteados por el Diplomado los docentes expresaron un síntoma o tendencia muy alta en lo positivo y contundente donde su promedio es mayor a 3 puntos lo que significa que los docentes tienen una actitud positiva a impulsar una cultura de la imagen para desarrollar competencias comunicativas. Lo que significa que probablemente los docentes desarrollan habilidades, destrezas, actitudes y conocimientos de ellos y para ellos. Se tiene una actitud positiva para generar una cultura audiovisual que desarrolle la comprensión crítica de los medios de comunicación social. Y de asumir consiente y críticamente los cambios para incorporar el avance de los medios de comunicación social, de la ciencia y la tecnología en la educación.

Se observa que en los objetivos 1, 2 y 7 el docente tienen una actitud positiva con un puntaje mayor a 2 puntos lo que hace inferir que los maestros probablemente podrán reconocer las capacidades expresivas de los medios de comunicación, mediante diversas actividades para enriquecer la práctica educativa, reconocer la importancia de los lenguajes visual, sonoro y audiovisual en la aplicación didáctica del proceso educativo para mejorar

su labor docente y de adoptar una postura crítica por medio del análisis de mensajes que se reciben a través de los diversos medios de comunicación para mejorar su postura pedagógica.

De acuerdo con el instrumento aplicado el profesor egresado responde que:

Está de acuerdo en que reconoce las diferencias conceptuales entre códigos, signos, símbolos y significados.

Está totalmente de acuerdo en que identifica las partes que componen una imagen visual.

Está de acuerdo en que diferencia los tipos de lenguaje audiovisuales que existen.

Está de acuerdo en que tiene los elementos suficientes para entender que son los lenguajes audiovisuales.

Está totalmente de acuerdo en que reconoce las posibilidades expresivas de los medios de comunicación en una situación educativa para enseñar.

Está de acuerdo en que las lecturas que aborda el Diplomado le dan una perspectiva real de lo que los medios están causando en la población receptora.

Está de acuerdo en que sabe reconocer que los medios de comunicación se limitan a ser utilizados como elementos didácticos dentro del proceso de enseñanza-aprendizaje.

Tiene una postura neutral ante afirmar que el contenido del Diplomado en realidad impulsa una cultura de la imagen que conforma competencias comunicativa.

Está totalmente de acuerdo en que las situaciones de aprendizaje propuestas por el Diplomado son aplicables en el aula.

Está totalmente de acuerdo en que después de haber cursado el Diplomado analiza, sintetiza y evalúa la información que recibe de los medios de comunicación.

Está totalmente de acuerdo en que la perspectiva que le dejó el Diplomado en el manejo de la información que se recibe de los medios es significativa y trascendente.

Está en total desacuerdo en que los contenidos del Diplomado son extensos y poco significativos.

Está en total acuerdo que los cuadernillos que se utilizan en el Diplomado se pueden encontrar situaciones didácticas variables para ser aplicadas en la práctica como docente.

Está totalmente de acuerdo en que el Diplomado da respuesta a las necesidades de actualización audiovisual.

Está totalmente de acuerdo en que los medios de comunicación son una fuente de información que propicia procesos creativos y comunicativos en el aula.

Está totalmente de acuerdo en que los contenidos del Diplomado dan una respuesta a las necesidades de actualización audiovisual actual.

Está de acuerdo en que ahora entiende la importancia de propiciar y/o generar habilidades audiovisuales en el alumno a través del uso de diferentes medios de comunicación.

Está en total acuerdo en que después de haber cursado el Diplomado tiene sentido claro el uso de los medios de comunicación dentro del proceso de enseñanza y aprendizaje.

Está de acuerdo que los lenguajes audiovisuales que utiliza en clase son adecuados a las capacidades de sus alumnos.

Está totalmente de acuerdo en que el Diplomado genera una cultura audiovisual y desarrolla la comprensión crítica de los medios de comunicación.

Está en total acuerdo en que los medios audiovisuales utilizados en clase propicia el análisis reflexivo de los contenidos que se están abordando.

Está totalmente de acuerdo en que después de haber cursado el Diplomado se ha propiciado una perspectiva reflexiva con respecto a los medios de comunicación.

Está totalmente de acuerdo en que el diplomado ayudó a planear y estructurar los contenidos educativos apoyado en una herramienta audiovisual.

Está totalmente de acuerdo en que es importante incorporar a los medios de comunicación a la clase como apoyo didáctico.

Está en total desacuerdo en que los contenidos del Diplomado carecen de una postura crítica y que no tienen aplicación en la enseñanza.

Está en total acuerdo en que tiene una visión positiva respecto al uso de medios para el desarrollo de competencias audiovisuales en los alumnos.

Está de acuerdo en que los medios de comunicación determinan una forma de pensar y de actuar que se refleja en el aula.

Tiene una postura neutral ante el hecho de afirmar que los mensajes recibidos por cualquier medio de comunicación sin elementos de análisis propicia una visión deformada de la realidad educativa.

CONCLUSIONES

En este nuevo escenario los conocimientos, las actitudes y habilidades de pensamiento que los docentes hasta ahora había desarrollado, con cierto nivel de éxito no bastarán; tenemos que construir un nuevo camino en la Educación Básica Audiovisual para que los niños y jóvenes de hoy, puedan desarrollar competencias comunicativas, lingüísticas, científicas, ciudadanas; pensamientos ubicados en una realidad de basta información instantánea y en ocasiones desechable, un pensamiento complejo y consciente que les permitan problematizar la realidad y enfrentar las nuevas situaciones complejas, cambiantes y de incertidumbre que caracterizan a la sociedad del siglo XXI.

El objetivo general de la tesis es conocer la actitud que el profesor tiene frente a los medios de comunicación en el desarrollo de su práctica docente después de haber cursado el Diplomado Didáctica de los Medios de Comunicación para Educación Básica en el D.F. para reconocer su efectividad, se puede decir que al desarrollarlo nos acercamos a entender que este objetivo tiene cuatro momentos esenciales primero el contexto audiovisual, segundo la práctica docente dentro de éste contexto, tercero la oferta de actualización en éste caso el Diplomado y cuarto la actitud o síntoma que motiva el tipo de acción de la práctica docente, y se describen de esta manera:

La actualización y capacitación magisterial para Educación Básica, en ejercicio de los docentes-CAM, debe apostarle a una nueva dinámica que permita encontrar atajos para remontar rezagos y brechas en la calidad y equidad en los procesos y resultados educativos, para construir la sociedad mexicana del siglo XXI, a partir de una conciencia clara de lo que implica estar en constante contacto con las tecnologías de la comunicación y la información , tomando actitudes responsables y pertinentes, en las aulas, reflexionando y dilucidando estas ideologías dadas por ellos, identificando fines y rescatando lo humano de lo humano.

Hoy las Tecnologías de la Información y la Comunicación prometen y pueden representar atajos del conocimiento. Hoy, la posibilidad de construir planes y programas de estudio en

la dinámica de criterios de desempeño y de aprendizaje multimedia es real, hoy se aprende ya sea con la presencia o acompañamiento de un maestro o sin él, es una vía para abrir oportunidades de aprendizajes relevante para todos, pero que crea conflicto y aleja de la convivencia y de la discusión en clase, que aporta perspectivas y enriquece las ideas.

La perspectiva que el Diplomado tiene respecto a los medios de comunicación es darle un uso didáctico a éstos. En esta medida se puede decir que el Diplomado resta posibilidad formativa a los medios de comunicación audiovisual y los hace ver como elementos anexos del propio proceso de enseñanza-aprendizaje audiovisual. Aunque hay que reconocer que el Diplomado Didáctica de los Medios de Comunicación para Educación Básica contempla elementos democráticos e i ncluyentes y se sustenta en procesos especializados, actualizados, pertinentes que permiten propiciar aprendizajes en los docentes de Educación Básica para responder a las problemáticas mediáticas actuales, a pesar del enfoque didáctico del medio.

En el Diplomado no se reconocen competencias claras a d esarrollar, se reconocen características específicas a desarrollar, campos de conocimiento, quizá se deba al periodo en el que se elaboró, antes del 2004; y el primer programa elaborado por la Secretaría de Educación Pública por competencias fue el Programa de Educación Preescolar 2004 (PEP2004). Anqué se aclara que a raíz de presentar este trabajo de investigación al área de audiovisual, encargada de impartir el Diplomado se ha empezado la reestructuración de éste.

La educación audiovisual es un proyecto de perfeccionamiento continuo, adaptado a la edad y a la evolución de cada individuo. La pedagogía de la comunicación deberá ser la encargada de proporcionar el conocimiento, los lenguajes, técnicas y formas de análisis, lectura y expresión para que el alumno sea capaz de dar respuestas a los mensajes que recibe de ellas, así como poder ser un creador-emisor de sus propios mensajes audiovisuales, que le van a permitir comunicarse mejor con otras personas y conocer mejor su entorno. El medio de comunicación es más que un elemento didáctico de la práctica docente es un elemento de construcción del tipo de pensamiento y del tipo de actitud que determinarán la acción social y deberá desarrollar competencias como: “capacidad de

responder a demandas complejas y llevar a cabo tareas diversas de forma adecuada” (OCDE, 1998). Que supone una combinación de habilidades prácticas, conocimientos, motivación, valores éticos, actitudes, emociones y otros componentes sociales y de comportamiento que se movilizan conjuntamente para lograr una acción eficaz”.

La actualización continua de los maestros de Educación Básica en servicio plantea una serie de problemas sobre los cuales es imperativo actuar. La insuficiente institucionalización de los procesos de formación continua y superación profesional, la desigualdad en el tema de la formación continua de los maestros en las agendas institucionales; la escasa articulación entre las instituciones encargadas de la formación continua y la superación profesional; la existencia de una limitada oferta para algunos grupos de maestros, niveles y modalidades; alta movilidad del personal de esta área y el carácter endogámico de la formación continua han llevado a la falta de interés del docente-CAM para actualizar y perfeccionar su práctica. Los maestros del Centro de Actualización del Magisterio constituyen un universo complejo, con necesidades particulares de formación profesional que el Sistema Educativo Nacional que no ha logrado del todo atender, se ha observado.

El Programa Nacional de Actualización Permanente de Maestros de Educación Básica en Servicio (PRONAP), es el principal instrumento que marca el transcurrir para la formación continua de los docentes en servicio de la última década, y ha logrado avances significativos, pero ha mostrado sus límites para garantizar a todos los profesores-actualizadores el acceso a una oferta formativa de calidad, y lo que es más importante, el desarrollo de una cultura de la superación profesional permanente. El Centro de Actualización del Magisterio en el Distrito Federal (CAMDF) es la institución encargada de esta capacitación y actualización docente, cuyo objetivo es ofrecer a los profesores de Educación Básica un espacio de formación permanente, que responda a sus necesidades de desarrollo profesional, a través de diversas opciones y modalidades de actualización y capacitación en el ámbito de: ciencia, tecnología y cultura. Y cuyo fin es consolidar una institución líder en el ámbito de la actualización y la capacitación de docentes, que sustentada en la responsabilidad de su comunidad académica. El CAMDF asume un

compromiso para lograr una educación de calidad para los maestros. El docente-CAM es el encargado de diseñar cursos de capacitación y actualización, diplomados, entre ellos el Didáctica de los medios de Comunicación, y de brindar asesorías a todas las escuelas en el Distrito Federal. Él es el encargado de impartir dichos cursos, diplomados, de dar asesorías, pero una de las problemáticas a las que se enfrenta en su práctica es que aunque tiene varios años de experiencia, en algunos casos los profesores del CAM no tienen la licenciatura terminada o no han obtenido el título. Son profesores normalistas en su mayoría y entran con un currículo donde solo han dado clases a nivel básico. Otro de los problemas que se observa es que no existe un programa de capacitación continua planeado y programado para ellos, es el propio profesor-CAM quien determina, bajo su propio criterio y/o necesidad, los cursos que va a tomar para actualizarse. Estas problemáticas impactan directamente en la actitud de pertinencia de su práctica docente.

La pregunta planteada es ¿Cuál es la actitud que el profesor-CAM tiene ante los medios de comunicación audiovisual después de haber cursado el Diplomado “Didáctica de los Medios de Comunicación para Educación Básica”? Y se responde así:

El profesor-CAM logra una tendencia positiva general, puntaje de 2.93 lo que se puede decir que, el profesor-CAM tiene una actitud positiva ante los medios de comunicación audiovisual y se infiere que los cuatro propósitos planteados por el Diplomado, que se presentan a continuación, generan un síntoma tendiente a lo positivo en el docente CAM. El profesor-CAM reconoce la importancia de los lenguajes visual, sonoro y audiovisual en la aplicación didáctica del proceso educativo para mejorar su labor docente así como reconoce las capacidades expresivas de los medios de comunicación, mediante diversas actividades para enriquecer la práctica educativa. Adoptar una postura crítica por medio del análisis de mensajes que se reciben a través de los diversos medios de comunicación para mejorar su postura pedagógica y comprende la importancia que tienen los medios de comunicación social como fuente de información que propicie procesos creativos y de comunicación en el aula. Lo que se infiere que probablemente el profesor reconozca, adopte y comprenda la importancia de trabajar con los medios de comunicación en su clase y los utilice favorablemente.

Se puede decir que el perfil de egreso que dice: el alumno deberá lograr ser profesionistas creativos e innovadores, capaces de aplicar el lenguaje audiovisual en su práctica cotidiana que se traducirá en beneficio colectivo tanto en la escuela como en la sociedad en la que están inmersos, y aunque no se puede afirmar que probablemente se cumpla en un 100 %, ya que para comprobar esto se tendrá que hacer un estudio para analizar de manera específica su cumplimiento, se puede decir que el docente en un 72.7% si logra el perfil de egreso.

En un puntaje positivo de 2.93 se reconoce la importancia de los lenguajes visual, sonoro y audiovisual en la aplicación didáctica del proceso educativo para mejorar su labor docente.

En un puntaje positivo de 2.62 se reconoce las capacidades expresivas de los medios de comunicación, mediante diversas actividades para enriquecer la práctica educativa.

En un puntaje positivo de 3.55 se adopta una postura crítica por medio del análisis de mensajes que se reciben a través de los diversos medios de comunicación para mejorar su postura pedagógica.

En un puntaje positivo de 3.55 se comprende la importancia que tienen los medios de comunicación social como fuente de información que propicie procesos creativos y de comunicación en el aula.

- I. En un puntaje positivo de 3.41 se asume consiente y críticamente los cambios para incorporar el avance de los medios de comunicación social, de la ciencia y la tecnología en la educación.
- II. En un puntaje positivo de 3.33 se genera una cultura audiovisual que desarrolle la comprensión crítica de los medios de comunicación social
- III. Y en un puntaje positivo de 2.90 se impulsa una cultura de la imagen para desarrollar competencias comunicativas.

Se infiere que el Diplomado Didáctica de los Medios de Comunicación para Educación Básica es un diplomado que aporta al proceso de actualización audiovisual que el Centro de Actualización del Magisterio del D.F. ofrece a los docentes de los diferentes niveles de Educación Básica en el Distrito Federal, representa una opción.

Se deduce que el Diplomado Didáctica de los Medios de Comunicación para Educación Básica no se encuentra diseñado bajo el modelo por competencias.

El Diplomado Didáctica de los Medios de Comunicación para Educación Básica tiene un enfoque de la utilización del medio de comunicación como elemento didáctico y elemento de aprendizaje al proponer en sus objetivos generar una cultura audiovisual y asumir una postura crítica ante el medio audiovisual.

La actitud que el docente tiene al haber cursado el Diplomado Didáctica de los medios de Comunicación de Educación Básica es positiva. De lo que se puede inferir que la influencia que lo Diplomado causa en la práctica docente del Profesor-CAM es una influencia positiva. Esto le da al Diplomado una relevancia a su aportación en el contexto de actualización del Centro de Actualización del Magisterio en el aspecto audiovisual.

El trabajo de investigación que concluye dejó una nueva perspectiva en la interacción con los medios de comunicación, leer a autores como Vygotsky, Marcuse, Sartori, Frade, así como la investigación de campo realizada, han desarrollado una postura más crítica de pensamiento ante el fenómeno actual del pensamiento mediático y que se cree conveniente incluir que:

Aunque el profesor-CAM tiene una actitud positiva ante el medio de comunicación en realidad la actualización que ofrece el diplomado Didáctica de los Medios de Comunicación para Educación Básica no es suficiente pues se necesita más que lograr un síntoma positivo para desarrollar profesionistas creativos e innovadores, capaces de aplicar el lenguaje audiovisual en su práctica cotidiana, como lo dice en su perfil de egreso, el

Diplomado, solo es un inicio que debe continuar perfeccionándose y actualizándose cada vez más a favor de la Educación Básica del Distrito Federal.

BIBLIOGRAFÍA

AMÓS, Comenio Juan, “Didáctica Magna” Editorial Porrúa, México 1997.

ASOCIACIÓN NACIONAL DE UNIVERSIDADES E INSTITUTOS DE EDUCACIÓN SUPERIOR..
Educación Superior para el Siglo XXI México 2000.

APARICI, Roberto, *Educación para los medios*, Editorial SEP, Universidad Pedagógica Nacional 1996.

ARÓN, H., *Símbolos sociales*, Editorial Trillas, México, 1980.

BARTHES, Roland, *La aventura semiológica*, Editorial. Paidós Serie Comunicación, México, 1980.

BARTHES, Roland, “La cámara lúcida, nota sobre la fotografía” Editorial Paidós Comunicación 1990.

BOURDIEU & Passeron, J-C. (1970) *La reproducción. Elementos para una teoría de sistemas* ensayo, Paris, Ed. De Minuit 1970.

BRUNER, Jerome, *Acción pensamiento y lenguaje*, Editorila Alianza, 1981

BRUNET, Ignasi, *Clases, educación y trabajo*, Editorial Trotta, Madrid 1998.

CABRERO, J. *Las nuevas tecnologías de la información y la comunicación: aportaciones a la enseñanza*. En Ed. Cabrero, Madrid síntesis, 2000. Biblioteca COLMEX.

CORREA, M. José Ignacio Bogotá Instituto Caro y Cuervo, Universidad de Salamanca. Documento publicado en internet. Documento publicado en la página de la Universidad de Salamanca 2001.

CUBERO, M. y Santamaría, A. “Una visión social y cultural del desarrollo humano. *Infancia y Aprendizaje*, 1992, 35, 17-30.

DAVIDOV, V. “La enseñanza escolar y el desarrollo psíquico”. Moscú: Ed. Progreso 1988.

DEMAI Dirección de Medios de medios Audiovisuales e Informática, Dirección General de Educación Normal y Actualización del Magisterio (DEGENAM) y Centro de Actualización del Magisterio en el Distrito Federal (CAMDF) Diplomado Doc. “Didáctica de los Medios de Comunicación” , SEP 2009.

DOMINICK Joseph R., *La dinámica de la comunicación masiva*, Editorial Mc Graw Hill, México 2000.

EISNER, J.R. “*Psicología Social*”, Editorial Pirámide, Madrid 1989, ISBN.

ELLIOTT, J. *La investigación-acción en educación*, Editorial Morata, segunda edición 1994, Madrid España.

FERRES, J., “*Televisión y educación*” Editorial Paidós, Barcelona 1994.

FRADE, Rubio Laura, “*Desarrollo de competencias en educación básica: desde preescolar hasta secundaria*” Editorial Tonali-TGP Morelia, Calidad Educativa Consultores, 2004

FRADE Rubio Laura, “*Inteligencia Educativa*” Editorial Tonali-TGP Morelia, Calidad Educativa Consultores, 2006.

GOYES Narváez, Julio Cesar *Horizontes de la comunicación visual contemporánea*, IECO, Universidad de Colombia.

GRAVIZ, A. y POZO, Niños, medios de comunicación y su conocimiento. Herder, Barcelona. 1994.

GROSS,B. Aprender mediante el ordenador Promociones y Publicaciones Universitarias, Barcelona 1987. Biblioteca de la UPN.

MARQUÉS, P. El impacto de la sociedad de la información en el mundo educativo, funciones y limitaciones de las TIC en educación. <http://dewey.uab.es/pmarques/impacto.htm>

MASTERMAN, L., *La enseñanza de los medios de comunicación*. Ediciones de la Torre, Madrid 1985.

MORALES Vallejo Pedro, (2006). *Medición de actitudes en psicología y educación*, 3ª edición. Madrid: Universidad Pontificia Comillas. Biblioteca Central de la UNAM.

MORIN Edgar, “*Los siete saberes necesarios para la educación del futuro*” UNESCO, Publicado en octubre de 1999 por la Organización de las Naciones Unidas para la Educación, la Ciencia y la Cultura -París 07 SP - Francia

OEI, *El papel de la educación frente a los desafíos científico-tecnológico*, Biblioteca digital de la OEL, Presentado Volumen II, Módulo V del Curso de Formación de Administradores de la Educación, Tesis. Grupo editorial Norma. Buenos Aires, 1994

O.C.D.E, Definición de Calidad Educativa y Ausencia de Consenso al Respecto Memorias. 3er Encuentro Regional de Investigación Educativa. Pachuca, Hgo., 23 de noviembre de 1998 PÀG. 14-27.

PERRENOUD, Philippe, Diez nuevas competencias para enseñar, invitación al viaje. Ed. Graó, Barcelona 2004.

PLAN DE ESTUDIOS Y PROGRAMA DEL DIPLOMADO, “*Didáctica de medios de Comunicación para Educación Básica*” elaborados por la Dirección General de Educación Normal y Actualización del Magisterio en el DF (DGENAM), 2004.

PROGRAMA SECTORIAL 2007-2012, Correspondencia entre el Programa Sectorial 2007-2012 y las recomendaciones de la Organización para la Cooperación y el Desarrollo Económico, en su Análisis del Sistema Escolar Mexicano a la luz de Pisa 2006.

REFORMA INTEGRAL DE EDUCACIÓN BÁSICA, (RIEB) Acciones para la Articulación Curricular, Subsecretaría de Educación Básica 2004-2009.

RODRIGUEZ, A.” *Psicología Social*” México: Editorial Trillas. 1991.

SACRISTÁN, Gimeno, “*Tecnología y medios de comunicación*” 2º edición Editorial: Cincel-Kapelusz, Bogotá 1988

SARTORI Giovanni *Homo Videns, la sociedad teledirigida*, Editorial Punto de lectura España 2005.

SECRETARÍA DE EDUCACIÓN PÚBLICA (SEP), Subdirección de Centros de Maestros, Subdirección de Actualización Subdirección de Seguimiento y Evaluación. Documentos, Directora de Actualización y Centros de Maestros en el DF DRA. Adela Guerrero Reyes.

SECRETARÍA DE EDUCACIÓN PÚBLICA, Sistema Nacional de Formación Continua y Superación Profesional, Doc.2007.

SECRETARÍA DE EDUCACIÓN PÚBLICA (SEP), *Programa Nacional de Educación Básica 2001-2006*

SECRETARÍA DE EDUCACIÓN PÚBLICA (SEP), “*Diplomado de Medios de Comunicación para Educación Básica*” DGENAM, Subsecretaría de servicios educativos para el Distrito Federal, México 2004-2008.

ZAVALA Guirado, Beatriz Eugenia, Corona Martínez y Rosalía Rodríguez Guerrero “*Indicadores de desempeño docente bajo el modelo educativo de una institución educativa de nivel superior*”, Universidad del Desarrollo Empresarial.

VYGOTSKY, L. Seminovich, “Obras escogidas (Vol.1)”, Ministerio de Educación y Ciencia, Aprendizaje Visor, Ediotial Composición Madrid Visor 1982, en la Biblioteca del Colegio de México. Biblioteca del COLMEX (Colegio de México).

VYGOTSKY, L. Seminovich “*Obras escogidas (Vol. 2)*”. Madrid: Visor Distribuciones.1982. Biblioteca del COLMEX (Colegio de México).

WERTSCH, J. V. (1989) “*Los mecanismos semióticos en la actividad cognitiva conjunta. Infancia y aprendizaje*”, 1989 pág. 47, 2-22.

YUONG, K., J.C. Flügel” *Psicología de las Actitudes*” Editorial Paidós SA 2000.

Sitios Internet

<http://iteso.mx/casrlosc/pagina/WebCienTec/modelocomu.htm>

www.seg.guanajuato.gob.mx/cifras/glosario.htm

<http://dewey.uab.es/pmarques/impacto.htm>

<http://www.camdf.sep.gob.mx/institucion/historia/dgenam.htm>

<http://www.sep.gob.mx>

<http://www.google.com/webhp?hl=es>

<http://es.wikipedia.org/wiki/Actitud>

http://www.portalcomunicacion.com/esp/pdf/aab_lec/20.pdf

<http://es.wikipedia.org/wiki/Actitud>

Figuras, cuadros y gráficas

Figura no. 1 Modelo unidireccional de comunicación

http://www.portalcomunicacion.com/esp/pdf/aab_lec/20.pdf

Figura no. 2 Diagrama de Lasswell.

[Http://www.portalcomunicacion.com/esp/pdf/aab_lec/20.pdf](http://www.portalcomunicacion.com/esp/pdf/aab_lec/20.pdf)

Figura no. 3 Modelo de Shannon y Weaver (retroalimentación de comunicación)

http://www.portalcomunicacion.com/esp/pdf/aab_lec/20.pdf

Figura no. 4 Tecnologías de la comunicación y la información

Figura elaborada para esta investigación.

Cuadro no.1 ¿Cómo aprendemos y retenemos?

DMAI,DEGENAM Y CAMDF, academia de educación audiovisual, 2009.

Cuadro no. 2 Obtención de datos de acuerdo al método de enseñanza.

DMAI,DEGENAM Y CAMDF, academia de educación audiovisual, 2009.

Cuadro no. 3 Estrategia metodológica del diplomado didáctica de los medios de comunicación para educación básica

DMAI, DEGENAM Y CAMDF, academia de educación audiovisual, 2009.

Cuadro no. 4 Datos generales generación 2004-2005 y 2005-2006.

CAMDF Departamento de servicios escolares

Cuadro no. 5 Ponderación de los objetivos

Elaborado para esta investigación.

Cuadro no.6 Cuadro global

Elaborado para esta investigación

Gráfica 1 Resultados globales en escala likert

Gráfica elaborada para esta investigación

ANEXO UNO

INSTRUMENTO APLICADO EN PROFESORES CAMDF.

Diplomado: “Didáctica de los Medios de comunicación para maestros de Educación Básica,”, impartido por el Centro de Actualización del Magisterio en el Distrito Federal

Edad: _____ Sexo: _____ Escolaridad: _____

Número de grupos promedio que atiende por ciclo escolar _____

Número de alumnos promedio por curso _____

Academia de adscripción _____

Programa en los que está impartiendo curso _____

Ciclo escolar en el que cursó el Diplomado _____

Calificación global _____

Lea cuidadosamente las preguntas y marque solo una respuesta por pregunta como en el ejemplo: Cada una de las preguntas aparece la posibilidad de responder en cinco niveles de

| | | | | |
|------------|---------------|------------------|------------|------------|
| Totalmente | En desacuerdo | Ni en acuerdo | De acuerdo | Totalmente |
| Desacuerdo | | ni en desacuerdo | | de acuerdo |

evaluación contenidos en el siguiente continuo:

Marque por favor el nivel que se aproxime más a su opinión como producto de haber cursado el diplomado.

Reconocer las capacidades expresivas de los medios de comunicación, mediante diversas actividades para enriquecer la práctica educativa

1.- Reconozco las diferencias conceptuales entre códigos, signos, símbolos y significados.

| Totalmente en Desacuerdo | En desacuerdo | Ni en acuerdo ni en desacuerdo | De acuerdo | Totalmente de acuerdo |
|-----------------------------|---------------|-----------------------------------|------------|--------------------------|
| 0 | 1 | 2 | 3 | 4 |

2.- Identifico las partes que componen una imagen visual.

| Totalmente en Desacuerdo | En desacuerdo | Ni en acuerdo ni en desacuerdo | De acuerdo | Totalmente de acuerdo |
|-----------------------------|---------------|-----------------------------------|------------|--------------------------|
| 0 | 1 | 2 | 3 | 4 |

3.- Diferencio los tipos de lenguajes audiovisuales que existen.

| Totalmente en Desacuerdo | En desacuerdo | Ni en acuerdo ni en desacuerdo | De acuerdo | Totalmente de acuerdo |
|-----------------------------|---------------|-----------------------------------|------------|--------------------------|
| 0 | 1 | 2 | 3 | 4 |

4.- No tengo elementos suficientes para entender que son los lenguajes audiovisuales.

| Totalmente en Desacuerdo | En desacuerdo | Ni en acuerdo ni en desacuerdo | De acuerdo | Totalmente de acuerdo |
|-----------------------------|---------------|-----------------------------------|------------|--------------------------|
| 0 | 1 | 2 | 3 | 4 |

Reconocer la importancia de los lenguajes visual, sonoro y audiovisual en la aplicación didáctica del proceso educativo para mejorar su labor docente

5.- Reconozco las posibilidades expresivas de los medios de comunicación en una situación educativa de enseñanza.

| | | | | |
|---------------|---------------|------------------|------------|------------|
| Totalmente en | En desacuerdo | Ni en acuerdo | De acuerdo | Totalmente |
| Desacuerdo | | ni en desacuerdo | | de acuerdo |
| 0 _____ | 1 _____ | 2 _____ | 3 _____ | 4 _____ |

6.-Las lecturas del Diplomado NO abordan la perspectiva real de lo que los medios están causando en la población receptora.

| | | | | |
|---------------|---------------|------------------|------------|------------|
| Totalmente en | En desacuerdo | Ni en acuerdo | De acuerdo | Totalmente |
| Desacuerdo | | ni en desacuerdo | | de acuerdo |
| 0 _____ | 1 _____ | 2 _____ | 3 _____ | 4 _____ |

7.- Reconozco que los medios de comunicación se limitan a ser utilizados como elementos didácticos dentro del proceso de enseñanza-aprendizaje.

| | | | | |
|---------------|---------------|------------------|------------|------------|
| Totalmente en | En desacuerdo | Ni en acuerdo | De acuerdo | Totalmente |
| Desacuerdo | | ni en desacuerdo | | de acuerdo |
| 0 _____ | 1 _____ | 2 _____ | 3 _____ | 4 _____ |

8.- El contenido del Diplomado en realidad NO impulsa una cultura de la imagen que conforma competencias comunicativas

| | | | | |
|---------------|---------------|------------------|------------|------------|
| Totalmente en | En desacuerdo | Ni en acuerdo | De acuerdo | Totalmente |
| Desacuerdo | | ni en desacuerdo | | de acuerdo |
| 0 _____ | 1 _____ | 2 _____ | 3 _____ | 4 _____ |

9.- Las situaciones de aprendizaje propuestas por el Diplomado si son aplicables en mi aula.

| | | | | |
|---------------|---------------|------------------|------------|------------|
| Totalmente en | En desacuerdo | Ni en acuerdo | De acuerdo | Totalmente |
| Desacuerdo | | ni en desacuerdo | | de acuerdo |
| 0 _____ | 1 _____ | 2 _____ | 3 _____ | 4 _____ |

10.- Ahora, después de haber cursado el Diplomado a nalizo, sintetizo y evalúo la información que recibo de los medios de comunicación social.(periódico, televisión, computadora, radio, etc.)

| | | | | |
|---------------|---------------|------------------|------------|------------|
| Totalmente en | En desacuerdo | Ni en acuerdo | De acuerdo | Totalmente |
| Desacuerdo | | ni en desacuerdo | | de acuerdo |
| 0 _____ | 1 _____ | 2 _____ | 3 _____ | 4 _____ |

11.- La perspectiva que me dejó el Diplomado es que el manejo de la información que se hace en los medios de comunicación es significativa y trascendente.

| | | | | |
|---------------|---------------|------------------|------------|------------|
| Totalmente en | En desacuerdo | Ni en acuerdo | De acuerdo | Totalmente |
| Desacuerdo | | ni en desacuerdo | | de acuerdo |
| 0 _____ | 1 _____ | 2 _____ | 3 _____ | 4 _____ |

12.- Los contenidos del Diplomado resultan ser extensos y poco significativos

| | | | | |
|---------------|---------------|------------------|------------|------------|
| Totalmente en | En desacuerdo | Ni en acuerdo | De acuerdo | Totalmente |
| Desacuerdo | | ni en desacuerdo | | de acuerdo |
| 0 _____ | 1 _____ | 2 _____ | 3 _____ | 4 _____ |

13.- En los cuadernillos de trabajo que utilicé en el Diplomado encuentro situaciones didácticas viables de ser aplicadas en mi práctica docente.

| | | | | |
|---------------|---------------|------------------|------------|------------|
| Totalmente en | En desacuerdo | Ni en acuerdo | De acuerdo | Totalmente |
| Desacuerdo | | ni en desacuerdo | | de acuerdo |
| 0 _____ | 1 _____ | 2 _____ | 3 _____ | 4 _____ |

Comprender la importancia que tienen los medios de comunicación social como fuente de información que propicie procesos creativos y de comunicación en el aula

14.- Los contenidos del Diplomado dieron respuesta a mis necesidades de actualización audiovisual.

| | | | | |
|---------------|---------------|------------------|------------|------------|
| Totalmente en | En desacuerdo | Ni en acuerdo | De acuerdo | Totalmente |
| Desacuerdo | | ni en desacuerdo | | de acuerdo |
| 0 _____ | 1 _____ | 2 _____ | 3 _____ | 4 _____ |

15.- Ahora estoy de acuerdo en que los medios de comunicación son una fuente de información que propicia procesos creativos y comunicativos en el aula

| | | | | |
|---------------|---------------|------------------|------------|------------|
| Totalmente en | En desacuerdo | Ni en acuerdo | De acuerdo | Totalmente |
| Desacuerdo | | ni en desacuerdo | | de acuerdo |
| 0 _____ | 1 _____ | 2 _____ | 3 _____ | 4 _____ |

Impulsar una cultura de la imagen para desarrollar competencias comunicativas

16.- Los contenidos del Diplomado dieron respuesta a mis necesidades de actualización audiovisual.

| | | | | |
|---------------|---------------|------------------|------------|------------|
| Totalmente en | En desacuerdo | Ni en acuerdo | De acuerdo | Totalmente |
| Desacuerdo | | ni en desacuerdo | | de acuerdo |
| 0 _____ | 1 _____ | 2 _____ | 3 _____ | 4 _____ |

17.- Como producto del Diplomado entiendo la importancia de propiciar y/o generar habilidades audiovisuales en el alumno a través de diferentes medios de comunicación.

| | | | | |
|---------------|---------------|------------------|------------|------------|
| Totalmente en | En desacuerdo | Ni en acuerdo | De acuerdo | Totalmente |
| Desacuerdo | | ni en desacuerdo | | de acuerdo |
| 0 _____ | 1 _____ | 2 _____ | 3 _____ | 4 _____ |

Generar una cultura audiovisual que desarrolle la comprensión crítica de los medios de comunicación social

18.- Después de haber cursado el Diplomado me doy cuenta que NO tiene sentido utilizar medios de comunicación dentro del proceso de enseñanza y aprendizaje.

| | | | | |
|---------------|---------------|------------------|------------|------------|
| Totalmente en | En desacuerdo | Ni en acuerdo | De acuerdo | Totalmente |
| Desacuerdo | | ni en desacuerdo | | de acuerdo |
| 0 | 1 | 2 | 3 | 4 |

19.- Pienso que los lenguajes audiovisuales que utilizo en clase son adecuados a las edades y capacidades de mis alumnos.

| | | | | |
|---------------|---------------|------------------|------------|------------|
| Totalmente en | En desacuerdo | Ni en acuerdo | De acuerdo | Totalmente |
| Desacuerdo | | ni en desacuerdo | | de acuerdo |
| 0 | 1 | 2 | 3 | 4 |

20.- El Diplomado genera una cultura audiovisual que desarrolla la comprensión crítica de los medios de comunicación social

| | | | | |
|---------------|---------------|------------------|------------|------------|
| Totalmente en | En desacuerdo | Ni en acuerdo | De acuerdo | Totalmente |
| Desacuerdo | | ni en desacuerdo | | de acuerdo |
| 0 | 1 | 2 | 3 | 4 |

21.- Ahora pienso que el uso de medios audiovisuales en clase propicia el análisis reflexivo de los contenidos que se abordan.

| | | | | |
|---------------|---------------|------------------|------------|------------|
| Totalmente en | En desacuerdo | Ni en acuerdo | De acuerdo | Totalmente |
| Desacuerdo | | ni en desacuerdo | | de acuerdo |
| 0 | 1 | 2 | 3 | 4 |

Asumir consiente y críticamente los cambios para incorporar el avance de los medios de comunicación social, de la ciencia y la tecnología en la educación

22.- Después de haber cursado el Diplomado he ampliado mi perspectiva reflexiva con respecto a los medios de comunicación

| | | | | |
|---------------|---------------|------------------|------------|------------|
| Totalmente en | En desacuerdo | Ni en acuerdo | De acuerdo | Totalmente |
| Desacuerdo | | ni en desacuerdo | | de acuerdo |
| 0 _____ | 1 _____ | 2 _____ | 3 _____ | 4 _____ |

23.- El Diplomado me ayudó a planear y estructurar los contenidos educativos apoyándome en una herramienta audiovisual.

| | | | | |
|---------------|---------------|------------------|------------|------------|
| Totalmente en | En desacuerdo | Ni en acuerdo | De acuerdo | Totalmente |
| Desacuerdo | | ni en desacuerdo | | de acuerdo |
| 0 _____ | 1 _____ | 2 _____ | 3 _____ | 4 _____ |

24.- He valorado la importancia de incorporar a los medios de comunicación a mi clase como apoyo didáctico.

| | | | | |
|---------------|---------------|------------------|------------|------------|
| Totalmente en | En desacuerdo | Ni en acuerdo | De acuerdo | Totalmente |
| Desacuerdo | | ni en desacuerdo | | de acuerdo |
| 0 _____ | 1 _____ | 2 _____ | 3 _____ | 4 _____ |

Adoptar una postura crítica por medio del análisis de mensajes que se reciben a través de los diversos medios de comunicación para mejorar su postura pedagógica

25.- Ahora pienso que los contenidos vistos en el Diplomado carecen de una postura crítica aplicada a la enseñanza.

| | | | | |
|---------------|---------------|------------------|------------|------------|
| Totalmente en | En desacuerdo | Ni en acuerdo | De acuerdo | Totalmente |
| Desacuerdo | | ni en desacuerdo | | de acuerdo |
| 0 _____ | 1 _____ | 2 _____ | 3 _____ | 4 _____ |

26.- Tengo una visión positiva respecto al uso de los medios de comunicación para el desarrollo de competencias audiovisuales.

| | | | | |
|---------------|---------------|------------------|------------|------------|
| Totalmente en | En desacuerdo | Ni en acuerdo | De acuerdo | Totalmente |
| Desacuerdo | | ni en desacuerdo | | de acuerdo |
| 0 _____ | 1 _____ | 2 _____ | 3 _____ | 4 _____ |

27.- Creo que los medios de comunicación determinan una forma de pensar y de actuar que impacta en el aula.

| | | | | |
|---------------|---------------|------------------|------------|------------|
| Totalmente en | En desacuerdo | Ni en acuerdo | De acuerdo | Totalmente |
| Desacuerdo | | ni en desacuerdo | | de acuerdo |
| 0 _____ | 1 _____ | 2 _____ | 3 _____ | 4 _____ |

28.- Sigo pensando que los mensajes recibidos por cualquier medio de comunicación sin elementos de análisis propician una visión deformada de la realidad educativa.

| | | | | |
|---------------|---------------|------------------|------------|-------------|
| Totalmente en | En desacuerdo | Ni en acuerdo | De acuerdo | Totalmente |
| Desacuerdo | | ni en desacuerdo | | d e acuerdo |
| 0 _____ | 1 _____ | 2 _____ | 3 _____ | 4 _____ |

ANEXO DOS

INSTRUMENTO INICIAL -NO APLICADO-

Cuestionario para la recopilación de información para el trabajo de tesis: La influencia en la práctica docente del Diplomado, “Didáctica de los Medios de comunicación para maestros de Educación Básica,”, impartido por el Centro de Actualización del Magisterio en el Distrito Federal

Nombre: _____

Edad: _____ Sexo: _____ Escolaridad: _____

Materia(s) que imparte: _____

Área de adscripción: _____

Programa en el que está adscrito _____

Ciclo escolar en el que cursó el Diplomado _____

Calificación global _____

Lea cuidadosamente las preguntas y marque solo una respuesta por pregunta como en el ejemplo: Cada una de las preguntas aparece la posibilidad de responder en cinco niveles de

| | | | | |
|------------|---------------|------------------|------------|------------|
| Totalmente | En desacuerdo | Ni en acuerdo | De acuerdo | Totalmente |
| Desacuerdo | | ni en desacuerdo | | de acuerdo |

evaluación contenidos en el siguiente continuo:

Marque el nivel que se aproxime más a su opinión.

1.- Respecto al uso de medios audiovisuales en clase.

El uso de medios audiovisuales en clase tiene relación con el tema a abordar.

| | | | | |
|---------------|---------------|------------------|------------|------------|
| Totalmente en | En desacuerdo | Ni en acuerdo | De acuerdo | Totalmente |
| Desacuerdo | | ni en desacuerdo | | de acuerdo |
| 0 | 1 | 2 | 3 | 4 |

1.2 Su utilización en el aula desarrolla interés sobre el tema.

| | | | | |
|------------|---------------|------------------|------------|------------|
| Totalmente | En desacuerdo | Ni en acuerdo | De acuerdo | Totalmente |
| Desacuerdo | | ni en desacuerdo | | de acuerdo |
| 0 _____ | 1 _____ | 2 _____ | 3 _____ | 4 _____ |

1.3 El uso de medios audiovisuales apoya la reflexión sobre el contenido.

| | | | | |
|------------|---------------|------------------|------------|------------|
| Totalmente | En desacuerdo | Ni en acuerdo | De acuerdo | Totalmente |
| Desacuerdo | | ni en desacuerdo | | de acuerdo |
| 0 _____ | 1 _____ | 2 _____ | 3 _____ | 4 _____ |

1.4 Se explica a los alumnos la finalidad para utiliza medios audiovisuales en el tema.

| | | | | |
|------------|---------------|------------------|------------|------------|
| Totalmente | En desacuerdo | Ni en acuerdo | De acuerdo | Totalmente |
| Desacuerdo | | ni en desacuerdo | | de acuerdo |
| 0 _____ | 1 _____ | 2 _____ | 3 _____ | 4 _____ |

1.5 Contextualiza de manera general al medio audiovisual que va a utilizar en clase

| | | | | |
|------------|---------------|------------------|------------|------------|
| Totalmente | En desacuerdo | Ni en acuerdo | De acuerdo | Totalmente |
| Desacuerdo | | ni en desacuerdo | | de acuerdo |
| 0 _____ | 1 _____ | 2 _____ | 3 _____ | 4 _____ |

1.6 Los medios que utiliza son adecuados a las edades y capacidades de sus alumnos.

| | | | | |
|------------|---------------|------------------|------------|------------|
| Totalmente | En desacuerdo | Ni en acuerdo | De acuerdo | Totalmente |
| Desacuerdo | | ni en desacuerdo | | de acuerdo |
| 0 _____ | 1 _____ | 2 _____ | 3 _____ | 4 _____ |

1.7 Conoce el funcionamiento técnico del medio audiovisual que utiliza.

| | | | | |
|------------|---------------|------------------|------------|------------|
| Totalmente | En desacuerdo | Ni en acuerdo | De acuerdo | Totalmente |
| Desacuerdo | | ni en desacuerdo | | de acuerdo |
| 0 _____ | 1 _____ | 2 _____ | 3 _____ | 4 _____ |

1.8 Utiliza elementos audiovisuales como: Programas de televisión, Películas, fotografías, láminas, carteles, diapositivas para dar clase.

| | | | | |
|------------|---------------|------------------|------------|------------|
| Totalmente | En desacuerdo | Ni en acuerdo | De acuerdo | Totalmente |
| Desacuerdo | | ni en desacuerdo | | de acuerdo |
| 0 _____ | 1 _____ | 2 _____ | 3 _____ | 4 _____ |

2. Actividad Docente

2.1- Permite que sus alumnos propongan el tipo de medio audiovisual que se utilizará para el tema.

| | | | | |
|------------|---------------|------------------|------------|------------|
| Totalmente | En desacuerdo | Ni en acuerdo | De acuerdo | Totalmente |
| Desacuerdo | | ni en desacuerdo | | de acuerdo |
| 0 _____ | 1 _____ | 2 _____ | 3 _____ | 4 _____ |

2.2.- Centra su tema en la posibilidad que le ofrece el medio audiovisual para lograr su comprensión

| | | | | |
|------------|---------------|------------------|------------|------------|
| Totalmente | En desacuerdo | Ni en acuerdo | De acuerdo | Totalmente |
| Desacuerdo | | ni en desacuerdo | | de acuerdo |
| 0 _____ | 1 _____ | 2 _____ | 3 _____ | 4 _____ |

2.3.- El objetivo del tema se reorienta con la utilización del medio audiovisual.

| | | | | |
|------------|---------------|------------------|------------|------------|
| Totalmente | En desacuerdo | Ni en acuerdo | De acuerdo | Totalmente |
| Desacuerdo | | ni en desacuerdo | | de acuerdo |
| 0 _____ | 1 _____ | 2 _____ | 3 _____ | 4 _____ |

2.3.- Dentro de su planeación didáctica establece y contempla la utilización de elementos y medios audiovisuales

| | | | | |
|------------|---------------|------------------|------------|------------|
| Totalmente | En desacuerdo | Ni en acuerdo | De acuerdo | Totalmente |
| Desacuerdo | | ni en desacuerdo | | de acuerdo |
| 0 _____ | 1 _____ | 2 _____ | 3 _____ | 4 _____ |

2.4.-Al utilizar en clase medios audiovisuales desarrolla competencias de aprendizaje necesarios para la vida.

| | | | | |
|------------|---------------|------------------|------------|------------|
| Totalmente | En desacuerdo | Ni en acuerdo | De acuerdo | Totalmente |
| Desacuerdo | | ni en desacuerdo | | de acuerdo |
| 0 _____ | 1 _____ | 2 _____ | 3 _____ | 4 _____ |

2.5 El uso de un elemento audiovisual para dar su clase provoca la comunicación efectiva.

| | | | | |
|------------|---------------|------------------|------------|------------|
| Totalmente | En desacuerdo | Ni en acuerdo | De acuerdo | Totalmente |
| Desacuerdo | | ni en desacuerdo | | de acuerdo |
| 0 _____ | 1 _____ | 2 _____ | 3 _____ | 4 _____ |

ANEXO TRES

LISTADO DE PROFESORES

Lista de profesores trabajadores del Centro de Actualización del Magisterio del Distrito Federal por generación, de los que se tomó la muestra de 20 profesores y a los que se les aplicó el instrumento. Datos proporcionados por el departamento de Servicios Escolares y por el Profesor Alberto Rosales Lima, Ex

coordinador del área de audiovisual y quien era el encargado hasta el año 2008 de llevar el registro de los docentes del CAM y su historial académico por módulo del Diplomado.

| Generación 2004-2005 |
|--|
| |
| 1. Benítez García María de Lourdes 9 |
| 2. Chávez Escandón Carlos 10 |
| 3. Couoh Macías Ramón Alberto 10 |
| 4. Despouy María Ivonne Alicia 10 |
| 5. Flores Hernández Gabriela 9 |
| 6. García Gómez Silvia 10 |
| 7. Juárez Roque Martha Olivia 10 |
| 8. Ortega Zapata Alfonso 10 |
| 9. Pérez de Celis Galán Ester Milagros 9 |
| 10. Ramírez Ortega Dolores Etelvina 10 |
| 11. Rogel Alba Martha Lucía 10 |
| 12. Vázquez Gómez Enrique 10 |
| |
| Generación 2005-2006 |
| |
| 13. Abarca Laredo Liliana Bertha 9 |
| 14. Domínguez Trejo María Esther 9 |
| 15. Muñoz Solorio Sergio 10 |

En esta generación 2004-2005 no se pudo aplicar la evaluación en escala de Likert a 6 profesores debido a que 3 de ellos ya están jubilados y 2 profesores está con comisión de beca por un año y 1 se encuentra incapacitados.

En esta generación 2005-2006 no se pudo aplicar la evaluación en escala de Likert a 4 profesores debido a que 3 de ellos ya están jubilados y 1 profesor está con comisión de beca por un año.

| |
|--|
| 16.Pacheco Alcaraz Margarita 9 |
| 17.Pedraza Martínez Benedictina 10 |
| 18.Pérez Badillo Sergio 8 |
| 19.Sánchez Andrade Everardo Rafael 9 |
| 20.Silva Martínez Blanca 9 |
| |
| Generación 2006-2007 |
| |
| 21.Bahena Brito Leonor 8 |
| 22.Bravo Zarate Gabriela 9 |
| 23.Brito Ponce Alfonso 10 |
| 24.Cirujeda Mastache Jorge Antonio 10 |
| 25.Escamilla Valderrama María del Consuelo 9 |
| 26.Espinoza González Odón 8 |
| 27.Heredia Núñez Jaime 9 |
| 28.López Justo Benito Amador 9 |
| 29.Maldonado Ortiz Judith Violeta 9 |
| 30.Ramírez Palacios Estela 10 |
| 31.Ramírez Parada Silvia 8 |
| 32.Rodríguez Herrera Carlos 8 |
| 33.Vázquez Gutiérrez Laura 9 |
| 34.Vázquez Jiménez Pablo 8 |
| |
| Generación 2007-2008 |
| 35.Elizalde Márquez Félix 9 |
| 36.García Ruiz Araceli 9 |
| 37.Martínez Rodríguez Zelideth Judith 9 |
| 38.Vargas Madrigal Leda María 8 |
| 39.Vázquez Jiménez Pablo 8 |

En esta generación 2007-2008 no se pudo aplicar la evaluación en escala de Likert a 3 profesores debido a que 2 de ellos ya están jubilados

En esta generación 2006-2007 no se pudo aplicar la evaluación en escala de Likert a 7 profesores debido a que ellos ya están jubilados salieron en la última propuesta de retiro voluntario.

En esta generación 2007-2008 no se pudo aplicar la evaluación en escala de Likert a 3 profesores debido a que 2 de ellos ya están jubilados

ANEXO CUATRO

CUADRO DE POBLACIÓN DE MAESTROS ACTIVOS EN LAS GENERACIONES 1990,1991 Y 2008,2009.

| Personal docente a inicio de cursos por nivel educativo | | | | |
|--|---------|---------|---------------|----------------------|
| Ciclo escolar 1990/91 y 2008/09 | | | | TOTAL 2008/09 |
| NIVEL EDUCATIVO | 1990/91 | 2008/09 | 1 156 505 | |
| PREESCOLAR | 104 972 | 218 206 | | |
| PRIMARIA | 471 625 | 568 751 | TOTAL 1990/91 | |
| SECUNDARIA | 234 293 | 369 548 | 810 890 | |

Personal docente a inicio de cursos por nivel educativo datos obtenidos en el Instituto Nacional de Estadística y Geografía (INEGI)
http://www.inegi.org.mx/prod_serv/contenidos/espanol/bvinegi/productos/integracion/pais/mexvista/2009/mexvis2009.pdf

ANEXO CINCO

CUADRO PONDERACIÓN DE OBJETIVOS

ANEXO SEIS

CUADRO GLOBAL

ANEXO SIETE

RED EDUSAT

La Red Satelital de Televisión Educativa (Edusat) es un sistema de televisión digital satelital, que cuenta con más de 30 mil equipos receptores en el Sistema Educativo Mexicano y aproximadamente mil distribuidos en otros países del continente.

La Red Edusat cuenta con doce canales y está en posibilidad de transmitir cuatro más. Su huella satelital tiene alcance continental, desde Canadá hasta la Patagonia Argentina, incluyendo el Caribe, con excepción de algunas zonas del oriente de Brasil.

La Red transmite más de 30 mil horas anuales actualmente de programación y uno de sus canales se transmite por señal abierta en Canal 22 durante el horario matutino. De igual forma, se transmiten emisiones de radio a través de Radio UNAM, Radio IMER y Radio Educación.

El ILCE administra cuatro canales 13, 15, 16 y 18 de la Red Edusat (estos canales también son retransmitidos por el sistema DVB, de la DGTVE) cuya barra de programación apoyan a maestros y alumnos en el proceso de enseñanza-aprendizaje, también se dirige a sociedad en general en aspectos de salud, bienestar, orientación, información y cultura.



Canal 13: Formación y actualización docente.



Canal 15: Educación para y a lo largo de la vida.



Canal 16: Espacio Edusat, señal educativa por televisión abierta.



Canal 18: Actualización y capacitación para servicio público.

Administra también las señales transmitidas por los canales 21 a 28 de recepción Digicipher II:

Canales 21, 24 y 26: Programación bajo demanda.

Canal 21: Canal de respaldo para emisiones solicitadas por urgente.

Canal 23: Canal del Centro Nacional de las Artes.

Canal 25: Canal CI@se.

Canal 27: Canal 22: CONACULTA, Televisión cultural Iberoamericana (programación especial de canal 22).

El ILCE apoya con su programación diversas modalidades y distintos niveles, a partir de las siguientes intencionalidades educativas:

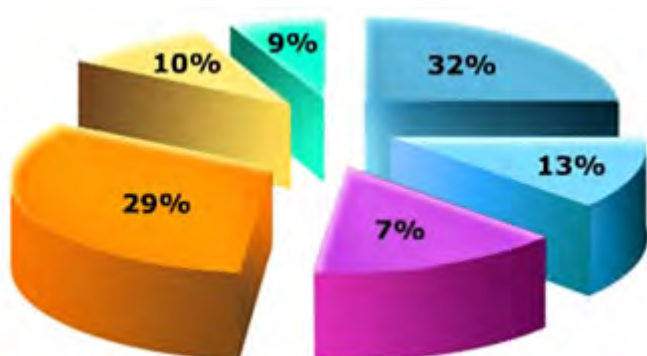

- Apoyo didáctico para la educación básica, media superior y superior (32%).
- Actualización docente y formación continua (13%).
- Educación para y a lo largo de la vida (7%).
- Capacitación y actualización para el trabajo (29%).
- Divulgación científica y cultural (10%).
- Difusión de la programación (9%).



Retransmite las señales de Radio Educación, Radio Universidad y una programación especial diseñada por el IMER.

Retransmite simultáneamente por el Canal 22 de televisión abierta (CONACULTA) y la programación del Canal 16 (Espacio Edusat). En el turno vespertino y nocturno (a partir de las 14 hrs. el ILCE retransmite la programación del Canal 22 por la Red Edusat).

El ILCE emplea en su programación producciones y coproducciones propias; series y programas contratados en los mercados nacionales e internacionales; acervos de instituciones, asociaciones y televisiones educativas y culturales de México (la Red) y otros países (Cl@se, ATEI, entre otras); eventos académicos en vivo.

El ILCE mantiene amplia colaboración con decenas de Instituciones a las que apoya, a través de la Red Edusat, en la instrumentación de sus programas y proyectos de educación formal y no formal.
