

Dr. Francisco Pérez Cortés

Secretario académico de la División de Ciencias y Artes para el Diseño

INFORME FINAL DE SERVICIO SOCIAL

Luis Alejandro Vargas Martínez

Matrícula 2123060839

alxvtz@gmail.com / Celular (55) 1398 0305

División de Ciencias y Artes para el Diseño

Licenciatura en Diseño Industrial

“PROMOCIÓN, DIFUSIÓN Y RESTAURACIÓN DE LA OBRA DE LUIS BARRAGÁN”

Clave : 043.14.16.2013-XCAD000017

Periodo : Febrero 18, 2017 – Febrero 16, 2019

Lugar : Casa Luis Barragán, CDMX

Responsable del proyecto : Gabriela Bermeo

Asesor interno : José Leandro Mendoza

INTRODUCCIÓN

Estancia FEMSA - Casa Luis Barragán / Calle General Francisco Ramírez #14, colonia Daniel Garza, delegación Miguel Hidalgo, CP 11840, Ciudad de México.

Cumplidas las 480 horas solicitadas por la institución educativa, el presente es un escrito para la conclusión oficial del servicio social ofrecido en la Casa- Estudio Luis Barragán, el cual es un museo dirigido por una institución no gubernamental abierto al público a solicitud de reserva. Una maravilla arquitectónica e interdisciplinaria.



2017 Terraza de casa- estudio Luis Barragán. Foto propia

OBJETIVO GENERAL

El programa de prestación de servicio inscrito consistió en dar asistencia a diferentes actividades de la fundación para la conservación, fomentación y divulgación de la obra del arquitecto mexicano más trascendental de la historia, el irónicamente ingeniero, Luis Ramiro Barragán Morfín (Guadalajara, Jalisco 9 de marzo de 1902 – Ciudad de México 22 de noviembre de 1988).

Como contexto es importante resaltar que la importancia de Luis Barragán no es menor, pues hasta el día de hoy es considerado uno de los arquitectos más influyentes del siglo XX, fue ganador del *Pritzker*, premio anual de mayor prestigio internacional para honrar a un arquitecto, siendo el único mexicano en conseguirlo y uno de los únicos 4 en Latinoamérica desde su creación en 1979. Gente de todo el mundo asiste diariamente a conocer más de cerca sobre este histórico personaje retratado en su obra más importante que además resulta ser autobiográfica, la casa que el mismo diseñó a su forma y antojo, y habitó hasta el día de su deceso. “Es una de las obras más influyentes y representativas de la arquitectura contemporánea en el mundo, reconocida por la UNESCO como una de las 35 zonas calificadas como Patrimonio de la Humanidad en México. Se trata del único inmueble individual en América Latina que ha logrado tal distinción”.¹

ACTIVIDADES REALIZADAS

- Dar visitas guiadas bilingües dentro del museo

La actividad de todos los días a realizar por los prestadores de servicio social en la casa-estudio es brindar recorridos informativos dentro del recinto. En resumen, la casa abre de lunes a domingo con distintos horarios a consultar en su página de internet, sólo se aceptan visitas con una reservación previa pues como se mencionó antes existe una gran demanda. El día agendado los visitantes se presentan y se reúnen grupos de 10 personas, muchas veces vas con más de cinco nacionalidades diferentes en un solo grupo, es una locura tener que transmitir una sensación de bienestar para culturas que pueden ser tan variadas, resulta desafiante como orador que a pesar de tener referencias de lo que debes mencionar durante el recorrido, se termina improvisando gran parte del tiempo según lo demande la visita, además de tener que contestar mil preguntas desde lo más fácil hasta excentricidades de mentes que se salen de sus casillas para ver más allá de lo cotidiano. Para esto claramente tienes que prepararte con numerosas bibliografías recomendadas por los encargados de la casa y estudiar varias horas de temas relacionados con la obra, desde pintores hasta ceramistas, tarea que resulta bastante exigente y aún más si como

¹ 2018 Wikipedia, La enciclopedia libre. https://es.wikipedia.org/wiki/Casa_Luis_Barrag%C3%A1n

en mi caso, nunca tuviste estudios extensos del inglés, pues hasta en lengua nativa me resultaba retador. Afortunadamente pude poner en práctica una habilidad que necesitaba pulir y con mucho trabajo me fue de la mejor manera, no sólo me sirvió muchísimo para mejorar mi comunicación oral, también tuve varios reconocimientos por parte de los visitantes tanto orales como monetarios, lo cual no pasó desapercibido por los encargados e incluso la directora de la fundación, quienes solicitaron en más de una ocasión mi presencia en visitas “especiales” las cuales requerían a los más preparados del grupo. Quiero contar también una experiencia muy especial para mí: el poder haber estado cerca de personajes internacionales de la talla de Elijah Wood, Gael García Bernal, Alejandro Gonzalez Iñárritu, además de arquitectos como Francis Kere y o del escritor Orhan Pamuk, los cuales salían asombrados de conocer esta obra. Sucesos que fueron tanto impactantes como enriquecedores en mi persona, inolvidables.

Como agradecimiento debería mencionar también en este apartado que los encargados de los prestadores de servicio social facilitan todos los medios para que la labor se desarrolle de la mejor manera, una sobresaliente fue dejar aceptar propinas de los visitantes, acto que me ayudó mucho en tiempos difíciles como estudiante foráneo en proceso de terminar la carrera.

➤ Asistencia en inauguraciones de exposiciones temporales

La casa intenta mantenerse lo más cerca de como existía cuando estaba habitada por Luis Barragán, sin embargo la fundación ha encontrado la manera de abrir distintas actividades que le permiten ampliar su experiencia, además de tener ingresos. Una de estas es sostener exposiciones temporales de artistas contemporáneos, mismas en las que la casa tiene apertura al público más accesible que normalmente. Prepararse para ellas es más desafiante todavía, pues era exigido contextualizar y hasta intentar explicar al público qué era lo que el artista intentaba hacer en sus obras que en mi opinión, siempre son subjetivas. Este reto supuso mejora en mi percepción que mencionaré más adelante. En los objetivos alcanzados.

➤ Apertura a conocimiento de recintos culturales

La asociación se preocupa por dar apertura a los prestadores de servicio a recintos culturales, tales como otras obras construidas por el arquitecto. Parece poco pero de otro modo hubiera sido muy difícil tener acceso a apreciar y analizar construcciones como Casa Gilardi, las Torres de Satélite y Cuadra San Cristóbal, entre otras.

➤ Proyecto de análisis de mobiliario de la casa

El arquitecto diseñaba también el mobiliario que hay dentro de la casa en colaboración de diseñadores como Clara Porset, noté que para los años en que fueron fabricados contaban con técnicas de producción muy avanzadas para la época.

Tuve asignada una tarea en específico después de una plática con el encargado de los prestadores servicio social, el arquitecto Santiago Llamas. Este consistía en hacer un estudio de los muebles más representativos de la casa y hacer un archivo que contendría desde materiales de construcción hasta técnicas usadas. Hice la prueba piloto (y quiero hacer un paréntesis para contar que en este momento tuve la oportunidad de sentarme a trabajar en mi sala favorita de la casa, fue un privilegio y honor muy grande) con una silla de la sala² y el resultado³ fue bien visto, por lo cual la directora tuvo la idea de ir a llevar a cabo este proyecto a otras de las casas construidas por el arquitecto, pues estas tenían diseños que iban a perderse al no archivar. Desafortunadamente y cayendo como balde de agua fría en mi entusiasmo, una de las personas que habitaban la casa a la que iba a ser mandado falleció y el proyecto tuvo que ser pospuesto. Cabe mencionar también que en este punto ya había cumplido con casi el 100% de mis horas solicitadas para la liberación del servicio social, por lo que no me quedó más que instruir a dos diseñadores industriales que comenzaban su ciclo y que la tarea les fuera delegada. Ambos eran estudiantes de la UAM pero de las unidades Azcapotzalco y Cuajimalpa, quiero mencionarlo por lo curioso que fue ver la diferencia de enfoques que teníamos y que proclamábamos haber adquirido en nuestras respectivas unidades.

² Fotografías en anexos

³ Lámina piloto en anexos

➤ Proyectos de nuevos productos para ventas en la tienda de la casa

Al final del recorrido se da la indicación de hacer pasar a los grupos a la librería del museo, la cual cuenta con una amplia bibliografía y objetos a la venta que van rotulados con el logo del museo. Sugerí ampliar la gama de productos personalizados y así fue, hicimos nuevos cuadernos y libretas, además de una sombrilla⁴ que sugerí por la temporada. Los productos fueron un éxito y pueden encontrarse a la venta todavía.

METAS ALCANZADAS

- Precursor de nueva estructura para archivo de mobiliario de la Casa- Estudio.
- Escuchar a diversas personas argumentar sobre obras de arte y piezas arquitectónicas y de diseño era muy interesante y enriquecedor, incluso pude copiar conductas de apreciación que hacen mis ya anteriormente gustadas visitas a exposiciones, aún más interesantes.
- Mejora indiscutible de mi expresión oral y corporal, siempre he tenido problemas para hablar frente a público, excelente práctica.
- Amplio incremento de conocimiento de lenguaje nuevo y progreso en mi dominio del idioma inglés oral y escrito.
- Literal gané dinero, llegué a recibir hasta 600 de un solo grupo. Fue especialmente útil pues eran tiempos difíciles en mis años de estudiante.
- Todas las tardes tenía horas libres entre visitas y no hacía más que leer todo lo que pude, la biblioteca del museo tiene una colección increíble a la cual tenemos acceso. Aprendí mucho.

CONCLUSIONES

Soy muy crítico con las cosas y como en todo hubo cosas de la fundación con las que no estaba de acuerdo pero esto nunca causó un conflicto, sin embargo, en términos generales puedo decir que fue un excelente lugar la desenvolverme y adquirir aptitudes que agradezco vayan conmigo todos los días.

⁴ Render inicial en anexos

Mi principal conclusión fue cambiar mi perspectiva sobre realizar el servicio social, pues en mi experiencia persona he conocido a muchas personas prefieren evitarlo en la mayor manera posible por lo cual no estaba nada entusiasmado, yo era una de ellas pero logré convencerme de realizarlo por la vía legal y no podría estar más agradecido. El mensaje que divulgo ahora es diferente.

RECOMENDACIONES

Creo que cualquiera que lea esto podrá darse cuenta lo bien que la pasé y lo nutritivo que fue para mí, cambio mi perspectiva acerca de realizar el servicio social y me dio apertura a oportunidad que no podría haber imaginado. No es mentira que recomiendo a todas las personas con las que cruzo palabra con respecto a dónde llevar a cabo su servicio social.

Hay un ambiente y facilidades que propician el enriquecimiento socio cultural de los prestadores de servicio social.

BIBLIOGRAFÍA

- Alejandro Ramírez Ugarte (2015). Conversación con Luis Barragán. Guadalajara, Jalisco. México: ARQUITECTÓNICA EDITORIAL.
- Discurso de Aceptación del premio Pritzker de arquitectura por Luis Barragán. (Dumbarton Oaks, E.E.U.U., 3 de junio de 1980.

REFERENCIAS ELECTRÓNICAS

- 2018 Wikipedia, La enciclopedia libre. https://es.wikipedia.org/wiki/Casa_Luis_Barrag%C3%A1n
- <http://www.casaluisbarragan.org/>

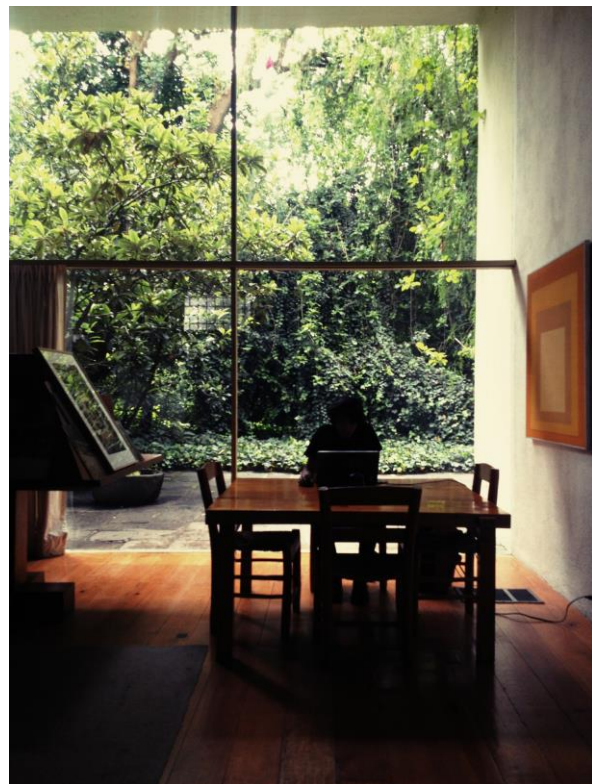

2.- 2018, foto propia. Interior de la Casa- Estudio Luis Barragán

ANEXOS

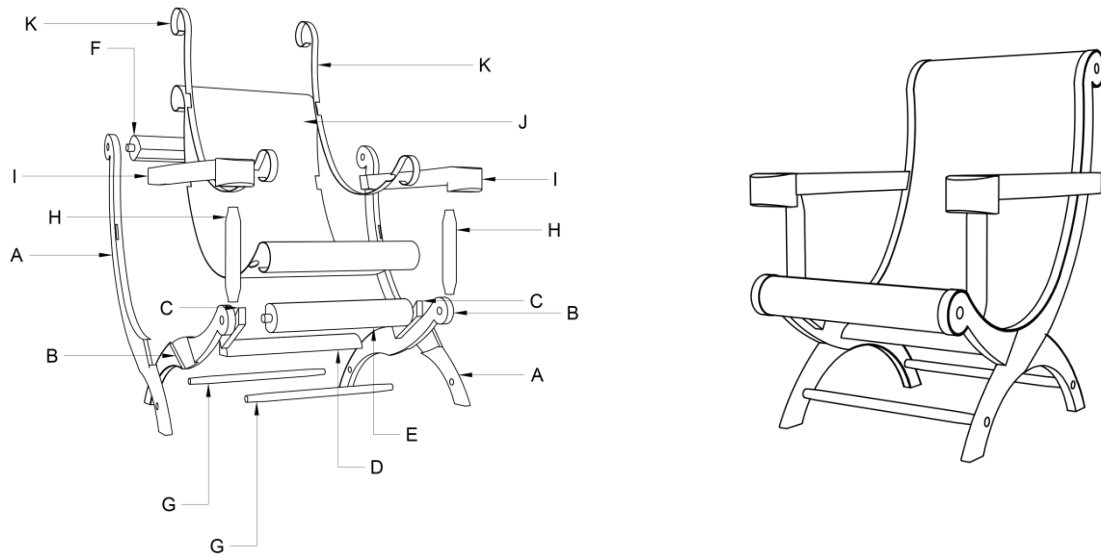

3.- 2018, gráficos propios. Gráficos utilizados en lámina piloto mencionada, esta se anexará al final del documento.

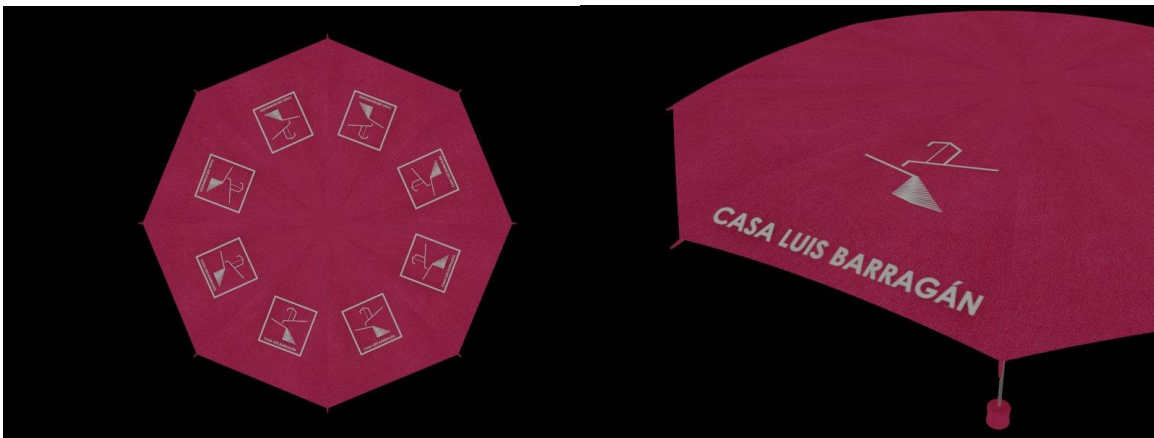

4.- 2018, Gráfico propio. Utilizado para exponer la idea de venta de nuevo producto para la tienda del museo.



5.- 2018 fotos propias, de algunas obras visitadas: Cuadra San Cristóbal, Casa- Estudio, Casa Gilardi, respectivamente.

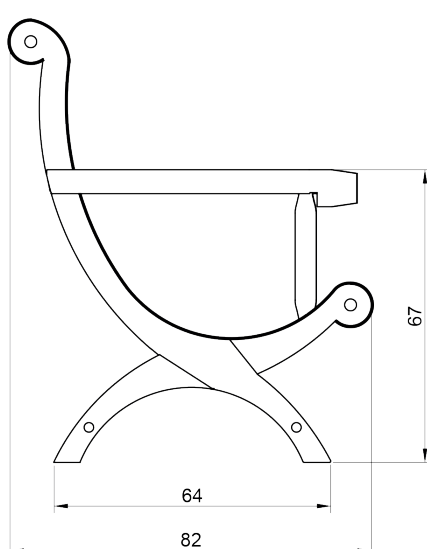
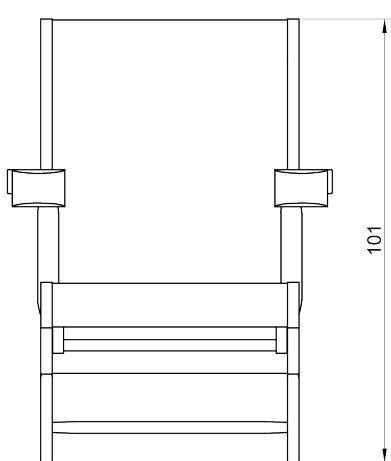
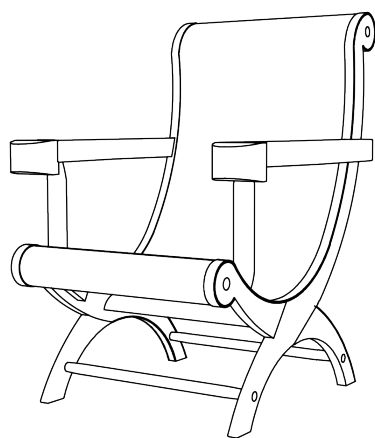
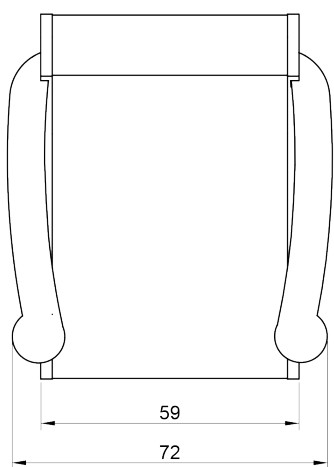
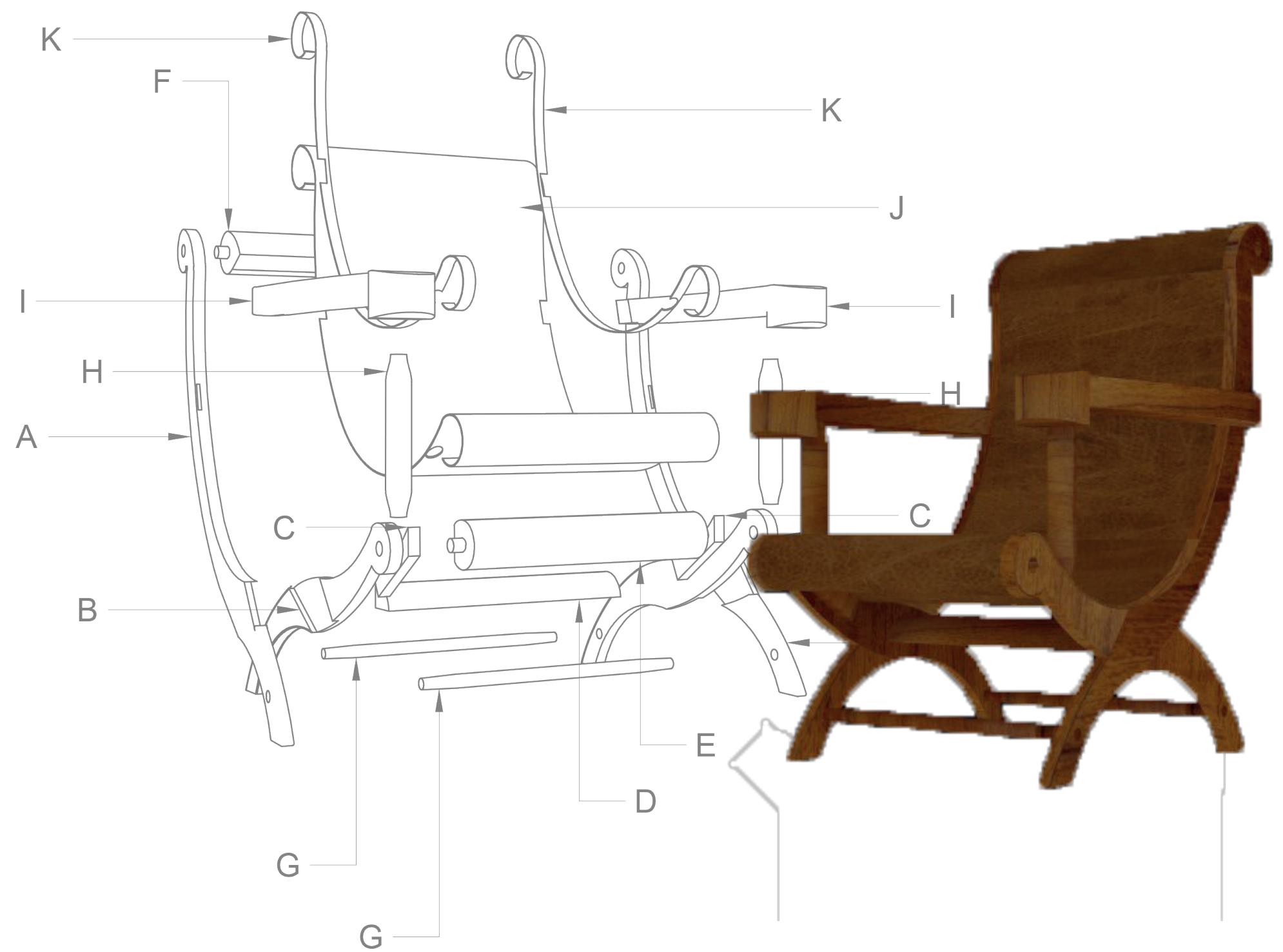

SILLA MIGUELITO

MATERIAL: Madera de sabino y piel.

FUNCIÓN: Elemento de descanso.

OBSERVACIONES: Acabado en barniz y forro a piel natural. Mueble de origen indú.

CASA LUIS BARRAGÁN

